

WORLDK

BOOKK

2020



SELEZIONE DEI  
MIGLIORI COMPONENTI  
PER LA BICI



**SELLE ROYAL 4**  
**FI'ZI:K 42**  
**CRANKBROTHERS 120**  
**CONTINENTAL 174**  
**KASK 214**  
**KOO 256**



**WORKBOOK2020**

**A4SELECTION.COM**



**fi'zi:k**



**KASK**



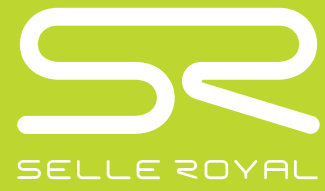

A4 SELECTION  
WORKBOOK 2020

SELLE ROYAL

# SELLE ROYAL SCIENTIA FOR CYCLISTS

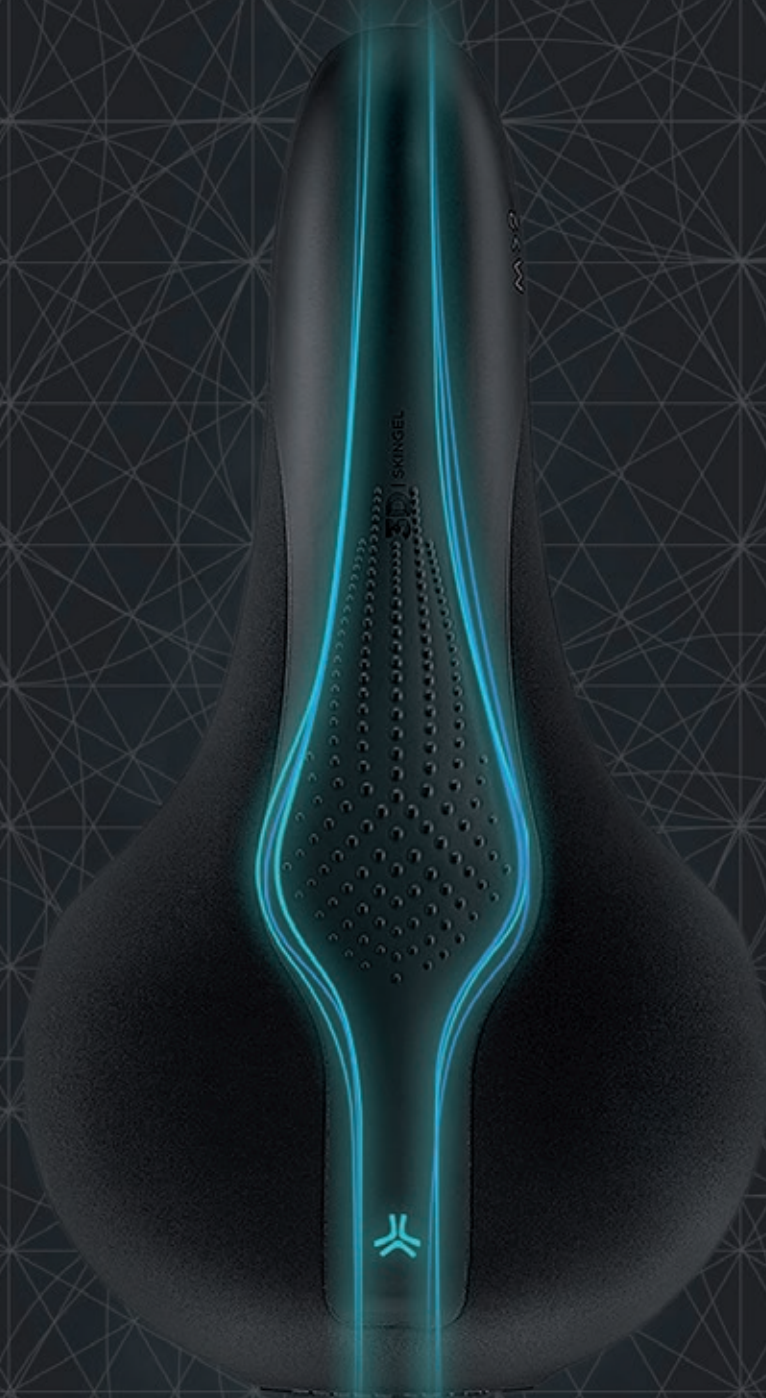

Scientifically developed in collaboration with



**Deutsche  
Sporthochschule Köln**  
German Sport University Cologne

## SCIENTIA CARATTERISTICHE | CARACTÉRISTIQUES

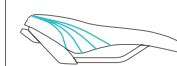

### BODY CONTOUR | CONTOUR DU CORPS

Design dei bordi con raggio specifico per fornire un comfort ottimale per le diverse inclinazioni del ciclista. Maggiore è l'inclinazione della posizione di guida, minore è il raggio dei bordi.

Un profil conçu par rapport au rayon, optimisant le confort du cycliste en fonction de l'inclinaison de sa colonne vertébrale. Plus la position est inclinée, plus petit est le rayon.



### REAR PLATEAU | PLATEAU ARRIÈRE

Una parte posteriore rialzata impedisce di arretrare con la posizione in sella e riduce la pressione al centro, in corrispondenza della zona perineale, garantendo così il comfort desiderato.

La partie arrière de la coque est surélevée afin d'éviter le glissement vers l'arrière de l'utilisateur et diminuer ainsi la pression sur le milieu de la selle, soulageant la zone périnéale et améliorant ainsi le confort.

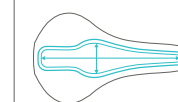

### CANALE CENTRALE | CANAL CENTRAL

Canale centrale scavato: forma e dimensioni sono stati studiati per corrispondere alla distanza delle ossa ischiatiche per garantire un maggiore comfort.

La partie centrale de la selle présente un creu correspondant à la forme et à l'espace entre les ischions afin de garantir le meilleur confort.

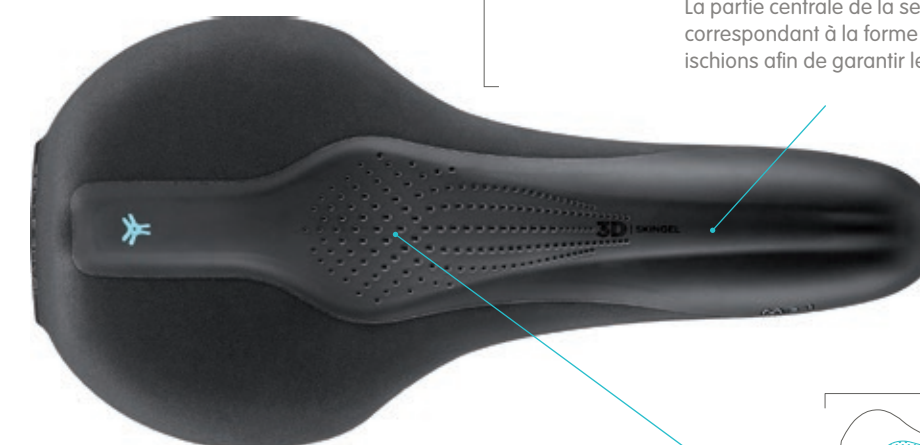

### CURVA SUSPENSION | SYSTEME D'AMORTISSEMENT CURVA

Questo esclusivo sistema di sospensione è fissato alla parte posteriore dello scafo, per offrire un comfort esclusivo evitando la pressione sui punti di contatto delle ossa ischiatiche, garantendo così una maggiore flessibilità laterale.

Ce système d'amortissement unique, est fixé sur la partie arrière de la coque. Il procure un niveau de confort optimal en éliminant la pression due au contact des ischions sur la coque, garantissant une flexibilité latérale plus importante.

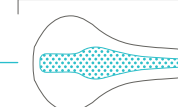

### 3D SKINGEL

Royalgel™ è sapientemente posizionato in corrispondenza dei punti di contatto critici della superficie della sella, ovvero la zona di contatto dei tessuti molli, per un maggiore assorbimento degli urti.

Le Royalgel™ est positionné au niveau des divers emplacements critiques qui correspondent aux point de contact avec les tissus mous, dans le but d'absorber le moindre choc.



# FASI DI MISURAZIONE | ÉTAPES DE MESURE

## 1 TROVA LA TUA POSIZIONE DI GUIDA SÉLECTIONNER LA POSITION DE PEDALAGE SOUHAITEE

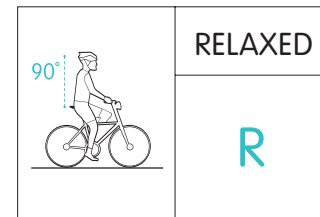
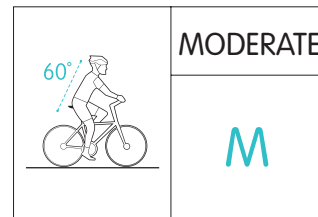
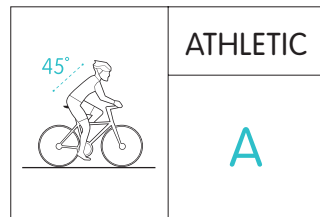

## 2 DETERMINA LA DISTANZA TRA LE OSSA ISCHIATICHE DETERMINER LA LARGEUR ENTRE LES ISCHIONS

Ripristinare lo stato di partenza del cuscinetto gel.  
Réinitialisation du coussin gel.

Sedersi a 90° e tirare le impugnature laterali per esercitare pressione sulla superficie dello sgabello.

Individuare i centri delle due impronte delle ossa ischiatiche e aggiungere i due numeri.

S'asseoir à 90 degrés et tirer sur les poignées afin d'augmenter la pression sur le tabouret.

Trouver le centre de l'empreinte de chaque os d'assise sur le tabouret et ajouter les deux chiffres correspondants.

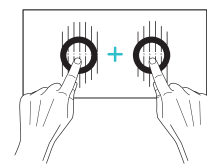
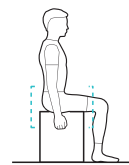

esempio/esemple:  
5cm+7cm=12cm

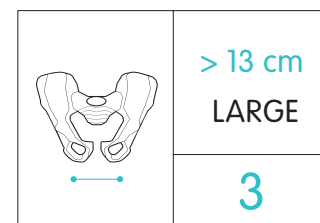
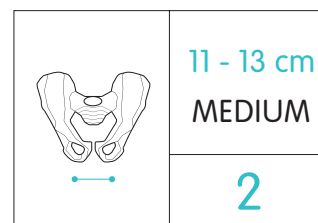
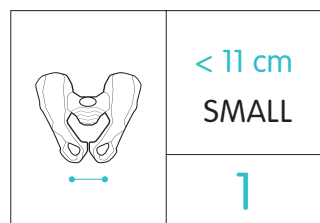

	1 SMALL	2 MEDIUM	3 LARGE
ATHLETIC A	A>1	A>2	A>3
MODERATE M	M>1	M>2	M>3
RELAXED R	R>1	R>2	R>3

ARTICLE	EAN	NAME	RIDING POSITION	GENDER	SIZES	PRICE
54A0SB0A09210	8021890427045	Scientia A1 - Small	Athletic	Unisex	L 289 mm / W 127 mm / W 380 g	€ 79,90
54A0MB0A09210	8021890427038	Scientia A2 - Medium	Athletic	Unisex	L 289 mm / W 144 mm / W 390 g	€ 79,90
54A0LB0A09210	8021890427021	Scientia A3 - Large	Athletic	Unisex	L 289 mm / W 159 mm / W 415 g	€ 79,90
54M0SB0A09210	8021890427076	Scientia M1 - Small	Moderate	Unisex	L 289 mm / W 141 mm / W 425 g	€ 79,90
54M0MB0A09210	8021890427069	Scientia M2 - Medium	Moderate	Unisex	L 289 mm / W 161 mm / W 455 g	€ 79,90
54M0LB0A09210	8021890427052	Scientia M3 - Large	Moderate	Unisex	L 289 mm / W 178 mm / W 465 g	€ 79,90
54R0SB0A09210	8021890427106	Scientia R1 - Small	Relaxed	Unisex	L 289 mm / W 169 mm / W 479 g	€ 79,90
54R0MB0A09210	8021890427090	Scientia R2 - Medium	Relaxed	Unisex	L 289 mm / W 196 mm / W 485 g	€ 79,90
54R0LB0A09210	8021890427083	Scientia R3 - Large	Relaxed	Unisex	L 289 mm / W 224 mm / W 520 g	€ 79,90

# POP MATERIALS

## MEASURING TOOLS

(venduto separatamente)  
(Vendu séparément)

**MEASURING TOOL STANDARD**  
Sgabello in metallo di alta qualità con cuscino in gel.  
Tabouret en métal de haute qualité avec coussin en gel.

Measurement Steps in 3 languages UK, DE, NL

500 mm

300 mm

450 mm

Brochure holder

CODE: SRSIMTOA00000

**PORTABLE MEASURING TOOL**  
Strumento di misurazione ultra leggero con cuscino in gel.  
Outil de mesure ultra léger en PS, avec gel pad intégré.

500 mm

300 mm

10 mm

CODE: SRSIMTOA10000

## FLEX KIT

(Unità di vendita: 2 moduli)  
(unités de vente: 2 module)

**EACH MODULE**  
Struttura in plastica con ganci in metallo compatibili con slatwall/tegometall, già precaricata di 6 selle, 2 per ogni modello.  
> Measuring Tools venduto separatamente.  
Structure en plastique avec crochets métalliques compatibles slatwall/tegometall, pré-chargée par 6 selles, 2 par modèle.  
> Measuring Tools vendu séparément.



Order each module individually from among these codes:

Athletic Module  
CODE: SRSIATHA00000

Moderate Module  
CODE: SRSIMODA00000

Relaxed Module  
CODE: SRSIRELA00000

## ADVANCED KIT SLIM

Display compatto in MDF e Dibond®, pre-caricato di 9 selle, 1 per ogni modello.  
+ 9 selle per la vendita, 1 per ogni modello. + Strumento di misurazione ossa ischiatiche incluso (Portable Measuring Tool).  
Présentoir compact en MDF et Dibond®, pré rempli de 9 selles prêtes à la vente, 1 de chaque modèle.  
+ 9 selles de réassort, 1 de chaque modèle. + outil de mesure (Portable Measuring Tool).

330 mm

440 mm

1600 mm

Measurement Steps in 3 languages UK, DE, NL

+

Hook for portable tool

CODE: SRSIADVA10000

## SELLE ROYAL COMFORT FOR CYCLISTS

Selle Royal, per garantire il massimo comfort per ogni stile e posizione di guida della bicicletta, ha introdotto tre categorie di selle specifiche: Athletic, Moderate e Relaxed. La posizione di guida, infatti, influenza per la maggior parte il modo in cui le ossa del bacino e le zone genitali vanno a contatto con la sella. È a questi punti di contatto che bisogna fare attenzione con un design specifico della sella.

Afin de garantir un confort maximum à tout type de cycliste et de pédalage, Selle Royal a classé les utilisateurs en 3 catégories, par rapport à différentes positions: Athlétique (Athletic) - Modérée (Moderate) - et Détendue (Relaxed). En effet, la position influence naturellement la façon dont les ischions sont en contact avec la selle. Ces points de contact doivent conditionner la conception et la spécificité même de la selle.

### RIDING POSITIONS

#### ATHLETIC 45°

Il ciclista Athletic prevede un'inclinazione sulla bicicletta di 45 gradi. Chez le cycliste de type Athlétique, l'inclinaison du buste est de 45°.



#### MODERATE 60°

Il ciclista Moderate siede con un'inclinazione di 60 gradi. Questa posizione fa sì che le ossa del bacino siano posizionate nella parte anteriore della sella. Chez le cycliste de type Modéré, l'inclinaison du buste est généralement de 60°. Cette position déplace la distribution du poids ainsi que la zone des ischions vers l'arrière de la selle.



#### RELAXED 90°

Il ciclista Relaxed guida con una posizione eretta con angolatura di 90 gradi. Questa posizione sposta oltre il 60% del peso del ciclista sul retro della sella. Le cycliste de type Détendu est généralement assis en position dos vertical, formant un angle de 90°. Cette position place plus de 60% du poids du cycliste directement sur l'arrière de la selle.



## 5 DIVERSE LINEE PER DIFFERENTI CICLISTI/ 5 LIGNES POUR DIFFERENTS TYPES DE PRATIQUANTS:

### ezone

eZONE unisce Acceleration Control, eFit Design e speciali funzioni per un miglior comfort, una maggiore sicurezza e controllo per i ciclisti eBike.

eZONE associe la technologie Acceleration Control au eFit Design ainsi que d'autres caractéristiques particulières afin d'améliorer le confort, la sécurité et le contrôle des utilisateurs d'eBikes.



### respiro

Se si lascia la bici sotto il calore del sole, la temperatura della sella può aumentare ad un livello spiacevole. Per evitare una cattiva traspirazione e una sensazione di disagio, è stata sviluppata la linea Respiro, progettata con un canale di ventilazione e uno speciale materiale per la copertina che riducono il calore sulla sella.

Respiro est notre modèle haut de gamme. Son canal de ventilation central vous permet de rester au frais deux fois plus longtemps qu'une selle ordinaire et sa forme ergonomique unique réduit la pression pour plus de confort.



### LOOKIN

La linea Lookin combina un design innovativo al valore del Royalgel™, il gel poliuretano è visibile attraverso le finestre sulla copertina e riduce del 40% i picchi di pressione.

La ligne Lookin associe un design innovant aux qualités du gel Royalgel™. Ce gel de polyuréthane est visible sur la couverture à travers des fenêtres transparentes. Il réduit de 40% les pics de pression.



### Premium

Il massimo comfort, per ogni gusto. Le selle della linea Premium sono realizzate utilizzando la tecnologia Royal Vacuum Light che permette alle selle di essere al 100% sigillate e il 20% più leggere.

Un confort maximal pour tous types de cyclistes. Les selles Premium sont fabriquées à l'aide de notre système novateur Royal Vacuum Clair (RVL), qui les rend 100% étanches et 20% plus légères. Différents modèles sont disponibles pour tout type de bicyclette et de position.



### Classic

Rispettando i canoni qualitativi di Selle Royal, la linea Classic propone selle di prima classe ed un comfort accessibile a tutti. La maggior parte dei modelli è realizzata con il Royalgel™ un gel poliuretano che riduce i picchi di pressione di oltre il 40% nelle zone genitali. Alcuni modelli sono imbottiti con il nuovo materiale Slow Fit Foam, una memory foam che si adatta alle forme del corpo.

Confortables et abordables, les selles de notre ligne Classic sont fabriquées selon les standards de Selle Royal pour garantir une qualité exceptionnelle. La plupart des modèles contiennent notre Royalgel™, un gel polyuréthane unique réduisant jusqu'à 40% les pics de pression dans les zones sensibles pour un confort amélioré. Quelques modèles sont rembourrés avec le nouveau matériau Slow Fit Foam, une mousse à mémoire de forme qui s'adapte à l'anatomie du corps. Cette ligne est adaptée à la quasi-totalité des activités du quotidien.



# COMFORT CARATTERISTICHE | CARACTÉRISTIQUES

Selle Royal ha oltre 50 anni di esperienza in ricerca e sviluppo di materiali innovativi, design e tecnologie avanzate per produrre le selle più confortevoli e di alta prestazione sul mercato. Qui di seguito la lista delle caratteristiche esclusive di Selle Royal:

Le chemin que Selle Royal a parcouru depuis plus de 50 ans est pavé d'innovations permanentes reposant sur la recherche, la technologie et un design à l'avant garde. Nous vous invitons à découvrir les caractéristiques des produits Selle Royal:



## 3D SKINGEL

3D Skingel è un sistema avanzato e flessibile che posiziona strategicamente il Royalgel™ in accordo con i bisogni anatomici dei ciclisti, garantendo la stessa riduzione di pressione del 40% sia nella zona perianale che nell'area ischiatica, riducendo anche il peso della sella.

3D Skingel est un système flexible innovant, qui positionne de façon judicieuse le Royalgel™ par rapport à l'anatomie des cyclistes, réduisant ainsi de 40 % la pression aussi bien au niveau des ischions que la zone périnéale.



## SLOW FIT FOAM

Questa speciale schiuma viscoelastica, attraverso un lento rilascio del materiale stesso, garantisce maggiore comfort adattandosi perfettamente ai punti di contatto del corpo, distribuendo la pressione in modo più uniforme e mantenendo allo stesso tempo un solido supporto.

Grâce à sa capacité de relâchement lente, cette mousse à mémoire de forme procure un confort élevé en préservant les points de contact du corps avec la surface de la selle tout en garantissant une pression uniformément répartie et un soutien optimal.

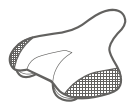

## DOUBLE-COVER SIDE PROTECTION

Doppio strato di tessuto applicato ai lati della sella per una doppia resistenza agli urti e alle abrasioni.

Un matériau double épaisseur appliqué sur les flancs augmente la résistance aux impacts et à l'abrasion.



## ROYALGEL™

Il Royalgel™ garantisce il più alto livello di comfort, riducendo i picchi di pressione del 40% grazie alla sua speciale struttura tridimensionale.

Royalgel™ garantit un niveau maximum de confort en réduisant jusqu'à 40 % les pics de pression grâce à la structure tridimensionnelle sans égale du gel.



## FOAM MATRIX

La struttura cellulare aperta aumenta l'elasticità e la traspirabilità, conferendo alla sella più comfort e resistenza.

La structure cellulaire ouverte du rembourrage augmente l'élasticité et la respirabilité procurant à la selle confort et durabilité.



## WATER RESISTANT

Il Royal Vacuum Light è una tecnologia Selle Royal che permette alla sella di essere al 100% sigillata e il 20% più leggera rispetto alle selle normali della stessa categoria.

Royal Vacuum Light est une technologie Selle Royal qui offre à la selle une étanchéité totale et un gain de poids de 20 % par rapport aux selles d'un même type que l'on trouve sur le marché.



NEW

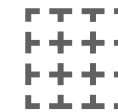

## UNITECH

Utilizzando un unico materiale per imbottitura e rivestimento, questa tecnologia innovativa garantisce un'elevata resistenza alle abrasioni e massima impermeabilità, mantenendo al contempo un alto livello di comfort.

Utilisant un seul et même matériau pour le rembourrage et le revêtement extérieur, cette technologie innovante rend la selle imperméable et extrêmement résistante à l'abrasion tout en procurant un plus grand confort.

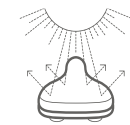

## COOL COVER

Grazie ad uno speciale materiale, sotto la luce del sole, la copertina risulta fino a 25°C più fresca rispetto alle altre selle di colore nero.

La qualité spécifique du revêtement de la selle permet, en exposition en plein soleil, de réduire de 25° la température par rapport à des selles courantes de couleur noire.



## ELASTOMERS

Sicuri, silezionsi e non deformabili, gli elastomeri possono assorbire anche i colpi più forti e inaspettati grazie alla loro azione sia verticale che orizzontale.

Résistant, silencieux et indéformable, l'élastomère a pour capacité d'absorber les plus gros chocs du fait qu'il travaille de manière verticale et horizontale.



## INTEGRATED CLIP SYSTEM

Un sistema di aggancio brevettato, posizionato nel retro della sella per permettere di integrare facilmente luci e borsette Selle Royal.

Un système de fixation breveté placé à l'arrière de la selle permet de fixer facilement un éclairage ou une sacoche de selle.

## STRENGTEX COVER

La copertina è composta da uno speciale materiale elastico che garantisce alla sella una maggiore resistenza nel tempo.

Le revêtement est réalisé à partir d'un matériau spécial, très élastique, qui garantit à la selle une grande durabilité.



## VENTILATION CHANNEL

Riduce la pressione nell'area perineale, migliorando nello stesso tempo la traspirazione.

Réduit la pression sur la zone périnéale tout en réduisant l'effet de sudation.



## DOUBLE SPRINGS

Alcune selle della linea Premium e Classic sono dotate di molle biconiche per garantire un'efficace sospensione grazie a due movimenti complementari.

Certaines selles des lignes Premium et Classic sont dotées de double ressorts afin de garantir un meilleur amorti grâce à leurs deux mouvements complémentaires.

# ezone

Assieme a Designworks, società controllata del Gruppo BMW, Selle Royal ha condotto il primo studio completo tra gli utilizzatori di e-bike, per individuare le caratteristiche prestazionali che possono rappresentare un vantaggio per il design delle selle specifiche per e-bike. Il risultato? eZONE: la prima sella appositamente concepita per migliorare sicurezza, comfort e prestazioni di guida delle e-bike.

En collaboration avec Designworks, filiale du groupe BMW, Selle Royal a entrepris la première enquête exhaustive jamais effectuée sur les utilisateurs d'eBikes dans le but d'identifier les caractéristiques de performances dont pourrait bénéficier une selle spécialement conçue pour les eBikes. Le fruit de cette étude est l'eZONE: la première selle spécialement développée pour améliorer sécurité, confort et performances des utilisateurs d'ebikes.

3D | SKINGEL

SELLE ROYAL

Designed by  
**Designworks**  
A BMW Group Company



## E-ZONE FEATURES

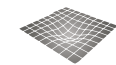

### 3D Skingel

Comfort Royalgel posizionato in modo intelligente. Una struttura in gel tridimensionale che riduce i picchi di pressione fino al 40%, posizionata in modo intelligente al fine di ridurre il peso generale della sella.

Royalgel est judicieusement positionné pour améliorer le confort. Sa structure de gel tridimensionnel permet de réduire jusqu'à 40% les pics de pression et réduit également le poids total de la selle.



### eFit Design

Profilo specifico impostazione eBike. Una parte posteriore rialzata impedisce un arretramento della posizione ed il naso più corto aiuta a montare in sella.

Profil d'assise spécial eBike. Partie arrière de la selle relevée destinée à empêcher le cycliste de glisser vers l'arrière; nez plus court pour monter en selle plus facilement.



### Acceleration Control

eZONE per una maggiore sicurezza. Tre zone con forme e dimensioni specifiche, dotate di alette flessibili, per un controllo di stabilità migliore e una maggiore sicurezza durante l'accelerazione.

eZONE: Pour une sécurité améliorée. Trois zones de formes et dimensions spécifiques; dotée d'ailettes flexibles permettant d'améliorer le contrôle et l'équilibre; le tout pour une sécurité accrue en phase d'accélération.



### eGrip

Impugnatura integrata per il trasporto. Un'impugnatura in vetroresina integrata nel supporto della sella, per agevolare il trasporto a mano della bici senza invadere spazio utile per la batteria o per accessori aggiuntivi.

Poignée intégrée pour le transport. Poignée en fibre de verre, intégrée au rail de la selle, afin de manipuler plus facilement le vélo tout en maintenant un niveau de batterie élevé et garder l'autre main libre.



ARTICLE	EAN	NAME	RIDING POSITION	GENDER	SIZES	PRICE
54B3UB0A091N5	8021890457097	E-Zone	Moderate	Unisex	L 270 mm / W 170 mm / W 470 g	€ 89,90

## POP MATERIALS

### RETAIL STATION

- Colori e design minimal ben concepiti per dare risalto all'ambiente di vendita delle e-bike.
- Materiali resistenti e preziose rifiniture.
  - Preassortito con 9 prodotti pronti alla vendita.
  - Sella provabile gratuitamente esposta ad altezza occhi in un glorifier dedicato.
  - Portadepliant con 10 brochure di prodotto dettagliate.

- Design épuré et fonctionnel avec des coloris élégants afin de parfaire l'espace de vente e-Bike.
- Pré rempli de 9 selles prêtes à la vente.
  - Selle de démonstration à disposition sur la partie supérieure du présentoir.
  - Contient 10 brochures produit

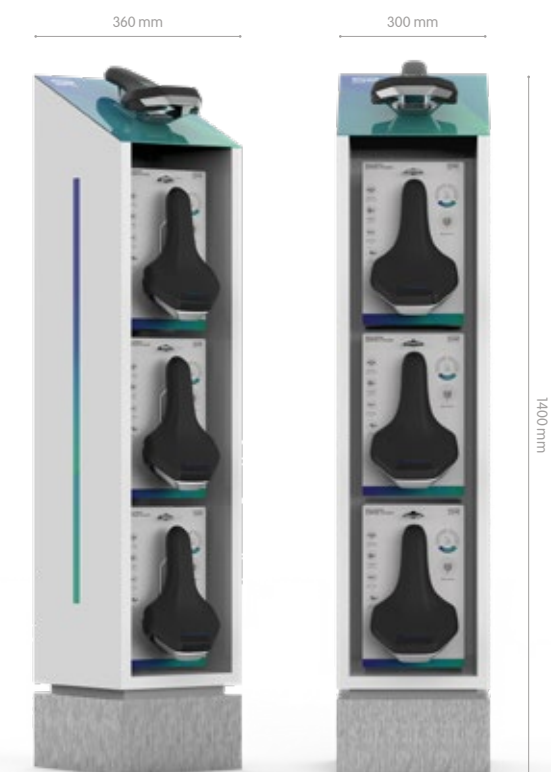

CODE: SREZONEA00000

### E-ZONE WALL DISPLAY

- Display informativo da parete in due lingue (Inglese e Tedesco) dotato di ganci compatibili con slatwall e tegometall.
- Sella test gratuita pre-caricata.
  - 4 selle eZone per la vendita.
  - Cartello vetrina di eZone in cardboard.

- Présentoir mural au design épuré et fonctionnel afin de parfaire l'espace de vente e-Bike.
- Selle de démonstration mise en évidence.
  - Pré rempli de 4 selles eZone prêtes à la vente.
  - Infos produits eZone sur affiche cartonnée.



CODE: SREZONEA10000

# respiro

Se si lascia la bici sotto il calore del sole, la temperatura della sella può aumentare ad un livello spiacevole. Per evitare una cattiva traspirazione e una sensazione di disagio, è stata sviluppata la linea Respiro, progettata con un canale di ventilazione e uno speciale materiale per la copertina che riduce il calore sulla sella.

En laissant sa bicyclette en plein soleil, la température de la couverture de la selle peut augmenter de manière très significative. Pour éviter une sudation désagréable et une gêne a été développée la ligne Respiro, conçue avec un canal de ventilation et un revêtement d'une matière spéciale, qui réduisent la chaleur sur la selle.

Scopri quali caratteristiche sono disponibili per ogni modello di sella. Per saperne di più, torna alla sezione "Caratteristiche".

Découvrez quelles sont les caractéristiques pour chaque selle. Pour en savoir plus revenir à "Caractéristiques".

## RESPIRO

 <b>Respiro</b> Athletic / Unisex 		
 <b>Respiro</b> Moderate / Man 		
 <b>Respiro</b> Moderate / Woman 		
 <b>Respiro</b> Relaxed / Unisex 		

ARTICLE	EAN	NAME	RIDING POSITION	GENDER	SIZES	PRICE
5130HRTB391L4	8021890443564	<b>Respiro Soft</b>	Athletic	Unisex	L 279 mm / W 159 mm / W 429 g	€ 69,90
5131HETB091L4	8021890443588	<b>Respiro Soft</b>	Moderate	Man	L 277 mm / W 182 mm / W 535 g	€ 69,90
5131DETB091L4	8021890443571	<b>Respiro Soft</b>	Moderate	Woman	L 263 mm / W 199 mm / W 565 g	€ 69,90
5132DETB091L4	8021890443595	<b>Respiro Soft</b>	Relaxed	Unisex	L 256 mm / W 227 mm / W 825 g	€ 69,90

# LOOKIN

La linea Lookin combina un design innovativo al valore del Royalgel™, il gel poliuretano visibile attraverso le finestre sulla copertina che riduce del 40% i picchi di pressione.

La ligne Lookin associe un design innovant aux qualités du gel Royalgel. Ce gel de polyuréthane est visible sur la couverture à travers des fenêtres transparentes. Il réduit de 40% les pics de pression.

ROYALGEL

Scopri quali caratteristiche sono disponibili per ogni modello di sella. Per saperne di più, torna alla sezione "Caratteristiche".

Découvrez quelles sont les caractéristiques pour chaque selle. Pour en savoir plus revenir à "Caractéristiques".

LOOKIN

SR  
SELLE ROYAL



**Lookin Basic**  
Athletic / Unisex



NEW



**Lookin Basic**  
Moderate / Man



NEW



**Lookin Basic**  
Moderate / Woman



NEW



**Lookin Basic**  
Relaxed / Unisex



NEW

ARTICLE	EAN	NAME	RIDING POSITION	GENDER	SIZES	PRICE
A236UR0A08014	6957312802003	<b>Lookin Basic</b>	Athletic	Unisex	L 270 mm / W 153 mm / W 425 g	€ 39,90
A237HR0A08014	6957312802010	<b>Lookin Basic</b>	Moderate	Man	L 278 mm / W 180 mm / W 507 g	€ 39,90
A237DR0A08014	6957312802027	<b>Lookin Basic</b>	Moderate	Woman	L 263 mm / W 200 mm / W 484 g	€ 39,90
A238UE0A08014	6957312801990	<b>Lookin Basic</b>	Relaxed	Unisex	L 256 mm / W 220 mm / W 721 g	€ 39,90



**Lookin**  
Athletic / Unisex



**Lookin**  
Moderate / Man



**Lookin**  
Moderate / Woman



**Lookin**  
Relaxed / Unisex



ARTICLE	EAN	NAME	RIDING POSITION	GENDER	SIZES	PRICE
5234HR3A09188	8021890368140	<b>Lookin</b>	Athletic	Unisex	L 279 mm / W 160 mm / W 475 g	€ 59,90
5235HE3A09188	8021890368164	<b>Lookin</b>	Moderate	Man	L 282 mm / W 185 mm / W 555 g	€ 59,90
5235DE3A09188	8021890368157	<b>Lookin</b>	Moderate	Woman	L 269 mm / W 198 mm / W 620 g	€ 59,90
5236DE3A09188	8021890368171	<b>Lookin</b>	Relaxed	Unisex	L 260 mm / W 228 mm / W 830 g	€ 59,90

## ROYALGEL™

Grazie alla sua speciale struttura tridimensionale, Royalgel™ garantisce il più alto livello di comfort, riducendo i picchi di pressione del 40% rispetto alle normali imbottiture.

Grâce à sa structure tridimensionnelle unique en gel, Royalgel™ garantit le plus haut niveau de confort, réduisant ainsi les pics de pression de 40% par rapport aux matériaux de rembourrage habituels.



L'unico gel che si muove in 3 direzioni per un comfort elevato.

Le seul gel qui se déplace dans 3 directions pour plus de confort.



Riduce i picchi di pressione del 40%.

Réduit les pics de pression jusqu'à 40%.



Resiste all'invecchiamento.

Résiste au vieillissement.

# Premium

Il massimo comfort, per ogni gusto. Le selle della linea Premium sono realizzate utilizzando la tecnologia Royal Vacuum Light che permette alle selle di essere al 100% sigillate e il 20% più leggere.

Le maximum du confort au goût de chaque cycliste. Les selles de la ligne Premium sont fabriquées à partir de la technologie Royal Vacuum Light qui rend les selles complètement étanches et permet une diminution de 20% du poids.



Scopri quali caratteristiche sono disponibili per ogni modello di sella. Per saperne di più, torna alla sezione "Caratteristiche".

Découvrez quelles sont les caractéristiques pour chaque selle. Pour en savoir plus revenir à "Caractéristiques".

## PREMIUM

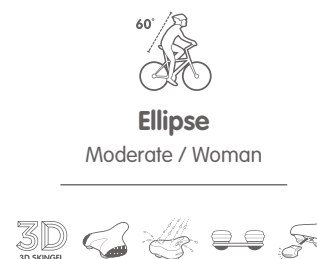
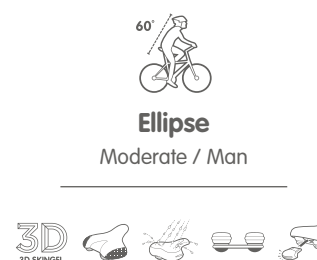

ARTICLE	EAN	NAME	RIDING POSITION	GENDER	SIZES	PRICE
51B5UR0A09320	8021890470270	Ellipse	Athletic	Unisex	L 265 mm / W 162 mm / W 406 g	€ 49,90
51B6HE0A09321	8021890470317	Ellipse	Moderate	Man	L 276 mm / W 180 mm / W 474 g	€ 49,90
51B6DE0A09321	8021890470294	Ellipse	Moderate	Woman	L 260 mm / W 197 mm / W 475 g	€ 49,90
51B7UE0A09321	8021890470331	Ellipse	Relaxed	Unisex	L 250 mm / W 223 mm / W 638 g	€ 49,90

# Classic

Rispettando i canoni qualitativi di Selle Royal, la linea Classic propone selle di prima classe ed un comfort accessibile a tutti. La maggior parte dei modelli è realizzata con il Royalgel™ un gel poliuretano che riduce i picchi di pressione di oltre il 40% nelle zone genitali, alcuni modelli sono imbottiti con il nuovo materiale Slow Fit Foam, una memory foam che si adatta alle forme del corpo.

Confortables et d'un prix abordable, les selles de la ligne Classic sont fabriquées selon les standards Selle Royal, garantissant une qualité et un confort exceptionnels. La plupart des modèles contiennent notre Royalgel™, gel polyuréthane qui réduit les pics de pressions de plus de 40% au niveau des zones génitales, pour le plus grand confort de l'utilisateur. Certains modèles sont rembourrés avec le nouveau matériau Slow Fit Foam, mousse à mémoire de forme qui s'adapte à l'anatomie du corps. Cette ligne est parfaitement adaptée à la quasi totalité des pratiques cyclistes au quotidien.

Scopri quali caratteristiche sono disponibili per ogni modello di sella. Per saperne di più, torna alla sezione "Caratteristiche".

Découvrez quelles sont les caractéristiques pour chaque selle. Pour en savoir plus revenir à "Caractéristiques".

## CLASSIC

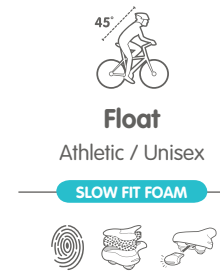

NEW

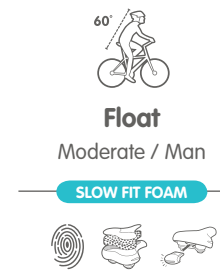

NEW

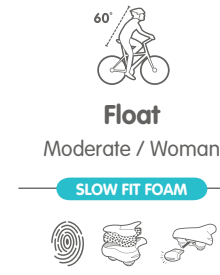

NEW

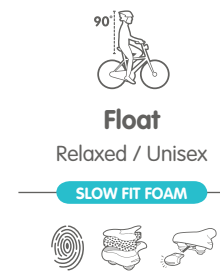

NEW

ARTICLE	EAN	NAME	RIDING POSITION	GENDER	SIZES	PRICE
8VC1UR0A08V14	8021890486769	Float	Athletic	Unisex	L 267 mm / W 161 mm / W 382 g	€ 34,90
8VC2HE0A08V14	8021890486806	Float	Moderate	Man	L 282 mm / W 183 mm / W 574 g	€ 34,90
8VC2DE0A08V14	8021890486783	Float	Moderate	Woman	L 263 mm / W 200 mm / W 541 g	€ 34,90
8VC3UE0A08V14	8021890486820	Float	Relaxed	Unisex	L 251 mm / W 228 mm / W 628 g	€ 34,90

# CLASSIC



**Freeway Fit**  
Athletic / Unisex

SLOW FIT FOAM



**Freeway Fit**  
Moderate / Man

SLOW FIT FOAM



**Freeway Fit**  
Moderate / Woman

SLOW FIT FOAM



**Freeway Fit**  
Relaxed / Unisex

SLOW FIT FOAM



ARTICLE	EAN	NAME	RIDING POSITION	GENDER	SIZES	PRICE
8V99UR0A08069	8021890426826	Freeway Fit	Athletic	Unisex	L 280 mm / W 158 mm / W 435 g	€ 34,90
8V97HR0A08069	8021890411198	Freeway Fit	Moderate	Man	L 273 mm / W 160 mm / W 490 g	€ 34,90
8V97DR0A08069	8021890411181	Freeway Fit	Moderate	Woman	L 260 mm / W 188 mm / W 520 g	€ 34,90
8V98UR0A08069	8021890424266	Freeway Fit	Relaxed	Unisex	L 257 mm / W 210 mm / W 550 g	€ 34,90



## SLOW FIT FOAM

Questa speciale schiuma "memory", tramite un movimento a lento rilascio, garantisce un alto livello di comfort adattandosi perfettamente ai punti di contatto del corpo, distribuendo la pressione in modo uniforme e mantenendo un solido supporto.

Grâce à sa propriété unique de récupération lente, cette mousse à mémoire de forme procure un confort supérieur en s'adaptant à la forme des points de contact du corps, créant ainsi une répartition plus uniforme de la pression tout en maintenant un soutien efficace.



Rallenta il movimento di rilascio.  
Diminution de l'effet de rebondissement.



Riduzione della pressione e miglioramento della circolazione sanguigna.  
Réduction de la pression et augmentation de la circulation sanguine



Si adatta perfettamente ai punti di contatto del corpo.  
S'adapte à votre corps.



**Drifter Strengtex Black**  
Relaxed / Unisex

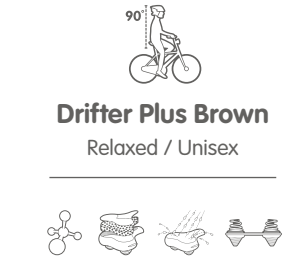

**Drifter Plus Brown**  
Relaxed / Unisex



**Ondina Brown**  
Relaxed / Unisex

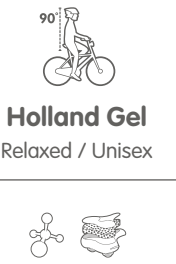

**Holland Gel**  
Relaxed / Unisex

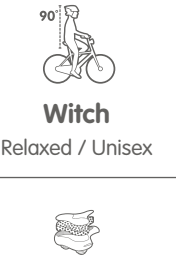

**Witch**  
Relaxed / Unisex



ARTICLE	EAN	NAME	RIDING POSITION	GENDER	SIZES	PRICE
5111UDTC25301	8021890368447	<b>Drifter Strengtex Black</b>	Relaxed	Unisex	L 270 mm / W 245 mm / W 1160 g	€ 49,90
5111UDTC38129	8021890331427	<b>Drifter Plus Brown</b>	Relaxed	Unisex	L 270 mm / W 245 mm / W 1260 g	€ 49,90
8171US_A38129	6957312800122	<b>Ondina Brown</b>	Relaxed	Unisex	L 247 mm / W 219 mm / W 690 g	€ 29,90

ARTICLE	EAN	NAME	RIDING POSITION	GENDER	SIZES	PRICE
82615G2A08132	8021890369826	<b>Holland Gel</b>	Relaxed	Unisex	L 247 mm / W 219 mm / W 635 g	€ 24,90
8013USTA08096	8021890438560	<b>Witch</b>	Relaxed	Unisex	L 260 mm / W 243 mm / W 651 g	€ 19,90



**ENJOY YOUR  
BIKE IN SAFETY  
WITH MR. ROY**

A project in collaboration with:



**KIDS**



**Froggy**

Consigliate per bici da bambini da 12"-14"-16"  
Recommandées pour vélos enfants 12"-14"-16"



**Candy**

Consigliate per bici da bambine da 16"-20"-24"  
Recommandées pour vélos fillettes 16" - 20" - 24"



**Ben**

Consigliate per bici da bambini da 16"-20"-24"  
Recommandées pour vélos enfants 16"-20"-24"



**Hello**

Consigliate per bici junior da 24"  
Recommandées pour vélo junior 24"



ARTICLE	EAN	NAME	RIDING POSITION	GENDER	SIZES	PRICE
1702JNA03807	6957312801310	<b>Froggy</b>	Kids 12"-16"	Boy & Girl	L 202 mm / W 150 mm / W 287 g	€ 9,90
1703DRNA03807	6957312801327	<b>Candy</b>	Kids 16"-24"	Girl	L 230 mm / W 172 mm / W 320 g	€ 9,90
1703HRNA03807	6957312801334	<b>Ben</b>	Kids 16"-24"	Boy	L 230 mm / W 151 mm / W 290 g	€ 9,90
1704JRNA03807	6957312801341	<b>Hello</b>	Junior 24"	Boy & Girl	L 250 mm / W 151 mm / W 325 g	€ 9,90

**Gel Seat Cover**  
Medium / Large

ROYALGEL™



**Memory Foam Seat Cover**  
Medium / Large

SLOW FIT FOAM



**SR Saddle Bag**



**Clamp**

Black / Silver



ARTICLE	EAN	NAME	GENDER	SIZES/QUANTITY	PRICE
SCGM100A25800	6957312800085	<b>Gel Seat Cover Medium Indent</b>	Unisex	L 285 mm / W 195 mm / W 363 g	€ 16,90
SCGL100A15800	6957312800092	<b>Gel Seat Cover Large Indent</b>	Unisex	L 258 mm / W 226 mm / W 264 g	€ 16,90
SCMM003A05800	6957312801020	<b>Memory Foam Seat Cover Medium Indent</b>	Unisex	L 277 mm / W 192 mm / W 242 g	€ 16,90
SCML004A05800	6957312801013	<b>Memory Foam Seat Cover Large Indent</b>	Unisex	L 248 mm / W 220 mm / W 289 g	€ 16,90
BAGS100A00000	6957312801037	<b>SR Saddle Bag</b>	-	L 131 mm / W 106 mm / W 102 g	€ 16,90
V 06 C00000	8021890472533	<b>black clamp</b>	-	3 Components (single packaging)	€ 2,95
V 06 B90000	8021890472526	<b>silver clamp</b>	-	3 Components (single packaging)	€ 2,45
V 06 C10000	8021890472540	<b>silver clamp</b>	-	5 Components 38 D. (single packaging)	€ 2,45
V 06 B70000	8021890324665	<b>black clamp</b>	-	3 Components + Locknut	€ 1,99
V 06 B60000	8021890324658	<b>silver clamp</b>	-	3 Components + Locknut	€ 1,75
V 06 B80000	8021890324672	<b>silver clamp</b>	-	5 Components 38 D.	€ 1,99

SPARE PARTS

Gli Original Spare Parts by Selle Royal sono selle adibite al ricambio e vengono fornite in masterbox dedicati. Sono provviste di un apposito bindello descrittivo invece dell'appendisella.

Les "Original Spare Parts by Selle Royal" sont des pièces de rechange d'origine fournies en cartons contenant un nombre de pièces déterminé. Elles sont pourvues d'une notice explicative au lieu d'un "hang tag".



**Mach Box**

Athletic / Unisex / 28 pcs



**Lancia Box**

Athletic / Unisex / 20 pcs



**Alpine Box**

Athletic / Unisex / 24 pcs



**Moody Box**

Moderate / Woman / 18 pcs



**Holland Unitech**

Relaxed / Unisex / 10 pcs



NEW

ARTICLE	EAN	NAME	RIDING POSITION	GENDER	QUANTITY/BOX
SRTC C70000	8021890459428	<b>Mach Box</b>	Athletic	Unisex	28 pcs
SRTC C80000	8021890459435	<b>Lancia Box</b>	Athletic	Unisex	20 pcs
SRTC C90000	8021890459442	<b>Alpine Box</b>	Athletic	Unisex	24 pcs
SRTC C10000	8021890443656	<b>Moody Box</b>	Moderate	Woman	18 pcs
SRTC F40000	8021890485816	<b>Holland Unitech</b>	Relaxed	Unisex	10 pcs



“Supporting Cyclists” è sempre stata la mission di Selle Royal: da più di 60 anni supportiamo i ciclisti, offrendo selle e accessori di alta qualità per godere al meglio delle proprie pedalate. Ma ci piacerebbe fare di più. Per questo abbiamo trovato un modo per rendere la tua esperienza in bici ancora più piacevole.

### Have a coffee while we check your bike!

Il Van di Selle Royal attaverserà l'Europa per incontrare i ciclisti e ascoltare le loro storie, con un simpatico team a bordo che offrirà caffè gratuito, un controllo della bici e un sorriso! Non importa che tipo di ciclista sei, tutti sono invitati a far parte di questa esperienza.

Segui le avventure del Van così potrai sapere dove trovarci e raggiungerci!

Soutenir les cyclistes a toujours été la mission de Selle Royal. Depuis plus de 60 ans, nous offrons aux cyclistes la meilleure conduite possible avec des selles et des accessoires abordables et de haute qualité. Mais pour nous, cela ne suffit pas. Nous avons donc trouvé une nouvelle façon de rendre votre expérience à vélo encore plus agréable.

### Have a coffee while we check your bike!

Le Selle Royal Van voyage à travers l'Europe pour aller à la rencontre des cyclistes, écouter leurs histoires, offrir des cafés et des bilans techniques, le tout avec le sourire de notre équipe dédiée. Tous les cyclistes sont invités à faire partie de cette expérience, peu importe leur monture et leur manière de rouler.

Rejoignez-nous simplement en suivant les aventures du van.  
Vous saurez alors où nous trouver.

[selleroyal.com/supportcyclistsontheroad](https://selleroyal.com/supportcyclistsontheroad)

#selleroyalontheroad



## L'APPROCCIO ERGONOMICO | L'APPROCHE ERGONOMIQUE

Le selle **R.e.Med** sono state progettate per permettere al corpo di distribuire naturalmente lo stress in 3 zone della sella: **AZIONE, RECUPERO** e **SUPPORTO**, donando in questo modo sollievo e comfort, mantenendo una pressione inalterata se si cambia posizione tra il fronte ed il retro della sella.

Les selles **R.e.Med** ont été conçues pour permettre au corps de distribuer naturellement le stress sur 3 zones de la selle: **ACTION, RECUPERATION** et **SUPPORT**, procurant ainsi soulagement et confort même en maintenant une pression constante s'il l'on change de position par rapport au bec et à l'arrière de la selle.

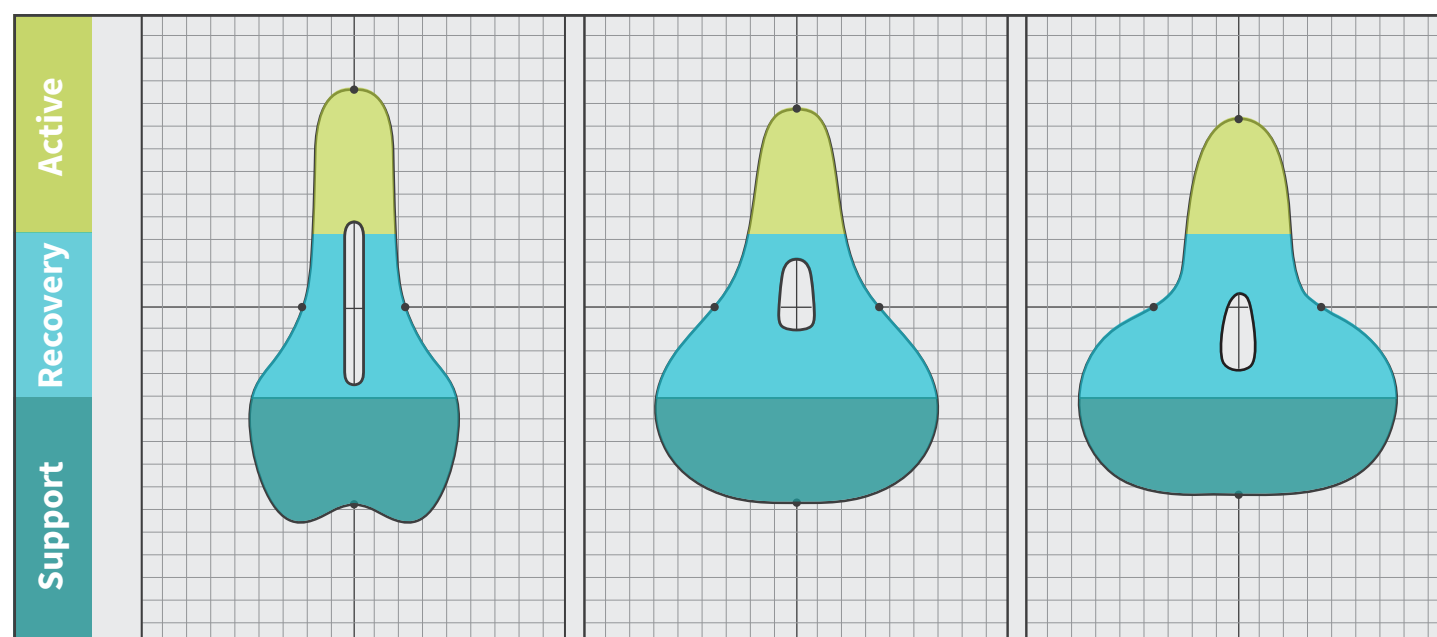

### LE CARATTERISTICHE | LES CARACTÉRISTIQUES

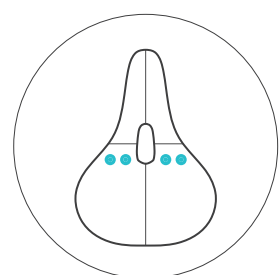

Specific Ergonomic Design

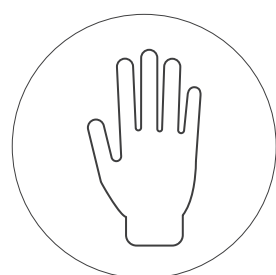

Handmade

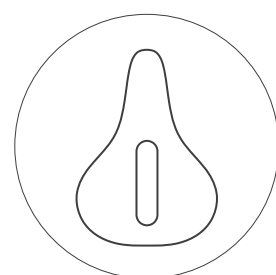

Anatomic Hole

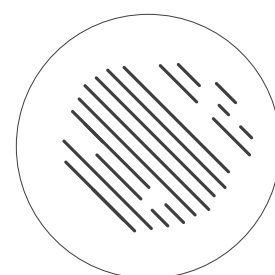

Memory Foam

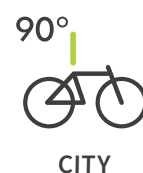
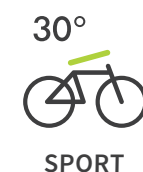

ARTICLE	EAN	NAME	RIDING POSITION	GENDER	SIZES	PRICE
2354HRMA10004	6957312801471	<b>Remed Sport</b>	Sport	Unisex	L 287 mm / W 136 mm / W 316 g	€ 20,90
4309DEMA10004	6957312801488	<b>Remed Trekking</b>	Trekking	Unisex	L 257 mm / W 189 mm / W 578 g	€ 20,90
5550UEMA10003	6957312801495	<b>Remed City</b>	City	Unisex	L 249 mm / W 207 mm / W 633 g	€ 20,90

fi'zi:k

A4 SELECTION  
WORKBOOK 2020

FIZIK



# NEW ARGO SADDLES RANGE

TAGLIO ERGONOMICO che scarica la pressione dai tessuti molli  
ERGONOMIC CUTOUT: Soulage la pression au niveau des tissus mous

Design con NASO CORTO con un un canale centrale  
SHORT NOSE: Design nez court, canal central



VENTO

Il naso all'ingiù si interfaccia meglio al ramo pubico quando avviene la rotazione pelvica. La schiuma dallo spessore contenuto è reattiva e allo stesso tempo elastica. Questo garantisce maggiore sensibilità di guida e permette di trasferire al meglio la potenza.

Le nez plongeant soutient le ramus pubien lorsque la rotation pelvienne se produit. Le rembourrage, bas profil est à la fois réactif et élastique. Cela procure au cycliste une sensibilité accrue de la conduite de son vélo et une meilleure efficacité du transfert de la puissance de pédalage.



Argo R1 Vento

NEW

Regular  
L 265 mm | W 140 mm | W 180 g

Large  
L 265 mm | W 150 mm | W 192 g



DISCIPLINE  
Road Racing

SERIES  
Vento

TERRAIN  
Road

Argo R3 Vento

NEW

Regular  
L 265 mm | W 140 mm | W 215 g

Large  
L 265 mm | W 150 mm | W 226 g



DISCIPLINE  
Road Racing

SERIES  
Vento

TERRAIN  
Road

Argo R5 Vento

NEW

Regular  
L 265 mm | W 140 mm | W 240 g

Large  
L 265 mm | W 150 mm | W 245 g



DISCIPLINE  
Road Racing

SERIES  
Vento

TERRAIN  
Road

ARTICLE	EAN	MODEL	COLOR	RAIL	SHELL	TECH	SRP
70D7S A03A23	8021890486486	Argo R1 - Vento 140 mm	Black	Carbon 7x9mm	Nylon Carbon Reinforced	Wing Flex	€ 199
70D8S A03A23	8021890486516	Argo R1 - Vento 150 mm					€ 199
70D7S A13A22	8021890486493	Argo R3 - Vento 140 mm	Black	kium	Nylon Carbon Reinforced	Wing Flex	€ 139
70D8S A13A22	8021890486523	Argo R3 - Vento 150 mm					€ 139
70D7S A23A22	8021890486509	Argo R5 - Vento 140 mm	Black	S-Alloy	Nylon Carbon Reinforced	Wing Flex	€ 99
70D8S A23A22	8021890486530	Argo R5 - Vento 150 mm					€ 99

TEMPO

Il canale che percorre tutto lo scafo scarica la pressione sul coccige quando il ciclista è in posizione eretta. La schiuma ha una densità leggermente maggiore in corrispondenza dell'appoggio delle ossa ischiatiche. L'imbottitura è più progressiva, con un modulo di compressione e una resilienza inferiori.

Le canal positionné sur toute la longueur de la coque soulage la pression au niveau du coccyx, en position redressée. La mousse a une densité légèrement majorée aux points d'appui des ischions. Le rembourrage est plus progressif avec un module de compression et une résilience plus faibles.



Argo R1 Tempo

NEW

Regular  
L 260 mm | W 150 mm | W 202 g

Large  
L 260 mm | W 160 mm | W 211 g



DISCIPLINE  
Road Endurance

SERIES  
Tempo

TERRAIN  
Road

Argo R3 Tempo

NEW

Regular  
L 260 mm | W 150 mm | W 235 g

Large  
L 260 mm | W 160 mm | W 245 g



DISCIPLINE  
Road Endurance

SERIES  
Tempo

TERRAIN  
Road

Argo R5 Tempo

NEW

Regular  
L 260 mm | W 150 mm | W 250 g

Large  
L 260 mm | W 160 mm | W 255 g



DISCIPLINE  
Road Endurance

SERIES  
Tempo

TERRAIN  
Road

ARTICLE	EAN	MODEL	COLOR	RAIL	SHELL	TECH	SRP
70D9S A03A23	8021890486547	Argo R1 - Tempo 150 mm	Black	Carbon 7x9mm	Nylon Carbon Reinforced	Wing Flex	€ 189
70E0S A03A23	8021890486578	Argo R1 - Tempo 160 mm					€ 189
70D9S A13A22	8021890486554	Argo R3 - Tempo 150 mm	Black	kium	Nylon Carbon Reinforced	Wing Flex	€ 129
70E0S A13A22	8021890486585	Argo R3 - Tempo 160 mm					€ 129
70D9S A23A22	8021890486561	Argo R5 - Tempo 150 mm	Black	S-Alloy	Nylon Carbon Reinforced	Wing Flex	€ 99
70E0S A23A22	8021890486592	Argo R5 - Tempo 160 mm					€ 99

# SADDLES

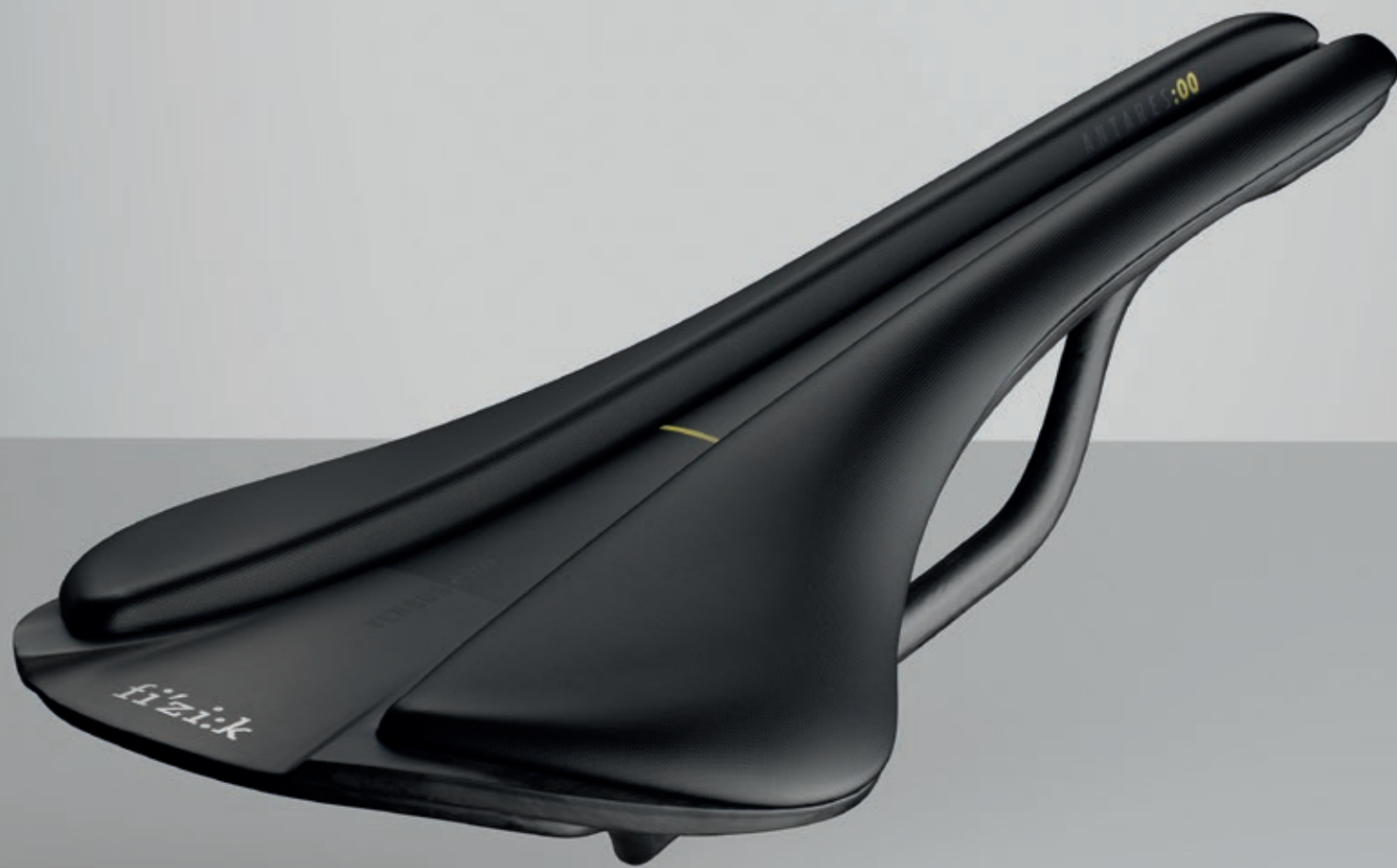

## FIND YOUR IDEAL SADDLE

### TROVA LA TUA SELLA IDEALE

Noi di fi'zi:k puntiamo ad offrire la migliore esperienza possibile in bicicletta, migliorando salute, comfort e prestazioni. Per aiutarvi a scegliere la sella ideale abbiamo creato uno strumento semplice che vi guiderà attraverso un protocollo: scansionate il codice QR e sarete reindirizzati alla nostra applicazione web. Assicuratevi di aver montato la sella correttamente, in caso di dubbio chiedete consiglio ai rivenditori autorizzati e ai meccanici di biciclette.



### TROUVER VOTRE SELLE IDÉALE

Chez fi'zi:k, nous considérons qu'il faut offrir aux cyclistes les meilleures possibilités qui permettent d'améliorer la santé, le confort et la performance. Pour vous aider à choisir votre selle idéale, nous avons créé un outil simple qui peut vous guider à travers un processus. Scannez le code QR et vous serez redirigé vers notre application web. Assurez vous d'avoir monté correctement la selle et demandez éventuellement conseil à nos revendeurs autorisés et aux monteurs de vélos, si vous avez des doutes.



132 mm  
ARIONE Regular



142 mm  
ARIONE Large



140 mm  
ANTARES Regular



152 mm  
ANTARES Large



142 mm  
ALIANTE Regular



152 mm  
ALIANTE Large

# SURFACE CHOICE

**La scelta della sella è personale,**  
per questo riteniamo che il consumatore  
meriti di avere la possibilità di scegliere  
la superficie che preferisce.

**Chaque selle doit être personnelle.**  
Avoir la possibilité de pouvoir choisir  
le type de coque est une option que nous  
offrons à chaque cycliste.

## SOLID

Le selle Solid sono da anni scelte e approvate dai  
professionisti per la loro performance. Questa costruzione,  
fatta a mano, offre rigidità per un ottimale trasferimento  
della potenza combinata con un'imbottitura resiliente per  
la migliore distribuzione del peso del corpo.

Les selles à coque Solid démontrent à travers leur présence  
au sein du peloton de leurs aptitudes à la performance  
en compétition. Cette fabrication "à la main" se caractérise  
par une structure ayant pour capacité de transmettre la  
puissance du cycliste tout en s'associant à un rembourrage  
dont la qualité permet une distribution parfaite du poids  
du corp.

## VERSUS EVO

Le selle Versus Evo sono studiate per completare  
le moderne biciclette multiuso. L'elasticità controllata  
dello scafo e l'ammortizzazione progressiva permettono  
al ciclista di pedalare comodamente su qualunque terreno  
e per lunghe distanze.

Les Versus Evo sont des selles conçues pour compléter  
une offre polyvalente, efficace et multi usage, pour tout  
type de vélo de route. L'élasticité de la coque associée à un  
rembourrage à haute capacité d'amortissement procurent  
au cycliste le confort qu'il attend sur les longues distances  
et pour les parcours les plus variés.

## OPEN

Le selle Open sono selle performanti con un foro centrale  
per alleviare la pressione nella zona perineale. Questa  
costruzione, fatta a mano, offre rigidità per un ottimale  
trasferimento della potenza combinata con un'imbottitura  
resiliente e un foro centrale per scaricare la pressione dai  
tessuti molli.

Les Open sont des selles construites avec une partie  
centrale découpée afin de soulager la pression périnéale.  
Cette fabrication "à la main" se caractérise par une structure  
permettant de transmettre la puissance maximum du  
cycliste tout en s'associant à un rembourrage à haute  
capacité d'absorption plus une découpe centrale ayant pour  
effet de soulager la pression au niveau des zones sensibles.

ARIONE



ANTARES



ALIANTE



# TECHNOLOGIES

## BRAIDED RAILS

Al posto di quelli tradizionali con struttura solida o tubolare i telai fi'zi:k utilizzano una struttura esterna di carbonio intrecciato che internamente forma una cavità che viene riempita da fibre di carbonio unidirezionale. Questa costruzione è resistente, leggera e rigida.

Plutôt qu'un rail traditionnel plein ou tubulaire, les rails fi'zi:k se caractérisent par une fabrication à partir d'un manchon en fibre de carbone tressée formant un tube. La partie intérieure de ce tube étant remplie de fibres de carbone unidirectionnelles. Il en résulte une résistance extrême, une grande rigidité et un faible poids.

## K:IUM RAILS

K:iium è una formulazione proprietaria di fi'zi:k. È la combinazione di una particolare lega di alluminio, uno specifico design tubolare e una speciale finitura che incrementa la resistenza a fatica sulla superficie del telaio. Rispetto al titanio con struttura solida il risparmio di peso è dell'8 per cento. Inoltre, la lega K:iium si caratterizza per un ottimo compromesso resistenza / peso e per un'elevata resistenza alla corrosione.

K:iium est une formulation exclusive fi'zi:k. C'est la combinaison d'un alliage d'aluminium particulier, d'une conception tubulaire spécifique et d'un procédé de traitement de surface qui en augmente la résistance. Résultat: gain de poids de 8 % par rapport au titane. K:iium offre une résistance élevée à la corrosion.

## S-ALLOY RAILS

S-Alloy è una formula proprietaria fi'zi:k per le forchette delle selle: è una miscela di ferro, carbonio (0,2%) e altri minerali come cromo e molibdeno. Il basso contenuto di carbonio unito a uno specifico trattamento superficiale si traducono in un telaio robusto e con elevata resistenza alla corrosione.

S-Alloy est une formulation exclusive fi'zi:k spécialement conçue pour les rails. Cet alliage spécifique est une combinaison de fer, de carbone (0,2%) et d'autres minéraux, comme le chrome et le molybdène. La faible teneur en carbone associée à un traitement de finition particulier, procurent aux rails une résistance élevée à la corrosion.

## WING FLEX™

Lo scafo WING FLEX™ migliora la flessibilità lungo tutto il bordo, là dove l'interno coscia entra a contatto con la sella. Consentendo al margine della sella di flettersi il ciclista ottiene maggiore libertà di movimento delle gambe su tutte le possibili posizioni di pedalata. WING FLEX™ consente alla sella di adattarsi al ciclista piuttosto che il contrario.

La coque WING FLEX™ est une caractéristique technique qui procure une souplesse sur les flancs, là où la partie intérieure des cuisses entre en contact avec la selle. Tenant compte de la souplesse de cette zone, le cycliste peut avoir une liberté de mouvements au niveau des jambes lui offrant ainsi un éventail de positions de pédalage. WING FLEX™ permet à la selle de s'adapter au cycliste plutôt que le contraire.

## TWIN FLEX

La costruzione Twin Flex utilizza due strati all'interno dello stesso scafo: uno strato di carbonio multidirezionale assicura la necessaria resistenza, mentre lo strato di fibra bidirezionale garantisce flessibilità e di conseguenza comfort. I due strati sono accoppiati in modo solidale, in modo che lo strato esterno rigido controlli la flessibilità della parte interna.

Twin Flex est l'association de deux couches qui constituent la coque. Une couche de fibre de carbone multidirectionnelle garantit la résistance nécessaire, l'autre couche bidirectionnelle assure la flexion et le confort. Ces deux couches sont moulées ensemble de manière que la couche extérieure, la plus rigide, contrôle la flexibilité de la couche intérieure.

## ISCHIAL FLEX

IschialFlex è una costruzione a guscio in tre parti, che fornisce un supporto flessibile sotto le ossa ischiatiche e massime condizioni di comfort per i tessuti molli del ciclista. La sezione centrale impiega un guscio in nylon rinforzato con del carbonio co-iniettato, che assicura resistenza nelle parti laterali e relativa rigidità. Questa scocca è unita a una coppia di pannelli più flessibili realizzati in elastomero termoplastico, che garantiscono flessibilità e libertà di movimento durante la pedalata e che permettono alla sella di adattarsi all'anatomia del ciclista.

IschialFlex est une construction en trois parties qui offre un support flexible sous les ischions et une capacité de confort pour les tissus mous du cycliste. La section centrale est une coque en nylon renforcé carbone, avec une résistance latérale et une rigidité relative. Cette coque est collée à une paire de panneaux beaucoup plus flexibles fabriqués à partir d'un élastomère thermoplastique, qui permettent la flexibilité et le mouvement lors du pédalage, afin que la selle s'adapte à la forme du corps du cycliste.

# ARIONE

La Arione è più lunga di ogni altra sella, ha un profilo piatto dal naso alla coda ed una punta stretta sulla quale ti puoi muovere sopra per trovare il migliore punto per esprimere la potenza. Una sella più lunga con un profilo piatto facilita i movimenti in arretramento e avanzamento. È perfetta per i ciclisti con un alto grado di flessibilità, ma un basso grado di rotazione pelvica durante la pedalata.

L'Arione se caractérise par une longueur inégalée par rapport à toute autre selle. Complètement plate sur toute sa longueur et étroite au niveau du nez, elle permet au cycliste de déplacer son assise pour trouver ses points d'appui. Une selle plus longue avec un profil plat facilite le mouvement d'avant en arrière de l'utilisateur. Elle a été conçue pour les cyclistes ayant une grande flexibilité au niveau colonne vertébrale et une faible rotation pelvienne durant le pédalage.



## ROAD SADDLES

### Arione 00

L 298 mm | W 124 mm | W 140 g



**DISCIPLINE**  
Road Racing

**TERRAIN**  
Road

### Arione R1

Regular  
L 304 mm | W 126 mm | W 165 g

Large  
L 300 mm | W 140 mm | W 175 g



**DISCIPLINE**  
Road Racing

**TERRAIN**  
Road

### Arione R3

Regular  
L 304 mm | W 126 mm | W 200 g

Large  
L 300 mm | W 141 mm | W 210 g



**DISCIPLINE**  
Road

**TERRAIN**  
Road

### Arione

L 302 mm | W 131 mm | W 235 g



**DISCIPLINE**  
Road

**TERRAIN**  
Road

ARTICLE	EAN	MODEL	COLOR	RAIL	SHELL	TECH	SRP
7092SWSA19C65	8021890428127	Arione 00	Black/Anthracite	Mobius Carbon 7x9mm	Carbon Double	Wing Flex	€ 350
76B5SWSA09C65	8021890443861	Arione R1 - Regular	Black/Black	Carbon 7x9mm	Composite Carbon co-injected Nylon	Wing Flex	€ 199
76B0SWSA09E12	8021890443830	Arione R1 - Large		Carbon Braided 7x9mm			€ 199
74B5SWSA09F04	8021890443816	Arione R3 - Regular	Black/Black/White	kium	Composite Carbon co-injected Nylon	Wing Flex	€ 149
74B0SWSA09C65	8021890443786	Arione R3 - Large					€ 149
7014SXSD99640	8021890276308	Arione	Alcantra/Black/Black	kium	Nylon Carbon Reinforced	Wing Flex	€ 129

ROAD SADDLES

Arione 00 Versus EVO

Regular  
L 299 mm | W 130 mm | W 166 g

Large  
L 299 mm | W 139,5 mm | W 169 g



**DISCIPLINE**  
Road Racing

**TERRAIN**  
Road

Arione R1 Versus EVO

Regular  
L 299 mm | W 130 mm | W 185 g

Large  
L 299 mm | W 139 mm | W 189 g



**DISCIPLINE**  
Road Racing

**TERRAIN**  
Road

Arione R3 Versus EVO

Regular  
L 299 mm | W 129 mm | W 225 g

Large  
L 297 mm | W 140 mm | W 229 g



**DISCIPLINE**  
Road

**TERRAIN**  
Road

ROAD SADDLES

Arione R1 Open

Regular  
L 300 mm | W 132 mm | W 199 g

Large  
L 298 mm | W 142 mm | W 205 g



**DISCIPLINE**  
Road

**TERRAIN**  
Road

Arione R3 Open

Regular  
L 300 mm | W 132 mm | W 230 g

Large  
L 298 mm | W 142 mm | W 240 g



**DISCIPLINE**  
Road

**TERRAIN**  
Road

ARTICLE	EAN	MODEL	COLOR	RAIL	SHELL	TECH	SRP
77A4SOSA03A23	8021890469175	Arione 00 Versus EVO - Regular	Black	Mobius Carbon 7x9mm	High Module Full Carbon	Wing Flex	€ 350
77D4SOSA03A23	8021890469205	Arione 00 Versus EVO - Large					€ 350
70A4SOSA03A02	8021890455574	Arione R1 Versus EVO - Regular	Black	Carbon Braided 7x9mm	Nylon Carbon Reinforced	Wing Flex	€ 210
70D4SOSA03A02	8021890455765	Arione R1 Versus EVO - Large					€ 210
70A4SOSA13041	8021890455581	Arione R3 Versus EVO - Regular	Black	kium	Nylon Carbon Reinforced	Wing Flex	€ 160
70D4SOSA13041	8021890455772	Arione R3 Versus EVO - Regular					€ 160

ARTICLE	EAN	MODEL	COLOR	RAIL	SHELL	TECH	SRP
70C0S A03A02	8021890455642	Arione R1 Open - Regular	Black	Carbon Braided 7x9mm	Nylon Carbon Reinforced	Wing Flex	€ 179
70D0S A03A02	8021890455703	Arione R1 Open - Large					€ 179
70C0S A13041	8021890455659	Arione R3 Open - Regular	Black	kium	Nylon Carbon Reinforced	Wing Flex	€ 139
70D0S A13041	8021890455710	Arione R3 Open - Large					€ 139
70C0S A13038	8021890460233	Arione R3 Open - Regular	White	kium	Nylon Carbon Reinforced	Wing Flex	€ 139
70D0S A13038	8021890460264	Arione R3 Open - Large					€ 139

# ANTARES

La forma larga e il profilo longitudinale leggermente curvo delle Antares è ideale per i ciclisti con un grado medio di flessibilità e con una bassa rotazione pelvica durante la pedalata. La Antares è la più leggera, la più veloce e la più gettonata tra le selle destinate ai più grandi corridori del mondo.

La forme de l'Antares est large et légèrement incurvée, ce qui est idéal pour les cyclistes ayant une flexibilité moyenne de la colonne vertébrale et une rotation pelvienne moyenne durant le pédalage. L'Antares est la selle la plus légère, la plus filante et la plus appréciée des meilleurs cyclistes du monde.



## ROAD SADDLES

### Antares 00

L 275 mm | W 140 mm | W 140 g



**DISCIPLINE**  
Road Racing

**TERRAIN**  
Road

### Antares R1

**Regular**  
L 275 | W 141 mm | W 160 g

**Large**  
L 275 | W 152 mm | W 165 g



**DISCIPLINE**  
Road Racing

**TERRAIN**  
Road

### Antares R3

**Regular**  
L 275 | W 141 mm | W 200 g

**Large**  
L 275 | W 152 mm | W 205 g



**DISCIPLINE**  
Road

**TERRAIN**  
Road

ARTICLE	EAN	MODEL	COLOR	RAIL	SHELL	TECH	SRP
7091SWSA19C65	8021890428103	Antares 00 - Regular	Black/Anthracite	Carbon 7x9mm	Carbon Double	Wing Flex	€ 350
7683SXA69E12	8021890443878	Antares R1 - Regular	Black/Black	Carbon 7x9mm	Composite Carbon co-injected Nylon	Wing Flex	€ 199
76B1SXA09C65	8021890443847	Antares R1 - Large					€ 199
7483SXB89H16	8021890443823	Antares R3 - Regular	Black/Black/White	kium	Composite carbon co-injected Nylon	Wing Flex	€ 149
74B1SXA09C65	8021890443793	Antares R3 - Large					€ 149

ROAD SADDLES

Antares 00 Versus EVO

Regular  
L 274,5 mm | W 137,5 mm | W 153 g

Large  
L 274 mm | W 148,5 mm | W 159 g



**DISCIPLINE**  
Road Racing

**TERRAIN**  
Road

Antares R1 Versus EVO

Regular  
L 273 mm | W 139 mm | W 179 g

Large  
L 275 mm | W 149 mm | W 185 g



**DISCIPLINE**  
Road Racing

**TERRAIN**  
Road

Antares R3 Versus EVO

Regular  
L 274 mm | W 139 mm | W 215 g

Large  
L 274 mm | W 148 mm | W 220 g



**DISCIPLINE**  
Road

**TERRAIN**  
Road

ROAD SADDLES

Antares R1 Open

Regular  
L 276 mm | W 141 mm | W 185 g

Large  
L 276 mm | W 153 mm | W 190 g



**DISCIPLINE**  
Road Racing

**TERRAIN**  
Road

Antares R3 Open

Regular  
L 276 mm | W 142 mm | W 215 g

Large  
L 276 mm | W 153 mm | W 220 g



**DISCIPLINE**  
Road

**TERRAIN**  
Road



ARTICLE	EAN	MODEL	COLOR	RAIL	SHELL	TECH	SRP
77A5SOSA03A23	8021890469182	Antares 00 Versus EVO - Regular	Black	Mobius Carbon 7x9mm	High Module Full Carbon	Wing Flex	€ 350
77D5SOSA03A23	8021890469212	Antares 00 Versus EVO - Large					€ 350
70A5SOSA03A02	8021890455598	Antares R1 Versus EVO - Regular	Black	Carbon Braided 7x9mm	Nylon Carbon Reinforced	Wing Flex	€ 210
70D5SOSA03A02	8021890455789	Antares R1 Versus EVO - Large					€ 210
70A5SOSA13041	8021890455604	Antares R3 Versus EVO - Regular	Black	kium	Nylon Carbon Reinforced	Wing Flex	€ 160
70D5SOSA13041	8021890455796	Antares R3 Versus EVO - Large					€ 160

ARTICLE	EAN	MODEL	COLOR	RAIL	SHELL	TECH	SRP
70C1S A03A02	8021890455666	Antares R1 Open - Regular	Black	Carbon Braided 7x9mm	Nylon Carbon Reinforced	Wing Flex	€ 179
70D1S A03A02	8021890455727	Antares R1 Open - Large					€ 179
70C1S A13041	8021890455673	Antares R3 Open - Regular	Black	kium	Nylon Carbon Reinforced	Wing Flex	€ 139
70D1S A13041	8021890455734	Antares R3 Open - Large					€ 139
70C1S A13038	8021890460240	Antares R3 Open - Regular	White	kium	Nylon Carbon Reinforced	Wing Flex	€ 139
70D1S A13038	8021890460288	Antares R3 Open - Large					€ 139

# ALIANTE

Aliante. Le selle Aliante sono le più larghe e quelle con il profilo longitudinale più ondulato della linea fi'zi:k. Il profilo ondulato è sviluppato per i ciclisti con un basso grado di flessibilità e un'elevata rotazione pelvica durante la pedalata.

Les selles Aliante sont les modèles les plus large set les plus incurvées dans le sens longitudinal, de la gamme fi'zi:k; une selle au profil incurvé conçue pour les cyclistes ayant une faible flexibilité au niveau de la colonne vertébrale et une rotation pelvienne élevée durant le pédalage.



## ROAD SADDLES

### Aliante 00

L 277 mm | W 134 mm | W 165 g



**DISCIPLINE**  
Road Racing

**TERRAIN**  
Road

### Aliante R1

**Regular**  
L 279 mm | W 138 mm | W 175 g

**Large**  
L 279 mm | W 154 mm | W 180 g



**DISCIPLINE**  
Road Racing

**TERRAIN**  
Road

### Aliante R3

**Regular**  
L 279 mm | W 138 mm | W 215 g

**Large**  
L 279 mm | W 155 mm | W 220 g



**DISCIPLINE**  
Road

**TERRAIN**  
Road

### Aliante

L 266 mm | W 141 mm | W 255 g



**DISCIPLINE**  
Road

**TERRAIN**  
Road

ARTICLE	EAN	MODEL	COLOR	RAIL	SHELL	TECH	SRP
7093SWSA19C65	8021890428141	Aliante 00	Black/Anthracite	Carbon 7x9mm	Carbon Double	Wing Flex	€ 350
7680SWSA09F75	8021890411280	Aliante R1 - Regular	Black/Black	Carbon 7x9mm	Composite Carbon co-injected Nylon	Wing Flex	€ 199
76B2SWSA09F81	8021890443854	Aliante R1 - Large					€ 199
7480SWSA79F82	8021890444080	Aliante R3 - Regular	Black/Black/White	kium	Composite Carbon co-injected Nylon	Wing Flex	€ 149
74B2SWSA09F75	8021890443809	Aliante R3 - Large					€ 149
7018SWSA49A62	8021890348371	Aliante Gamma	Black/White	kium	Nylon Carbon Reinforced	Twin Flex	€ 129

ROAD SADDLES

Aliante 00 Versus EVO

Regular  
L 281,5 mm | W 135,5 mm | W 163 g

Large  
L 281,5 mm | W 146,5 mm | W 169 g



**DISCIPLINE**  
Road Racing

**TERRAIN**  
Road

Aliante R1 Versus EVO

Regular  
L 280 mm | W 139 mm | W 189 g

Large  
L 280 mm | W 169 mm | W 195 g



**DISCIPLINE**  
Road Racing

**TERRAIN**  
Road

Aliante R3 Versus EVO

Regular  
L 280 mm | W 139 mm | W 229 g

Large  
L 279 mm | W 153 mm | W 235 g



**DISCIPLINE**  
Road

**TERRAIN**  
Road

ROAD SADDLES

Aliante R1 Open

Regular  
L 276 mm | W 141 mm | W 199 g

Large  
L 275 mm | W 153 mm | W 205 g



**DISCIPLINE**  
Road Racing

**TERRAIN**  
Road

Aliante R3 Open

Regular  
L 278 mm | W 142 mm | W 235 g

Large  
L 278 mm | W 152 mm | W 245 g



**DISCIPLINE**  
Road

**TERRAIN**  
Road

ARTICLE	EAN	MODEL	COLOR	RAIL	SHELL	TECH	SRP
77A6SOSA03A23	8021890469199	Aliante 00 Versus EVO - Regular	Black	Mobius Carbon 7x9mm	High Module Full Carbon	Wing Flex	€ 350
77D6SOSA03A23	8021890469229	Aliante 00 Versus EVO - Large					€ 350
70A6SOSA03A02	8021890455611	Aliante R1 Versus EVO - Regular	Black	Carbon Braided 7x9mm	Nylon Carbon Reinforced	Wing Flex	€ 210
70D6SOSA03A02	8021890455802	Aliante R1 Versus EVO - Large					€ 210
70A6SOSA13041	8021890455628	Aliante R3 Versus EVO - Regular	Black	kium	Nylon Carbon Reinforced	Wing Flex	€ 160
70D6SOSA13041	8021890455819	Aliante R3 Versus EVO - Large					€ 160

ARTICLE	EAN	MODEL	COLOR	RAIL	SHELL	TECH	SRP
70C2S A03A02	8021890455680	Aliante R1 Open - Regular	Black	Carbon Braided 7x9mm	Nylon Carbon Reinforced	Wing Flex	€ 179
70D2S A03A02	8021890455741	Aliante R1 Open - Large					€ 179
70C2S A13041	8021890455697	Aliante R3 Open - Regular	Black	kium	Nylon Carbon Reinforced	Wing Flex	€ 139
70D2S A13041	8021890455758	Aliante R3 Open - Large					€ 139
70C2S A13038	8021890460257	Aliante R3 Open - Regular	White	kium	Nylon Carbon Reinforced	Wing Flex	€ 139
70D2S A13038	8021890460301	Aliante R3 Open - Large					€ 139

# NEW ALPACA X5 OFF-ROAD SADDLES



**TERRA ALPACA X5** è la nuova sella da mountain bike che offre supporto e controllo in ogni situazione: quando si è seduti o sollevati dal piano di appoggio, quando si è in salita oppure in discesa.

**TERRA ALPACA X5** est une nouvelle selle VTT qui procure une sensibilité et un support dans la maîtrise de la conduite du vélo – assis sur la selle ou debout sur les pédales, en côte ou en descente.

**GRAVITA ALPACA X5** è una sella per discipline gravity che ti assicura il controllo necessario per una guida veloce e aggressiva.

**GRAVITA ALPACA X5** est une selle de VTT gravity qui vous procure le contrôle nécessaire pour une descente rapide et agressive.

## ALPACA X5

### Alpaca X5 Terra

NEW

L 252 mm | W 145 mm | W 230 g



**DISCIPLINE**  
All-mountain  
/Enduro

**SERIES**  
Terra

**TERRAIN**  
Off-Road

### Alpaca X5 Gravita

NEW

L 252 mm | W 130 mm | W 220 g



**DISCIPLINE**  
Enduro  
/Downhill

**SERIES**  
Gravita

**TERRAIN**  
Off-Road

ARTICLE	EAN	MODEL	COLOR	RAIL	SHELL	TECH	SRP
F206URNA03A02	6957312802164	Alpaca X5 Terra	Black/Black	S-Alloy Mobius	Nylon	Edge Flex	€ 89
F205URNA03A02	6957312802188	Alpaca X5 Gravita	Black/Black	S-Alloy Mobius	Nylon	Edge Flex	€ 89

# OFF-ROAD

## OFF-ROAD SADDLES

### Tundra M1

L 287mm | W 126 mm | W 160 g



**DISCIPLINE**  
Cross Country

**TERRAIN**  
Off-Road

### Tundra M3

L 286 mm | W 126 mm | W 200 g



**DISCIPLINE**  
Cross Country

**TERRAIN**  
Off-Road

### Tundra M5 VS

L 287 mm | W 126 mm | W 235 g



**DISCIPLINE**  
Cross Country

**TERRAIN**  
Off-Road

ARTICLE	EAN	MODEL	COLOR	RAIL	SHELL	TECH	SRP
7682SWSA09E12	8021890391568	Tundra M1	Black/Black	Carbon Braided 7x9	Composite Carbon co-injected Nylon	Wing Flex	€ 199
7482SWSA69C65	8021890448132	Tundra M3	Black/Grey	kium	Composite Carbon co-injected Nylon	Wing Flex	€ 149
7094SXCA29878	8021890443991	Tundra M5 VS	Black/Silver	S-Alloy	Nylon Carbon Reinforced	Wing Flex	€ 99



# TRIATHLON



## TRIATHLON SADDLES

### Mistica Carbon

Regular  
width 134 mm | width nose 55 mm  
weight 205 mm

Large  
width 139 mm | width nose 65 mm  
weight 215 mm



CARRIAGE KIT  
included



DISCIPLINE  
Triathlon  
/TT

SERIES  
Transiro

TERRAIN  
Road

### Mistica k:iium

Regular  
width 134 mm | width nose 55 mm  
weight 235 mm

Large  
width 139 mm | width nose 65 mm  
weight 245 mm



CARRIAGE KIT  
included



DISCIPLINE  
Triathlon  
/TT

SERIES  
Transiro

TERRAIN  
Road

ARTICLE	EAN	MODEL	COLOR	RAIL	SHELL	TECH	SRP
70B6SWSA29H20	8021890468925	Transiro Mistica Carbon - Regular	Black/White	Carbon 7x9mm	Nylon Carbon Reinforced/ Extra Grip Cover	Nose less	€ 250
70B7SWSA29H20	8021890468949	Transiro Mistica Carbon - Large					€ 250
70B6SWSA39H19	8021890468932	Transiro Mistica k:iium - Regular	Black/Black	k:iium	Nylon Carbon Reinforced/ Extra Grip Cover	Nose less	€ 179
70B7SWSA39H19	8021890468956	Transiro Mistica k:iium - Large					€ 179

fi'zi:k

# WOMEN



## WOMEN SADDLES

### Luna X5

#### Regular

L 281 mm | W 145 mm | W 255 g

#### Large

L 281 mm | W 156 mm | W 260 g



#### DISCIPLINE

Cross Country

#### TERRAIN

Off-Road

ARTICLE	EAN	MODEL	COLOR	RAIL	SHELL	TECH	SRP
70C7SWSA09604	8021890456038	Luna X5 - Regular	Black	S-Alloy	Nylon Carbon Reinforced	Ischial Flex	€ 99
70C8SWSA09604	8021890456045	Luna X5 - Large					€ 99



## TECHNOLOGIES

### BOA-POWERED VOLUME CONTROL SYSTEM

È una nuova tecnologia di calzata sviluppata esclusivamente da fi'zi:k. La regolazione della tensione della chiusura Boa principale permette di cambiare la forma della scarpa, adattandola precisamente alla specifica anatomia del piede dell'utilizzatore. Il cambio della tensione del Boa secondario - l'Extended PowerStrap - adatterà invece la calzata della talloniera sempre attorno alle caratteristiche anatomiche dell'utilizzatore. La capacità di gestire facilmente la calzata significa incremento del trasferimento di potenza e di conseguenza massimizzazione della performance.

Il s'agit d'une nouvelle technologie du système d'ajustement de la chaussure, mise au point exclusivement par fi'zi:k. En réglant avec le Boa la tension du serrage cela permet de varier l'adaptation individuelle par rapport au pied de chaque cycliste, améliorant ainsi le confort et la performance. Modifier la tension du Boa positionné le plus en arrière sur la chaussure - la sangle extensible - affinerà l'ajustement au niveau du talon du cycliste. La capacité de gérer facilement la personnalisation de l'ajustement permet d'augmenter le transfert de la puissance de pédalage et optimiser les performances.



### POWERSTRAP INNOVATIVE VELCRO CLOSURE

**Powerstrap - Chiusura Velcro.** Mentre la maggior parte delle chiusure Velcro spingono semplicemente due porzioni della tomaia di una scarpa, in questo caso una fascia abbraccia tutta la sezione della scarpa, assicurando un confort e una stabilità superiori usando solo due strap. Questo sistema replica esattamente il principio del fi'zi:k Volume Control: il collo del piede e la porzione centrale della pianta sono aree regolabili separatamente che assicurano una calzata e una compressione pienamente personalizzabili.

**Powerstrap - serrage velcro.** Alors que la plupart des serrages par velcro ne font qu'assembler les deux côtés de la partie supérieure de la chaussure, dans la configuration Powerstrap un ruban tressé s'enroule autour du pied, offrant un confort et une tenue globale avec seulement deux sangles. De cette façon, ce système reproduit le principe du Volume Control de fi'zi:k qui permet un ajustement personnalisé donnant la possibilité d'un réglage indépendant au niveau du coup de pied ou de l'avant.



# VENTO

PERFORMANCE RACING SERIES disegnate in collaborazione con i ciclisti professionisti

SERIES PERFORMANCE RACING: Conçues en collaboration avec des cyclistes professionnels



## VENTO POWERSTRAP R2 AEROWEAVE

è una scarpa da competizione pura: la più leggera e traspirante della linea performance fi'zi:k. Si caratterizza per la sua innovativa struttura a rete accoppiata con la nostra più rigida suola in carbonio.

## VENTO POWERSTRAP R2 AEROWEAVE

C'est une pure chaussure de compétition: la plus légère et la plus respirante de la gamme performance de fi'zi:k. Elle est construite avec une structure mesh innovante haute densité, accouplée à notre semelle carbone d'une extrême rigidité.

## CARATTERISTICHE/CARACTERISTIQUES

**Aeroweave:** struttura della tomaia estremamente traspirante, simile ad una rete ad alta resistenza.  
**Powerstrap:** chiusura Velcro che fascia il piede, disegnata per una calzata avvolgente.  
**Suola in carbonio R2:** ottimizza il posizionamento della tacchetta, alta rigidità e leggerezza calibrate per la massima trasmissione di potenza.

**Aeroweave:** Aération maximum, structure de l'empeigne mesh haute densité.  
**Powerstrap:** Serrage par bandes Velcro enveloppantes conçu pour un ajustement sur toute la forme du pied.  
**Semelle carbone R2:** optimisation du positionnement des cales, légère et rigide pour un transfert maximum de la puissance de pédalage.

# TEMPO

VERSATILITY ROAD SERIES disegnate per le uscite in bicicletta più piacevoli

SERIES VERSATILITY ROAD: Conçues pour les sorties à vélo les plus agréables



## OVERCURVE R4

scarpa da strada polivalente, progettata per adattarsi indifferentemente agli allenamenti di gruppo del fine settimana, agli allenamenti giornalieri e per ben figurare anche alle granfondo.

## OVERCURVE R4

est une chaussure route très polyvalente, pour l'entraînement au quotidien ou en groupe le week end et mêmes les randonnées longue distance.

## CARATTERISTICHE/CARACTERISTIQUES

**Overcurve:** costruzione asimmetrica che si adegua ergonomicamente all'anatomia del piede.  
**Tomaia in rete sovrallaminata in PU:** migliora la ventilazione e supporto dove serve.  
**Suola R4 in carbonio iniettato:** moderatamente rigida per trasferire l'energia in modo efficiente e confortevole al tempo stesso.

**Overcurve:** construction asymétrique ergonomique adaptée à la forme du pied.  
**Empeigne en tissu PU stratifié:** ventilation optimisée et renfort où nécessaire.  
**Semelle R4 carbone injecté:** pour un transfert efficace de la puissance de pédalage et un excellent confort.

# TERRA

OFF-ROAD SERIES, disegnata per portarti oltre i tuoi limiti

SERIES OFF ROAD: Conçues pour dépasser vos limites



## POWERSTRAP X4

è una scarpa versatile e poliedrica ideale per le gravel bike: è disegnata per tutti quei ciclisti che portano le loro avventure ed aspirazioni oltre le tradizionali strade asfaltate.

## POWERSTRAP X4

c'est une chaussure polyvalente conçue pour le Gravel et destinée aux cyclistes aspirant à partir à l'aventure hors des traditionnelles routes goudronnées.

## CARATTERISTICHE/CARACTERISTIQUES

**Powerstrap:** chiusura Velcro che fascia il piede, disegnata per una calzata avvolgente.

**Suola X4:** rigidità calibrata e disegno carroarmato in gomma per le superfici miste

**Powerstrap:** Serrage par bandes Velcro enveloppantes conçue pour un ajustement sur toute la forme du pied.

**Semelle X4:** Rigidité adaptée, appui caoutchouc, polyvalence pour tous types de surface.

# TRANSIRO

TRIATHLON SERIES, disegnata per prestazioni senza compromessi e per un cambio efficiente

SERIES TRIATHLON: Conçues pour la performance optimale à vélo et un changement efficace



## TRANSIRO INFINITO R1 KNIT

è una scarpa da triathlon per alte prestazioni, sviluppata con un'innovativa tomaia con finitura a maglia per una traspirazione superiore

## TRANSIRO INFINITO R1 KNIT

une chaussure triathlon haute performance conçue avec une innovante empeigne tressée, pour une meilleure respirabilité.

## CARATTERISTICHE/CARACTERISTIQUES

**Tomaia a maglia:** costruzione progettata per migliorare ventilazione e comfort.

**Suola in carbonio monoscocca R1:** rigidità superiore e leggerezza ottimizzata per la massima trasmissione di potenza.

**Infinito:** controllo superiore della calzata nella zona della punta.

**Dynamic Arch Support:** calzata personalizzata dell'arco plantare.

**Volume control:** regolazione indipendente della zona della punta e del collo del piede.

**Empeigne technique en tissu mesh** tressé pour une ventilation et un confort accrus.

**Semelle R1 entièrement carbone unidirectionnel,** légèreté et rigidité optimales pour un transfert efficace de la puissance de pédalage.

**Infinito:** Contrôle parfait de la chaussure au niveau de la pointe.

**Dynamic Arch Support:** permet un ajustement personnalisé de l'arc plantaire.

**Volume Control:** possibilité de réglage indépendant au niveau du coup de pied ou de l'avant.

# ROAD CYCLING SHOES

Disegnata e sviluppata per l'agonismo su strada, dagli asfalti più levigati fino ai più impegnativi tratti in pavé.

Concues et réalisées pour la compétition sur les routes pavées les plus exigeantes ou l'asphalte le plus lisse.



## ROAD SHOES

### Infinito R1 Knit



**DISCIPLINE**  
Road Racing

**SERIES**  
Vento

**TERRAIN**  
Road

### Infinito R1



**DISCIPLINE**  
Road Racing

**SERIES**  
Vento

**TERRAIN**  
Road

ARTICLE	EAN	MODEL	COLOR	SIZE	OUTSOLE	CLOSURE	UPPER MAT.	SRP
R1INFIN18-1060	Various	Infinito R1 Knit	Black Knit	37-48	R1: full UD Vented Carbon	2 x BOA IP1-B	Knitted	€ 380
R1INFIN18-7310	Various		Grey Knit/Black	40-46				€ 380
R1INFIN18-MO43	Various	Infinito R1	Movistar Edition	37-48	R1: full UD Vented Carbon	2 x BOA IP1-B	Microtex	€ 380
R1INFIN18-1010	Various		Black/Black	37-48 all sizes				€ 350
R1INFIN18-2010	Various		White/Black	37-48 all sizes				€ 350
R1INFIN18-3010	Various		Red/Black	37-48 all sizes				€ 350

\*Modello disponibile anche nelle taglie: 42½, 43½, 44½ — Tutti i modelli sono disponibili nelle taglie piene

\*Egalement disponible dans les tailles: 42½, 43½, 44½ — Tous les modèles sont disponibles en tailles pleines

ROAD SHOES

Powerstrap R2 Aeroweave

NEW



**DISCIPLINE**  
Road Racing

**SERIES**  
Vento

**TERRAIN**  
Road

Aria R3



**DISCIPLINE**  
Road Racing

**SERIES**  
Vento

**TERRAIN**  
Road



ROAD SHOES

Overcurve R4 Iridescent

NEW



**DISCIPLINE**  
Road

**SERIES**  
Tempo

**TERRAIN**  
Road

Overcurve R4

NEW



**DISCIPLINE**  
Road

**SERIES**  
Tempo

**TERRAIN**  
Road



ARTICLE	EAN	MODEL	COLOR	SIZE	OUTSOLE	CLOSURE	UPPER MAT.	SRP
VER2PSAW1-1010	Various	Powerstrap R2 Aeroweave	Black/Black	37-48	R2: full Carbon	Powerstrap	Aeroweave	€ 350
R3ARIA18-1010	Various	Aria R3	Black/Black	36-48*	R3: UD Carbon	2 x BOA IP1-B	Microtex	€ 275
R3ARIA18-2010	Various		White/Black	36-48*				€ 275

ARTICLE	EAN	MODEL	COLOR	SIZE	OUTSOLE	CLOSURE	UPPER MAT.	SRP
TPR4OCIR1-8310	Various	Overcurve R4 Iridescent	Copper/Black	36-48	R4: Carbon Injected Nylon	Boa IP1-B	PU Laminated Mesh	€ 215
TPR4OCMI1-1010	Various	Overcurve R4	Black/Black	36-48	R4: Carbon Injected Nylon	Boa IP1-B	PU Laminated Mesh	€ 200
TPR4OCMI1-2010	Various		White/Black	36-48				€ 200

\*Modello disponibile anche nelle taglie: 42½, 43½, 44½ — Tutti i modelli sono disponibili nelle taglie piene

\*Egalement disponible dans les tailles: 42½, 43½, 44½ — Tous les modèles sont disponibles en tailles pleines

\*Modello disponibile anche nelle taglie: 42½, 43½, 44½ — Tutti i modelli sono disponibili nelle taglie piene

\*Egalement disponible dans les tailles: 42½, 43½, 44½ — Tous les modèles sont disponibles en tailles pleines

ROAD SHOES

Overcurve R5



**DISCIPLINE**  
Road

**SERIES**  
Tempo

**TERRAIN**  
Road



Powerstrap R5

**NEW REFLECTIVE**



**DISCIPLINE**  
Road

**SERIES**  
Tempo

**TERRAIN**  
Road



ARTICLE	EAN	MODEL	COLOR	SIZE	OUTSOLE	CLOSURE	UPPER MAT.	SRP
TPR5OCMI2-1010	Various	Overcurve R5	Black/Black	36-48*	R5:Nylon Carbon Reinforced	Boa IP1-B + Strap	Microtex	€ 149
TPR5OCMI2-2010	Various		White/Black	36-48				€ 149
TPR5OCMI2-1090	Various		Black/Yellow Fluo	36-48				€ 149
TPR5OCMI2-2030	Various		White/Red	36-48				€ 149
TPR5OCMI2-1092	Various		Black/Pink Fluo	36-42				€ 149
TPR5PSPU2-7410	Various	Powerstrap R5	Reflective Grey/Black	36-48	R5:Nylon Carbon Reinforced	Powerstrap	PU	€ 139
TPR5PSPU2-1010	Various		Black/Black	36-48				€ 119
TPR5PSPU2-2010	Various		White/Black	36-48				€ 119

\*Modello disponibile anche nelle taglie: 42½, 43½, 44½ — Tutti i modelli sono disponibili nelle taglie piene

\*Egalement disponible dans les tailles: 42½, 43½, 44½ — Tous les modèles sont disponibles en tailles pleines

ROAD SHOES

Artica R5



**DISCIPLINE**  
Road

**SERIES**  
Tempo

**TERRAIN**  
Road

ARTICLE	EAN	MODEL	COLOR	SIZE	OUTSOLE	CLOSURE	UPPER MAT.	SRP
R5ARTIC18-1010	Various	Artica R5	Black/Black	40-48	Carbon Composite Ventilated	Speed Lace + Over Zipper	Waterproof Laminated	€ 200

\*Modello disponibile anche nelle taglie: 42½, 43½, 44½ — Tutti i modelli sono disponibili nelle taglie piene

\*Egalement disponible dans les tailles: 42½, 43½, 44½ — Tous les modèles sont disponibles en tailles pleines

# OFF-ROAD CYCLING SHOES

SCARPE DA FUORISTRADA. Disegnate e sviluppate per l'agonismo in fuoristrada, dai sentieri impervi alle strade sterrate passando per tutto quel che c'è in mezzo a loro

CHAUSSURES CYCLISTES OFF ROAD. Conçues et réalisées pour la meilleure performance sur les chemins ou en pratique gravel



## OFF-ROAD SHOES

### Infinito X1



**DISCIPLINE**  
Cross Country

**SERIES**  
Vento

**TERRAIN**  
Off-Road

### Overcurve X3



**DISCIPLINE**  
Cross Country

**SERIES**  
Vento

**TERRAIN**  
Off-Road



ARTICLE	EAN	MODEL	COLOR	SIZE	OUTSOLE	CLOSURE	UPPER MAT.	SRP
X1INFIN18-1010	Various	Infinito X1	Black/Black	36-48	X1: UD carbon with Rubber Studs	2 x BOA IP1-B	Microtex Laser Perforated	€ 350
VEX30CM11-1010	Various	Overcurve X3	Black/Black	36-48*	X3: Carbon Injected with TPU studs	Single dial IP1-B	Microtex Laser Perforated with TPU reinforcement	€ 219
VEX30CM11-2010	Various		White/Black	36-48*				€ 219
VEX30CM11-3010	Various		Red/Black	36-48*				€ 219

\*Modello disponibile anche nelle taglie: 42½, 43½, 44½ — Tutti i modelli sono disponibili nelle taglie piene

\*Egalement disponible dans les tailles: 42½, 43½, 44½ — Tous les modèles sont disponibles en tailles pleines

OFF-ROAD SHOES

Clima X2

NEW



**DISCIPLINE**  
Trail  
/All-mountain

**SERIES**  
Terra

**TERRAIN**  
Off-Road

OFF-ROAD SHOES

Powerstrap X4

NEW



**DISCIPLINE**  
Gravel

**SERIES**  
Terra

**TERRAIN**  
Off-Road



Ergolace X2

NEW



**DISCIPLINE**  
Trail  
/All-mountain

**SERIES**  
Terra

**TERRAIN**  
Off-Road



ARTICLE	EAN	MODEL	COLOR	SIZE	OUTSOLE	CLOSURE	UPPER MAT.	SRP
TEX2CLTX1-1010	Various	Clima X2	Black/Black	36-48	X2: Nylon Shank, EVA Midsole and Vibram	1x BOA L6 dial + Strap	Waterproof Laminated Ripstop Fabric	€ 250
TEX2ELTX1-5886	Various	Ergolace X2	Olive/Caramel	36-48	X2: Nylon Shank, EVA Midsole and Vibram	Ergolace + Laces	Ripstop Fabric	€ 119
TEX2ELTX1-4610	Various		Teal Blue/Black	36-48				€ 119
TEX2ELTX1-1010	Various		Black/Black	36-48				€ 119

ARTICLE	EAN	MODEL	COLOR	SIZE	OUTSOLE	CLOSURE	UPPER MAT.	SRP
TEX4PSPU1-1298	Various	Powerstrap X4	Anthracite/Grape	36-48	X4: Nylon with Rubber Tread	2 Strap	PU	€ 149
TEX4PSPU1-1010	Various		Black/Black	36-48				€ 149

\*Modello disponibile anche nelle taglie: 42½, 43½, 44½ — Tutti i modelli sono disponibili nelle taglie piene

\*Egalement disponible dans les tailles: 42½, 43½, 44½ — Tous les modèles sont disponibles en tailles pleines

\*Modello disponibile anche nelle taglie: 42½, 43½, 44½ — Tutti i modelli sono disponibili nelle taglie piene

\*Egalement disponible dans les tailles: 42½, 43½, 44½ — Tous les modèles sont disponibles en tailles pleines

OFF-ROAD SHOES

X5



**DISCIPLINE**  
Cross-Country  
/Gravel

**SERIES**  
Terra

**TERRAIN**  
Off-Road

X5 Suede



**DISCIPLINE**  
Cross-Country  
/Gravel

**SERIES**  
Terra

**TERRAIN**  
Off-Road

ARTICLE	EAN	MODEL	COLOR	SIZE	OUTSOLE	CLOSURE	UPPER MAT.	SRP
X5TERRA18-1010	Various	Terra X5	Black/Black	36-48*	X5: Nylon Carbon Reinforced/Rubber Grip	1x BOA L6 Dial	Microtex	€ 159
X5TERRA18-1030	Various		Black/Red	36-48				€ 159
X5TERRA18-7090	Various		Grey/Yellow Fluo	36-48				€ 159
TEX5VCSU1-5391	Various	Terra X5 Suede	Suede Military Green/Orange Fluo	36-48	X5: Nylon Carbon Reinforced/Rubber Grip	1x BOA L6 Dial	Microtex Suede	€ 175
TEX5VCSU1-9756	Various		Dark Brown Suede/Sage Green	36-48				€ 175

\*Modello disponibile anche nelle taglie: 42½, 43½, 44½ — Tutti i modelli sono disponibili nelle taglie piene  
\*Egalement disponible dans les tailles: 42½, 43½, 44½ — Tous les modèles sont disponibles en tailles pleines

OFF-ROAD SHOES

Artica X5



**DISCIPLINE**  
All-mountain

**SERIES**  
Terra

**TERRAIN**  
Off-Road

ARTICLE	EAN	MODEL	COLOR	SIZE	OUTSOLE	CLOSURE	UPPER MAT.	SRP
X5ARTIC18-1010	Various	Artica X5	Black/Black	40-48	Carbon Composite Ventilated/Rubber Grip	Speed Lace + Over Zipper	Waterproof Laminated	€ 200

\*Modello disponibile anche nelle taglie: 42½, 43½, 44½ — Tutti i modelli sono disponibili nelle taglie piene  
\*Egalement disponible dans les tailles: 42½, 43½, 44½ — Tous les modèles sont disponibles en tailles pleines

# TRIATHLON CYCLING SHOES

TRIATHLON SERIES, disegnata per prestazioni senza compromessi e per un cambio efficiente

SERIES TRIATHLON: Conçues pour la performance optimale à vélo et un changement efficace



## TRIATHLON SHOES

### Infinito R1 Knit



**DISCIPLINE**  
Triathlon  
/TT

**SERIES**  
Transiro

**TERRAIN**  
Road

### Infinito R3



**DISCIPLINE**  
Triathlon  
/TT

**SERIES**  
Transiro

**TERRAIN**  
Road

### Powerstrap R4



**DISCIPLINE**  
Triathlon  
/TT

**SERIES**  
Transiro

**TERRAIN**  
Road



ARTICLE	EAN	MODEL	COLOR	SIZE	OUTSOLE	CLOSURE	UPPER MAT.	SRP
TRR1NKN1-1020	Various	Infinito R1 Knit	Black/White	37-48*	R1: full UD Vented Carbon	2 x Boa IP1-B	Knitted Upper	€ 380
TRR3INME1-1020	Various	Infinito R3	Black/White	36-48*	R3: Full Carbon with Increase Ventilation	Boa IP1-B + Powerstrap Closure	PU Laminated Mesh	€ 249
TRR4PSM11-1030	Various	Powerstrap R4	Black/Red	36-48	R4: Carbon Injected Nylon	Powerstrap Closure	Mesh Upper + PU	€ 119
TRR4PSM11-1020	Various		Black/White	36-48				€ 119

\*Modello disponibile anche nelle taglie: 42½, 43½, 44½ — Tutti i modelli sono disponibili nelle taglie piene

\*Egalement disponible dans les tailles: 42½, 43½, 44½ — Tous les modèles sont disponibles en tailles pleines

# OUTSOLE

OUTSOLE

fi'zi:k

## ROAD

Disegnata e sviluppata per l'agonismo su strada, dagli asfalti più levigati fino ai più impegnativi tratti in pavé

Concues et réalisées pour la compétition sur les routes pavées les plus exigeantes ou l'asphalte le plus lisse



R1

**Full UD carbon outsole:** Suola in carbonio monoscocca R1: rigidità superiore e leggerezza ottimizzata per la massima trasmissione di potenza. La rigidità elevata della suola full-carbon delle R1 è stata studiata per la massima trasmissione di potenza; prevede feritoie di aerazione che canalizzano i flussi d'aria attraverso la suola, per un controllo perfetto della temperatura.

**Semelle R1 entièrement carbone unidirectionnel,** légèreté et rigidité optimales pour un transfert efficace de la puissance de pédalage. La semelle full carbone unidirectionnel R1, d'une rigidité extrême, a été conçue pour un transfert maximum de la puissance de pédalage. Des ouvertures de ventilation canalisent le flux d'air à travers la semelle pour un équilibre efficace de la température.



R2 NEW

**Suola in carbonio:** posizionamento ottimizzato delle tacchette, elevata rigidità e leggerezza per la trasmissione della potenza. La suola delle R2 è realizzata in fibra di carbonio per risparmiare peso e offrire una rigidità superiore. Con un indice pari a 10 si pone come la più rigida tra le suole della gamma fi'zi:k.

**Semelle carbone:** optimisation du positionnement des cales, légère et rigide pour un transfert maximum de la puissance de pédalage. La semelle R2 réalisée en fibre de carbone permet un gain de poids et offre une rigidité accrue. Avec un indice de 10, le R2 est la semelle la plus rigide de la gamme fi'zi:k.



R3

**Suola in carbonio full UD:** un'interfaccia molto rigida, ideale per trasmettere in modo diretto la potenza. La R3 è una rigida suola da competizione tutta in carbonio unidirezionale: assicura la massima trasmissione di potenza ed è provvista di feritoie di aerazione molto larghe che assicurano un elevato livello di ventilazione.

**Semelle entièrement carbone UD:** interface très rigide, idéale pour le transfert de la puissance de pédalage. Semelle "full carbon" unidirectionnel: transfert maximum de la puissance de pédalage en course, dotée de découpes de ventilation pour une meilleure respirabilité.



R4 NEW

**Suola in carbonio iniettato:** moderatamente rigida, per trasferire adeguatamente la potenza nel massimo confort. La nuova, moderatamente rigida, suola R4 trova il giusto equilibrio tra confort ed efficienza nella pedalata, in modo da renderla un'autentica suola all-round. La R4 ha un nuovo profilo ancor più ribassato ed è strutturalmente ottimizzata con una composizione che include il 15 per cento di fibra di carbonio iniettata. La suola R4 garantisce un'efficiente ventilazione ed ha canalizzazioni interne per il controllo della temperatura.

**Semelle carbone injecté:** modérément rigide pour un transfert de la puissance de pédalage efficace et un excellent confort. La nouvelle semelle R4, moyennement rigide, offre un parfait équilibre entre le confort et l'efficacité du pédalage pour un polyvalence parfaite. La R4 présente un nouveau profil plus fin, dont la structure a été optimisée par une composition qui comprend 15% de fibre de carbone injecté. La semelle R4 procure une ventilation efficace à travers une canalisation interne qui gère la température.



R5

**Suola in Nylon composito.** La suola in Nylon composito offre un equilibrio tra confort ed efficienza nella pedalata. La suola in nylon composito R5 è morbida e confortevole anche nelle lunghe distanze, senza mai compromettere l'efficienza nella pedalata.

**Semelle en nylon composite:** parfait équilibre entre le confort et l'efficacité du pédalage. La semelle composite Nylon R5 est souple et confortable, même sur de longues distances, sans pour autant compromettre l'efficacité du pédalage.

## OFF-ROAD

Disegnate e sviluppate per l'agonismo in fuoristrada, dai sentieri impervi alle strade sterrate passando per tutto quel che c'è in mezzo a loro

Concues et réalisées pour la compétition sur les routes pavées les plus exigeantes ou l'asphalte le plus lisse



X1

**Suola in carbonio full HD con tasselli in TPU:** una rigida e prestazionale interfaccia in carbonio unidirezionale con un durevole battistrada in TPU. La suola Uni Direction Full Carbon offre il massimo trasferimento di potenza per l'uso agonistico. Il battistrada più pronunciato sul bordo del tallone e sulla sezione della punta facilitano l'espulsione del fango intorno all'incavo della tacchetta e forniscono aderenza e protezione, ulteriormente migliorate dai tasselli in gomma removibili, in stile ciclocross.

**Carbone Full UD avec crampons tpu.** Une interface carbone injecté avec une surface d'appui TPU hautement résistante. La semelle Full Carbon Unidirectionnelle procure un transfert extrême de la puissance nécessaire en compétition. La forme de la semelle, prononcée sur le bord du talon et sur les extrémités permettent le dégagement de la boue autour de l'emplacement des cales et assurent une adhérence et une protection accrues par des crampons en caoutchouc amovibles de type cyclocross.



X2 NEW

**Battistrada in Vibram per un'ottima presa in bici e anche a piedi.** La suola X2 esprime versatilità: sviluppata per assicurare un equilibrio ottimale tra efficienza nella pedalata e flessibilità per il confort e il controllo, sulla bici e a piedi, così da venire incontro ai biker nelle escursioni dove si deve pedalare e anche camminare. L'intersuola in EVA compresso garantisce stabilità e ammortizzazione, mentre il battistrada in gomma Vibram Megagrip assicura aderenza e trazione, in qualsiasi condizione si trovi la pianta del piede. I tasselli con disegno direzionale sono progettati per un appoggio sicuro sui pedali a sgancio, con una spaziatura e profondità studiate per mordere i terreni molli e con una miscela ideale per la presa su rocce scivolose. La suola X2 ha un solco ampio per l'alloggiamento delle tacchette, con più spazio dietro che assicura una grande flessibilità nel posizionamento delle tacchette.

**Semelle Vibram pour l'adhérence et la traction à pieds et à vélo.** La semelle X2 exprime la versatilité: conçue pour offrir un compromis idéal entre l'efficacité du pédalage et la flexibilité nécessaire pour le confort et le contrôle, à pieds et sur le vélo, de manière que le cycliste soit performant dans toutes les circonstances. La semelle interne, en EVA compressée, assure stabilité et amortissement tandis que la partie extérieure en Vibram Megagrip offre l'adhérence et la traction quelle que soit la nature du terrain. Le dessin de la surface de contact a été conçu pour procurer un appui sûr sur les pédales plates, avec un espacement et une profondeur conçus pour accrocher au sol meuble et sur les rochers. L'emplacement pour les cales offre un longueur qui permet une plage de réglage très large.



X3

**Un'interfaccia in carbonio iniettato rigida e prestazionale, con un resistente battistrada in TPU.**

Suola X3 in carbonio iniettato: minimalista per risparmiare peso, ma rigida per il trasferimento di potenza e con un battistrada aggressivo che morde il terreno e espelle facilmente il fango.

**Semelle en carbone injecté avec surface d'appui en TPU hautement résistante.**

La semelle injectée carbone X3 est fine afin de réduire son poids, tout en restant rigide pour optimiser le transfert de puissance. La semelle offre une sculpture agressive qui adhère au sol et facilite le dégagement de la boue accumulée.



X4 NEW

**Rigidità mirata, battistrada in gomma per superfici miste.**

Una combinazione attentamente ponderata tra rigidità e comfort, perfetta per le escursioni su superfici miste; accoppia la struttura in Nylon con rigidità mirata ad un battistrada in gomma, per una presa e una durata elevate.

**Rigidité adaptée et surface d'appui caoutchouc pour tout type de terrain.**

Combinaison spécialement étudiée d'un compromis rigidité/confort pour bien pédaler sur tout type de terrain; composition nylon pour une rigidité ciblée - et surface d'appui pour une parfaite adhérence et une durée à l'usage.



X5

**Suola in Nylon composito con tasselli in gomma.**

La X5 garantisce sicurezza nel trail grazie al suo grip per tutti i terreni garantito dal battistrada pronunciato; rappresenta un supporto valido per tutti i biker che preferiscono pedali "flat" senza meccanismo di aggancio, con una superficie d'appoggio contenuta.

**Semelle en nylon composite avec crampons en caoutchouc.**

Le X5 inspire confiance sur les pistes en terre grâce à l'adhérence de sa surface d'appui, créant ainsi un support rigide pour les cyclistes qui préfèrent les pédales "sans cales" avec une petite plate-forme.

Summer Racing Socks



Winter Racing Socks



ARTICLE	EAN	MODEL	COLOR	SIZE*	DESCRIPTION	SRP
FZSCSO 10	8058364011110		Black	XS (36-40)		€ 16
FZSCSO 10	8058364011134		Black	XL (45-48)		€ 16
FZSCSO 20	8058364011363		White	XS (36-40)		€ 16
FZSCSO 20	8058364011240	Summer Racing Socks	White	M (41-44)	Temperature control Q-Skin/Lycra Compression and Arch Supportextra grip cover	€ 16
FZSCSO 20	8058364011257		White	XL (45-48)		€ 16
FZSCSO 1030	8058364011790		Black/Red	XS (36-40)		€ 16
FZSCSO 1030	8058364011813		Black/Red	XL (45-48)		€ 16
FZWCSO 10	8058364011127		Black	M (41-44)		€ 20
FZWCSO 10	8058364011134		Black	XL (45-48)		€ 20
FZWCSO 20	8058364011363		White	XS (36-40)		€ 20
FZWCSO 20	8058364011240	Winter Racing Socks	White	M (41-44)		€ 20
FZWCSO 20	8058364011257		White	XL (45-48)		€ 20
FZWCSO 1030	8058364011851		Black/Red	XS (36-40)		€ 20
FZWCSO 1030	8058364011097		Black/Red	XL (45-48)		€ 20

Windproof Toe Cover



Waterproof Winter Overshoe



ARTICLE	EAN	MODEL	COLOR	SIZE	DESCRIPTION	SRP
FZTCW 10	8058364011899		Black	XS (36-40)		€ 25
FZTCW 10	8058364011325	Windproof Toe Cover	Black	M (41-44)	PU Cloth Main Fabric/Microfiber Toe Cap & Puller/Bottom PU Reinforced	€ 25
FZTCW 10	8058364011349		Black	XL (45-48)		€ 25
FZSCWP 1094	8058364011271		Black	S (36-39)		€ 59
FZSCWP 1094	8058364011288	Waterproof Winter Overshoe	Black	M (40-43)	WP and Windproof Upper, Rubberized Bottom for Better Grip, Reflective logo and Piping	€ 59
FZSCWP 1094	8058364011295		Black	L (44-46)		€ 59
FZSCWP 1094	8058364011301		Black	XL (47-48)		€ 59

SHOES SPARE PARTS						
FZHSPR1-C 10	-	Heel Skid Plate	Black	S-L	Heel Skid Plate (pair) R1B shoes	€ 13
FZHSPR3-C 10	-		Black	S-M-L	Heel Skid Plate (pair) R3B shoes	€ 13

KIT BOA SHOES						
100018310	-	IP1 KIT left and right - Road	Black	-	1 BOA® left + 1 BOA® right compatible with all fi'zi:k road shoes, Infinito X1, Vento Overcurve X3, M3B and M4B (model from 2017 to current)	€ 25
1000316 20	-	IP1 KIT left and right - Road	White/Transparent	-	1 BOA® left + 1 BOA® right compatible with all fi'zi:k road shoes, Infinito X1, Vento Overcurve X3, M3B and M4B (model from 2017 to current)	€ 25
1000338 10	-	L6 KIT left and right - Off-Road	Black	-	1 BOA® L6 left + 1 BOA® L6 right compatible with all fi'zi:k Terra X5, M6B (models from 2017 to current) shoes	€ 19
B1729 10	-	L5 KIT left and right - Off-Road	Black	-	1 BOA® L5 left + 1 BOA® L5 right compatible with old M6B shoes (models up to 2016)	€ 19

**Link R1 Snake**

Sizes available\*: S / L / XL / XXL  
Weight: 155 g



**Link R1 Chamaleon**

Sizes available\*: S / M / L / XL / XXL  
Weight: 155 g



**Link R1 Bull**

Sizes available\*: S / M / L / XL / XXL  
Weight: 155 g



ARTICLE	EAN	MODEL	COLOR	FIT	MATERIALS	CHAMOIS	LEG GRIPPER	SRP
LINKSNR1-10	Various	<b>Link R1 - Snake</b>						€ 275
LINKCHR1-10	Various	<b>Link R1 - Chameleon</b>	Black/Red	Racing	Lightweight woven fabrics	Lightweight/Breathable 3D moulded seamless	Welded grip stripe/ Seamless	€ 275
LINKBLR1-10	Various	<b>Link R1 - Bull</b>						€ 275

**Link R3 Snake**

Sizes available\*: S / L / XL / XXL  
Weight: 189 g



**Link R3 Chamaleon**

Sizes available\*: L / XL / XXL  
Weight: 189 g



**Link R3 Bull**

Sizes available\*: S / M / L / XXL  
Weight: 189 g



ARTICLE	EAN	MODEL	COLOR	FIT	MATERIALS	CHAMOIS	LEG GRIPPER	SRP
LINKSNR3-10	Various	<b>Link R3 - Snake</b>						€ 180
LINKCHR3-10	Various	<b>Link R3 - Chameleon</b>	Black/Grey	Performance	Specifically developed polyamide and elastan non-woven fabrics	lightweight/breathable high performance chamois	silicon printed elastic	€ 180
LINKBLR3-10	Various	<b>Link R3 - Bull</b>						€ 180

# COMPONENTS

fi'zi:k



COMPONENTS

Cyrano handlebar R3



**BODY MATERIAL**  
Aluminum Ergal

**FINISHING**  
Matt Sandblasted Black/White  
R3 details

Cyrano handlebar R3



**BODY MATERIAL**  
Aluminum Ergal

**FINISHING**  
Matt Sandblasted Black/White  
R3 details

Cyrano handlebar R3



**BODY MATERIAL**  
Aluminum Ergal

**FINISHING**  
Matt Sandblasted Black/White  
R3 details

COMPONENTS

Cyrano handlebar R5



**BODY MATERIAL**  
Aluminum Anticordal

**FINISHING**  
Matt Sandblasted Black R5 details

Cyrano handlebar R5



**BODY MATERIAL**  
Aluminum Anticordal

**FINISHING**  
Matt Sandblasted Black R5 details

Cyrano handlebar R5



**BODY MATERIAL**  
Aluminum Anticordal

**FINISHING**  
Matt Sandblasted Black R5 details

ARTICLE	EAN	MODEL	DIAMETER	SIZE	REACH	DROP	WEIGHT	SRP
114041R	8021890387684	Cyrano Handlebar R3 Made for Snake	31,8 (clamp) -24,8 (top)	380 center to center	75 mm	125 mm		€ 99
114042R	8021890387691		31,8 (clamp) -24,8 (top)	400 center to center	80 mm	130 mm		€ 99
114043R	8021890387707		31,8 (clamp) -28,8 (top)	420 center to center	85 mm	140 mm	245 g	€ 99
114044R	8021890387714		31,8 (clamp) -28,8 (top)	440 center to center	85 mm	140 mm		€ 99
114045R	8021890387721		31,8 (clamp) -28,8 (top)	460 center to center	85 mm	140 mm		€ 99
114036R	8021890367639	Cyrano Handlebar R3 Made for Chameleon	31,8 (clamp) -24,8 (top)	380 center to center	80 mm	130 mm		€ 99
114037R	8021890387646		31,8 (clamp) -24,8 (top)	400 center to center	80 mm	130 mm		€ 99
114038R	8021890387653		31,8 (clamp) -28,8 (top)	420 center to center	85 mm	135 mm	245 g	€ 99
114039R	8021890387660		31,8 (clamp) -28,8 (top)	440 center to center	85 mm	135 mm		€ 99
114040R	8021890387677		31,8 (clamp) -28,8 (top)	460 center to center	85 mm	135 mm		€ 99
114031R	8021890387585	Cyrano Handlebar R3 Made for Bull	31,8 (clamp) -24,8 (top)	380 center to center	75 mm	125 mm		€ 99
114032R	8021890387592		31,8 (clamp) -24,8 (top)	400 center to center	75 mm	125 mm		€ 99
114033R	8021890387608		31,8 (clamp) -28,8 (top)	420 center to center	80 mm	130 mm	245 g	€ 99
114034R	8021890387615		31,8 (clamp) -28,8 (top)	440 center to center	80 mm	130 mm		€ 99
114035R	8021890387622		31,8 (clamp) -28,8 (top)	460 center to center	80 mm	130 mm		€ 99

ARTICLE	EAN	MODEL	DIAMETER	SIZE	REACH	DROP	WEIGHT	SRP
114057R	8021890439185	Cyrano Handlebar R5 Made for Snake	31,8 (clamp) -24,8 (top)	400 center to center	80 mm	130 mm		€ 49
114058R	8021890439192		31,8 (clamp) -28,8 (top)	420 center to center	85 mm	140 mm	310 g	€ 49
114059R	8021890439208		31,8 (clamp) -28,8 (top)	440 center to center	85 mm	140 mm		€ 49
114052R	8021890439154	Cyrano Handlebar R5 Made for Chameleon	31,8 (clamp) -24,8 (top)	400 center to center	80 mm	130 mm		€ 49
114053R	8021890439161		31,8 (clamp) -28,8 (top)	420 center to center	85 mm	135 mm	310 g	€ 49
114054R	8021890439178		31,8 (clamp) -28,8 (top)	440 center to center	85 mm	135 mm		€ 49
114047R	8021890439123	Cyrano Handlebar R5 Made for Bull	31,8 (clamp) -24,8 (top)	400 center to center	75 mm	125 mm		€ 49
114048R	8021890439130		31,8 (clamp) -28,8 (top)	420 center to center	80 mm	130 mm	310 g	€ 49
114049R	8021890439147		31,8 (clamp) -28,8 (top)	440 center to center	80 mm	130 mm		€ 49

**Cyrano 00 Seatpost**



**BODY MATERIAL**  
Highmodulus Uni-Directional Carbon

**FINISHING**  
Matt Black/Yellow 00 details

**Cyrano R3 Seatpost**



**BODY MATERIAL**  
Aluminum-Ergal

**HEAD MATERIAL**  
Aluminum-Ergal

**BOLTS**  
Stainless steel

**Cyrano R5 Seatpost**



**BODY MATERIAL**  
Aluminum-Ergal

**HEAD MATERIAL**  
Aluminum-Ergal

**BOLTS**  
Stainless steel

ARTICLE	EAN	MODEL	DIAMETER	SIZE	SEATBACK	WEIGHT	SRP
114177R	8021890411570	Cyrano 00 Seatpost	27,2 mm	330 mm	25 mm	175 g	€ 250
114178R	8021890411570		31,6 mm	330 mm	25 mm	195 g	€ 250
114119R	8021890411570	Cyrano R3 Seatpost	27,2 mm	330 mm	25 mm	215 g (31,6 mm - 330 mm)	€ 99
114120R	8021890411570		27,2 mm	400 mm	26 mm		€ 99
114125R	8021890411570		31,6 mm	330 mm	27 mm	€ 99	
114126R	8021890411570		31,6 mm	400 mm	28 mm	€ 99	
114131R	8021890411570	Cyrano R5 Seatpost	27,2 mm	330 mm	25 mm	240 g (27,2 mm - 330 mm)	€ 49
114132R	8021890411570		27,2 mm	400 mm	26 mm		€ 49
114137R	8021890411570		31,6 mm	330 mm	27 mm		€ 49
114138R	8021890439314		31,6 mm	400 mm	28 mm	€ 49	

**Cyrano R1 Stem**



**BODY MATERIAL**  
Aluminum-Ergal

**HEAD MATERIAL**  
Aluminum-Anticorodal

**BOLTS**  
Titanium

**Cyrano R5 Stem**



**BODY MATERIAL**  
Aluminum-Ergal

**HEAD MATERIAL**  
Aluminum-Anticorodal

**BOLTS**  
Stainless steel

**Stem Bolt replacing kit**



**Seatpost 00 Bolt replacing kit**



**Seatpost R1/R3 Bolt replacing kit**



ARTICLE	EAN	MODEL	DIAMETER	SIZE	ANGLE	WEIGHT	SRP
114062R	8021890 387745	Cyrano R1 Stem	31,8 mm	70 mm	7°	128 g (110 mm - 7°)	€ 99
114063R	8021890387752		31,8 mm	80 mm	7°		€ 99
114064R	8021890387769		31,8 mm	90 mm	7°		€ 99
114065R	8021890387776		31,8 mm	100 mm	7°		€ 99
114066R	8021890387783		31,8 mm	110 mm	7°		€ 99
114067R	8021890387790		31,8 mm	120 mm	7°		€ 99
114068R	8021890387806		31,8 mm	130 mm	7°		€ 99
114072R	8021890387844		31,8 mm	80 mm	20°		€ 99
114073R	8021890387851		31,8 mm	90 mm	20°		€ 99
114074R	8021890387868		31,8 mm	100 mm	20°		€ 99
114075R	8021890387875		31,8 mm	110 mm	20°		€ 99
114076R	8021890387882		31,8 mm	120 mm	20°		€ 99
114077R	8021890387899		31,8 mm	130 mm	20°		€ 99
114099R	8021890439222		Cyrano R5 Stem	31,8 mm	80 mm		7°
114100R	8021890439239	31,8 mm		90 mm	7°	€ 49	
114101R	8021890439246	31,8 mm		100 mm	7°	€ 49	
114102R	8021890439253	31,8 mm		110 mm	7°	€ 49	
114103R	8021890439260	31,8 mm		120 mm	7°	€ 49	
114104R	8021890439277	31,8 mm		130 mm	7°	€ 49	

REPLACING KIT						
ARTICLE	EAN	MODEL	BOLTS	VIS	SRP	
114184R	8021890 423894	Stem bolt replacing kit	Titanium	Titanium	€ 35	
114192R	8021890 432049	Seatpost 00 bolt replacing kit	Titanium	Titanium	€ 30	
114191R	8021890 432032	Seatpost R1/R3 bolt replacing kit	Stainless steel	Acier inoxydable	€ 20	

# ACCESSORIES

fi'zi:k



discus plus cas pro

BAR TAPES

**Microtex Tacky Bi-color** NEW

Color print on black base



**SERIES**  
Vento

**Microtex Tacky Bi-color** NEW

Black print on fluo base



**SERIES**  
Vento

**Microtex Tacky**



**SERIES**  
Vento

**Solocush Tacky**



**SERIES**  
Vento

ARTICLE	EAN	MODEL	COLOR	CONSTRUCTION	TOUCH	THICKNESS	SRP
BT15 A00042	8021890482679	<b>Vento Microtex Tacky - Bicolor</b>	Black/Pink	Microtex	Tacky	2,0 mm	€ 37,90
BT15 A10042	8021890482686		Black/Yellow				€ 37,90
BT15 A20042	8021890482693		Black/Celeste				€ 37,90
BT15 A30042	8021890482709		Black/Orange				€ 37,90
BT15 A40042	8021890482716		Black/White				€ 37,90
BT15 A50042	8021890482723		Black/Red				€ 37,90
BT15 A60042	8021890482730		Black/Grey				€ 37,90
BT15 A70046	8021890482747	<b>Vento Microtex Tacky - Bicolor</b>	Yellow Fluo/Black	Microtex	Tacky	2,0 mm	€ 37,90
BT15 A80047	8021890482754		Orange Fluo/Black				€ 37,90
BT15 A90050	8021890482761		Pink Fluo/Black				€ 37,90
BT09 A00042	8021890466457	<b>Vento Microtex Tacky</b>	Black	Microtex	Tacky	2,0 mm	€ 34,90
BT09 A00044	8021890466464		White				€ 34,90
BT09 A00012	8021890466440		Red				€ 34,90
BT09 A00047	8021890466488		Orange Fluo				€ 34,90
BT09 A00050	8021890466495		Pink Fluo				€ 34,90
BT09 A00046	8021890466471		Yellow Fluo				€ 34,90
BT09 A00051	8021890466501		Lilla Fluo				€ 34,90
BT09 A00009	8021890466433		Celeste				€ 34,90
BT11 A00042	8021890466686		<b>Vento Solocush Tacky</b>				Black
BT11 A00044	8021890466693	White		€ 37,90			
BT11 A00055	8021890467034	Blue		€ 37,90			
BT11 A00025	8021890466679	Green		€ 37,90			
BT11 A00012	8021890466655	Red		€ 37,90			
BT11 A00011	8021890466648	Pink		€ 37,90			
BT11 A00014	8021890466662	Yellow		€ 37,90			
BT11 A00047	8021890466716	Orange Fluo		€ 37,90			
BT11 A00050	8021890466723	Pink Fluo		€ 37,90			
BT11 A00046	8021890466709	Yellow Fluo		€ 37,90			
BT11 A00051	8021890466730	Lilla Fluo		€ 37,90			
BT11 A00009	8021890466631	Celeste		€ 37,90			

BAR TAPES

**Microtex Bondcush Tacky**



**SERIES**  
Terra

**Microtex Classic**



**SERIES**  
Tempo

**Microtex Bondcush Classic**



**SERIES**  
Tempo

**Microtex Bondcush Soft**



**SERIES**  
Tempo

ARTICLE	EAN	MODEL	COLOR	CONSTRUCTION	TOUCH	THICKNESS	SRP
BT12 A00002	8021890466747	<b>Terra Microtex Bondcush Tacky</b>	Black	Microtex Bondcush	Tacky	3,0 mm	€ 37,90
BT12 A00016	8021890466761		White				€ 37,90
BT12 A00012	8021890466754		Red				€ 37,90
BT12 A00052	8021890466778		Dark Blue				€ 37,90
BT12 A00053	8021890466785		Green/Blue				€ 37,90
BT12 A00054	8021890466792		Brown				€ 37,90
BT10 A00032	8021890466600	<b>Tempo Microtex Classic</b>	Black	Microtex	Classic	2,0 mm	€ 19,90
BT10 A00010	8021890466549		White				€ 19,90
BT10 A00055	8021890467027		Blue				€ 19,90
BT10 A00025	8021890466594		Green				€ 19,90
BT10 A00012	8021890466563		Red				€ 19,90
BT10 A00011	8021890466556		Pink				€ 19,90
BT10 A00014	8021890466570		Yellow				€ 19,90
BT10 A00045	8021890466617		Orange				€ 19,90
BT10 A00018	8021890466587		Honey				€ 19,90
BT10 A00006	8021890466525		Silver				€ 19,90
BT10 A00009	8021890466532	Celeste	€ 19,90				
BT13 A00032	8021890466891	<b>Tempo Microtex Bondcush Classic</b>	Black	Microtex Bondcush	Classic	3,0 mm	€ 24,90
BT13 A00010	8021890466839		White				€ 24,90
BT13 A00055	8021890467041		Blue				€ 24,90
BT13 A00025	8021890466884		Green				€ 24,90
BT13 A00012	8021890466853		Red				€ 24,90
BT13 A00011	8021890466846		Pink				€ 24,90
BT13 A00014	8021890466860		Yellow				€ 24,90
BT13 A00045	8021890466907		Orange				€ 24,90
BT13 A00018	8021890466877		Honey				€ 24,90
BT13 A00006	8021890466815		Silver				€ 24,90
BT13 A00009	8021890466822	Celeste	€ 24,90				
BT14 A00002	8021890466914	<b>Tempo Microtex Bondcush Soft</b>	Black	Microtex Bondcush	Soft	3,0 mm	€ 24,90
BT14 A00025	8021890467003		Green				€ 24,90
BT14 A00012	8021890466969		Red				€ 24,90
BT14 A00014	8021890466976		Yellow				€ 24,90
BT14 A00045	8021890467010		Orange				€ 24,90

SADDLES DISPLAY

Versus Evo 00 Display

FZKS N60000

Versus Evo 00 Display +3 Versus Evo 00 Saddles REGULAR  
(1 Arione, 1 Aliante, 1 Antares)

FZKS N70000

Versus Evo 00 Display +3 Versus Evo 00 Saddles LARGE  
(1 Arione, 1 Aliante, 1 Antares)

FZKS N50000

Only Versus Evo 00 Display

- Compatto: w 320 / h 350 / d 400 mm
- Adatto per l'utilizzo su scrivania
- Semplice spiegazione della composizione della sella mediante l'infografica
- Display facile da montare

- Compact: Largeur 320/ Hauteur 350/ Profondeur 400mm
- Parfait pour le comptoir
- Explications faciles de la composition de la selle par infographies
- Présentoir facile à monter



SADDLES DISPLAY

fi'zi:k Brand Display Saddles 2020

FZKS O20000

- Tre facce del display
- Autoportante
- Può essere utilizzato per tutte le categorie di prodotti fi'zi:k
- Ganci inclusi
- Ripiani per le scarpe inclusi

- 3 faces d'affichage
- Sur pied
- Possibilité d'afficher toutes les catégories de produits fi'zi:k
- Crochets inclus
- Étagères de chaussures incluses



Desk Display Saddles Kit

Display autoportante da scrivania

Vesus Evo / Solid / Open

- 3 pezzi • Compatto: w 210 / h 300 / d 100 mm • Facile da montare
- Semplice spiegazione delle caratteristiche delle selle

Présentoir autoportant inclus

Vesus Evo / Solid / Open

- 3 pièces • Compact : Largeur 210 / Hauteur 300 / Profondeur 100 mm
- Prêt pour le comptoir • Facile à assembler
- Explication facile des caractéristiques des selles

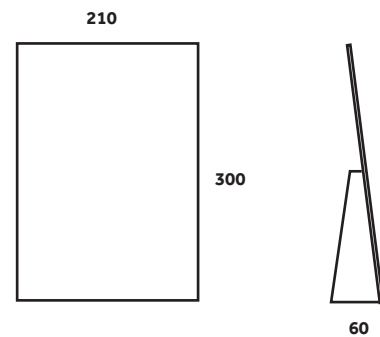

Shoes Shelf

- Compatto: w 280 / h 65 / d 110 mm
- Compact: Largeur 280 / Hauteur 65 / Profondeur 110 mm



ARTICLE	EAN	MODEL	DESCRIPTION
FZKS N60000	8021890470621	Versus Evo 00 display REGULAR	Versus Evo 00 display + 3 Versus Evo 00 Saddles REGULAR
FZKS N70000	8021890470638	Versus Evo 00 display LARGE	Versus Evo 00 display + 3 Versus Evo 00 Saddles LARGE
FZKS N50000	8021890470614	Versus Evo 00 display - ONLY DISPLAY	Versus Evo 00 display
FZKS N80000	8021890476609	Pop 3 Graphics fi'zi:k Saddles 2019	3 Self Standing displays included: Versus Evo, Solid, Open
FZKS N80000	8021890476616	Pop 3 Slat Walls fi'zi:k Saddles 2019	3 Slatwall Ready displays included: Versus Evo, Solid, Open

ARTICLE	EAN	MODEL	DESCRIPTION
FZKSO20000	8021890487483	fi'zi:k Brand Display Saddles 2020	fi'zi:k Brand Display Saddles 2020
FZME 10	8058364043326	Shoes Shelf	Shelf Shoes Black

SADDLES KIT

Open Test Kit

Regular/Large



Arione



Antares



Aliante

Solid Surface Test Kit

Regular/Large



Arione



Antares



Aliante

Transiro Mistica Test Kit

Regular/Large



Luce Test Kit

Regular/Large



Argo Test Kit

Regular/Large

NEW



Vento



Tempo

ARTICLE	EAN	MODEL	DESCRIPTION
FZKS L30000	8021890459701	Open Test Kit	6 R3 Open Test Saddles (3 Regular + 3 Large)
FZKS K20000	8021890448187	Solid Surface Test Kit - Regular	3 R3 Solid Test Saddles Regular (Arione, Antares, Aliante)
FZKS K30000	8021890448194	Solid Surface Test Kit - Large	3 R3 Solid Test Saddles Large (Arione, Antares, Aliante)
FZKS K50000	8021890448682	Transiro Mistica Test Kit	1 Mistica kiium Regular Test+ 1 Mistica kiium Large Test
FZKS K70000	8021890448705	Luce Test Kit	1 Luce R5 Regular Test + 1 Luce R5 Large Test
FZKS O00000	8021890486448	Argo Road Test Kit	4 R3 Vento e Tempo Argo Test Saddles (2 Regular + 2 Large)

SADDLES KIT

Bar Tape Selector

+ 48 Bar tapes



Vento Microtex Tacky / 2,0 mm



x1 x1 x1 x1 x1 x1 x1 x1

Vento Solocush Tacky / 2,7 mm



x1 x1 x1 x1 x1 x1 x1 x1 x1 x1 x1 x1 x1

Terra Microtex Bondcush Tacky / 3,0 mm



x1 x1 x1 x1 x1 x1

Tempo Microtex Classic / 2,0 mm



x3 x2 x1 x2 x1 x1 x1 x1

Tempo Microtex Bondcush Classic / 3,0 mm



x2 x1 x1 x1 x1 x1 x1

Tempo Microtex Bondcush Soft / 3,0 mm



x1 x1 x1

ARTICLE	EAN	MODEL	DIMENSION	DESCRIPTION
FZKW B10000	8021890468697	Bar Tape Selector	w 260 / h 400 / d 300 mm	2 Wheels Bar Tape Display + 48 fi'zi:k Bar Tapes

**Lumo L1 / Lumo L5**  
ICS and Seatpost compatible



**Lin:k Bag**  
Cordura



ARTICLE	EAN	MODEL	COLOR	SIZE	DESCRIPTION	SRP
BLF3 A00000	8021890427199	<b>Lumo L1</b>	Black	-	4 red modes, white courtesy light, USB rechargeable, ICS and seatpost compatible	€ 35
BLF4 A00000	8021890427205	<b>Lumo L5</b>	Black	-	4 red modes, USB rechargeable, ICS and seatpost compatible	€ 24,90
FB06S00A0X004	8021890427311	<b>Lin:k bag</b>	Anthracite	S	Cordura shell, WP zip, internal pocket, reflective piping, reflective logos, velcro straps	€ 17,90
FB06M00A0X004	8021890427304			M		€ 22,90

**Alpaca Carriage Kit**



NEW

**Bar:Gel Microtex Tape Kit**



NEW

**Bar:Gel**



**Performance Road Bar:Gel**



**Tri Gel:Pad**



ARTICLE	EAN	MODEL	DESCRIPTION	SRP
FZKS O30000	8021890487490	<b>Alpaca Carriage Kit</b>	Integrated carriage kit with included multitool and housing for 2 CO2 cartridges	€ 30
BG01 A20000	8021890486738	<b>Bar:Gel - Microtex Tape Kit</b>	Microtex tacky Bar Tape and Bar:Gel	€ 37
BG02 A00003	8021890235756	<b>Bar:Gel</b>	4 pieces of Gel (2 curved, 2 straight)	€ 20
BG06 A00000	8021890367518	<b>Performace Road Bar:Gel</b>	Bar:Gel 2 - Medical TechnoGel, 4 pieces of Gel	€ 24,90
BG04 A03900	8021890264565	<b>Tri Gel:Pad</b>	Technogel Pad designed for profile F19/F22 armrest	€ 35
BG05 A03900	8021890264589		Technogel Pad designed for vision armrest	€ 35





**CRANKBROTHERS**

**A4 SELECTION  
WORKBOOK 2020**



**REALIZZIAMO PRODOTTI IN GRADO  
DI REINVENTARE L'ESPERIENZA IN BICI**

**NOUS CRÉONS DES PRODUITS  
POUR RÉINVENTER L'EXPÉRIENCE CYCLISTE**

---

TESTATI E COLLAUDATI DA ATLETI DI LIVELLO MONDIALE, SVILUPPIAMO COMPONENTI DA MOUNTAIN BIKE  
CHE ASSICURANO FUNZIONALITÀ SUPERIORI ATTRAVERSO UN DESIGN INNOVATIVO.

*TESTÉS ET ÉPROUVÉS PAR DES ATHLÈTES DE NIVEAU MONDIAL, NOUS CONCEVONS DES COMPOSANTS VTT QUI  
OFFRENT UNE FONCTION SUPÉRIEURE ET UN DESIGN NOVATEUR.*



# UNA RIVOLUZIONE IN TERMINI DI PERFORMANCE ED AFFIDABILITÀ

NUOVI MODELLI, TECNOLOGIE AVANZATE E COMPONENTI D'ALTA GAMMA SI COMBINANO  
NELLA NOSTRA LINEA DI PEDALI, LA PIÙ INNOVATIVA DI SEMPRE.

UNE RÉVOLUTION EN TERMES DE PERFORMANCE ET FIABILITÉ

*DE NOUVEAUX MODÈLES , DES TECHNOLOGIES INNOVANTES ET DES COMPOSANTS HAUT  
DE GAMME CARACTÉRISENT NOTRE LIGNE DE PÉDALES, LE TOUT DANS UN NIVEAU DE FINITION JAMAIS ATTEINT.*



## COMPONENTI DI QUALITÀ SUPERIORE | COMPOSANTS DE QUALITÉ PREMIUM

AFFIDABILITÀ, RESISTENZA E PERFORMANCE | DURABLE RESISTANT ET PERFORMANT

### CUSCINETTI ENDURO | ROULEMENT ENDURO

#### SISTEMA DI CUSCINETTI ESTERNI PREMIUM

- Progettati in modo specifico per pedali (bassa velocità, alto valore di coppia)
- Materiali, lubrificante e guarnizioni di qualità premium
- Maggior resistenza alla corrosione
- Tolleranze maggiori per un fit più preciso

#### ROULEMENT EXTERNE PREMIUM

- Conçu spécifiquement pour les pédales (basse vitesse, couple élevé)
- Matériaux, roulements et graisse de qualité supérieure
- Résistance à la corrosion
- Tolérances supérieures pour un ajustement précis



### CUSCINETTI IGUS LL-GLIDE | ROULEMENT IGUS LL-GLIDE

#### SISTEMA DI CUSCINETTI INTERNO PREMIUM

- Sviluppato in esclusiva per Crankbrothers
- Una performance otto volte superiore dai test in laboratorio di igus
- Una performance fino a 74 volte migliore dai test condotti da Crankbrothers
- Ottime prestazioni anche in condizioni avverse

#### ROULEMENT INTERNE PREMIUM

- Développés en exclusivité pour Crankbrothers
- Une performance 8 fois supérieure selon les tests de laboratoire igus
- Une performance 74 fois supérieure selon nos derniers tests en interne.
- Effectué dans les conditions les plus extrêmes



### SISTEMA A DOPPIA GUARNIZIONE | DOUBLE SYSTÈME D'ÉTANCHÉITÉ

#### GUARNIZIONE INTERNA DOUBLE-LIP E GUARNIZIONE ESTERNA

- Impedisce l'entrata di sporco e acqua all'interno del pedale
- Test di laboratorio e su strada condotti in condizioni estreme
- Previene dalla corrosione dei pedali e ne aumenta la durata nel tempo

#### JOINT INTERNE DOUBLE-LIP ET JOINT EXTÉRIEUR

- Empêche l'eau et la boue de pénétrer à l'intérieur de la pédale
- Testé en laboratoire et sur le terrain dans les pires conditions
- Protège de la corrosion et prolonge la vie de la pédale



guarnizione interna double-lip joint interne double-lip  
guarnizione esterna joint extérieur

## APPROCCIO 3D: LARGHEZZA E LUNGHEZZA | APPROCHE 3D: LONGUEUR ET LARGEUR

AREA DI CONTATTO OTTIMIZZATA | SURFACE DE CONTACT OPTIMALE



XC



ENDURO



DOWNHILL

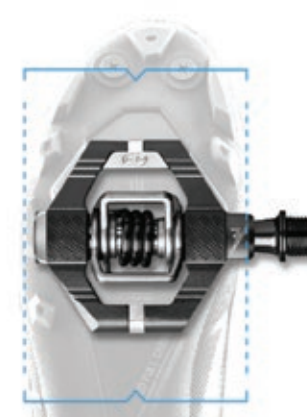

CANDY 7

90-105 mm SHOE WIDTH

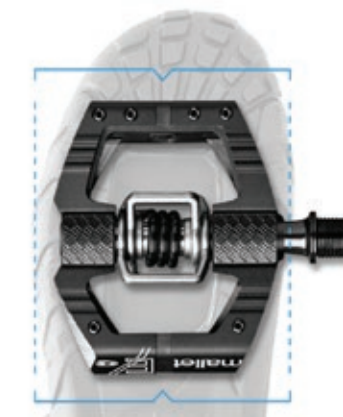

MALLET E

105-110 mm SHOE WIDTH

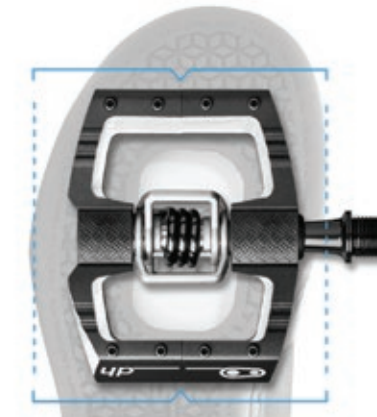

MALLET DH

100+mm SHOE WIDTH

- Basata sullo studio delle soles delle scarpe
- Interfaccia scarpa/pedale ottimizzata per tutte le discipline
- Trazione e grip migliorato
- Perno più lungo su alcuni modelli

- Basé sur nos recherches par rapport aux dimensions des semelles des chaussures
- Dimension des pédales adaptée à toutes pratiques
- Accroche et maintien sur la pédale optimisés
- Certains modèles dotés de "pins" plus longs

## APPROCCIO 3D: PROFONDITÀ DEL BATTISTRADA | APPROCHE 3D STRIES PROFONDES

INTERFACCIA TRA PEDALE E SCARPA OTTIMIZZATA | INTERFACE OPTIMISÉE ENTRE LA PEDALE ET LA CHAUSSURE

### TECNOLOGIA TRACTION PAD | TECHNOLOGIE TRACTION PAD

- Direttamente integrata nei modelli Mallet E 11, Mallet E LS, Mallet E, Mallet DH, Mallet DH 11, Candy 11 e Candy 7
- Inserto in poliuretano con area di contatto diamantata per aumentare il controllo
- Spessori intercambiabili 1 e 2 mm inclusi nei pedali
- Ingaggio ottimale della tacchetta
- Area di contatto ottimizzata tra suola, scarpa e pedale
- Personalizzabile per avere l'interfaccia perfetta con qualunque scarpa

- Directement intégré dans les modèles de pédales Mallet E 11, Mallet E LS, Mallet E, Mallet DH, Mallet DH 11, Candy 11 et Candy 7
- Pad polyuréthane avec motif diamant
- Pad interchangeables de 1 et 2 mm inclus avec les pédales
- Optimise l'engagement des cales
- Optimise le contact de la chaussure avec le corps de la pédale
- Personnalisable pour obtenir l'interface parfaite avec tout type de chaussures

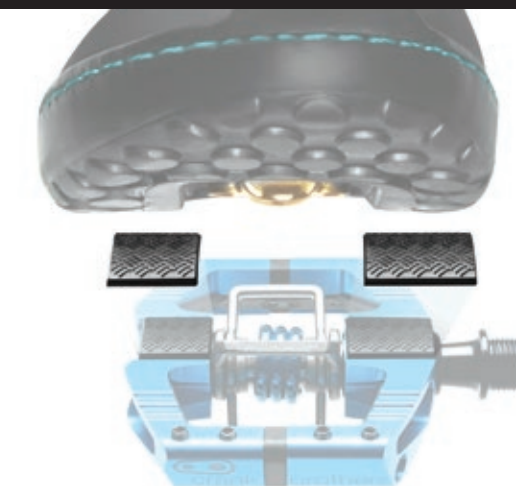



DOWNHILL

## PEDALS MALLET DH

11 MALLET DH 11



7 MALLET DH



ENDURO ALL MOUNTAIN

## MALLET

11 MALLET E 11



ENDURO ALL MOUNTAIN

## PEDALS MALLET

7 MALLET E



7 MALLET E LS (LONG SPINDLE)



3 MALLET 3



2 MALLET 2



ARTICLE	EAN	MODEL	BODY COLOR	SPRING COLOR	WEIGHT*	WING MATERIAL	Q-FACTOR	PRICE
16096	641300160966	mallet dh 11	black	gold	445 g	titanium	57 mm	€ 350
16094	641300160942	mallet dh	black	black	479 g	cast steel	57 mm	€ 169
16095	641300160959		red	red				€ 169
16093	641300160935	mallet e 11	black	gold	385 g	titanium	52 mm	€ 350

ARTICLE	EAN	MODEL	BODY COLOR	SPRING COLOR	WEIGHT*	WING MATERIAL	Q-FACTOR	PRICE
15990	641300159908	mallet e	black	black	419 g	cast steel	52 mm	€ 169
15991	641300159915		electric blue	blue				€ 169
16247	641300162472	mallet e ls (long spindle)	black/silver	black	424 g	cast steel	57 mm	€ 169
16080	641300160805		black/electric blue	black				€ 169
15988	641300159885	mallet 3	raw/black	blue	499 g	cast steel	52 mm	€ 139
15989	641300159892		raw/red	red				€ 139
15987	641300159878	mallet 2	raw/green	black	508 g	stamped steel	52 mm	€ 100
15986	641300159861		raw/silver	black				€ 100

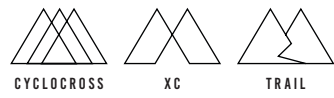

PEDALS  
**CANDY**

11 CANDY 11



7 CANDY 7



3 CANDY 3



ARTICLE	EAN	MODEL	BODY COLOR	SPRING COLOR	WEIGHT*	WING MATERIAL	TRACTION PADS	PRICE
15984	641300159847	<b>candy 11</b>	gold	gold	249 g	titanium	integrated	€ 450
16178	641300161789		black/electric blue	black				€ 169
15981	641300159816	<b>candy 7</b>	black	black	320 g	cast steel	integrated	€ 169
15982	641300159823		red	red				€ 169
16175	641300161758		black	black				€ 139
16177	641300161772	<b>candy 3</b>	dark red	red	340 g	cast steel	included	€ 139
16176	641300161765		slate blue	blue				€ 139

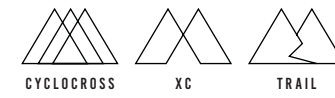

PEDALS  
**CANDY**

2 CANDY 2



1 CANDY 1



ARTICLE	EAN	MODEL	BODY COLOR	SPRING COLOR	WEIGHT*	WING MATERIAL	TRACTION PADS	PRICE
16173	641300161734		dark grey	black				€ 100
16174	641300161741	<b>candy 2</b>	green	black	355 g	stamped steel	optional	€ 100
16169	641300161697		black	black				€ 60
16171	641300161710	<b>candy 1</b>	light blue	blue	294 g	stamped steel	not compatible	€ 60
16170	641300161703		red	red				€ 60
16172	641300161727		pink	pink				€ 60

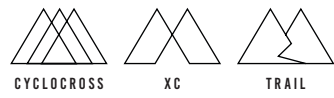

PEDALS  
**EGGBEATER**

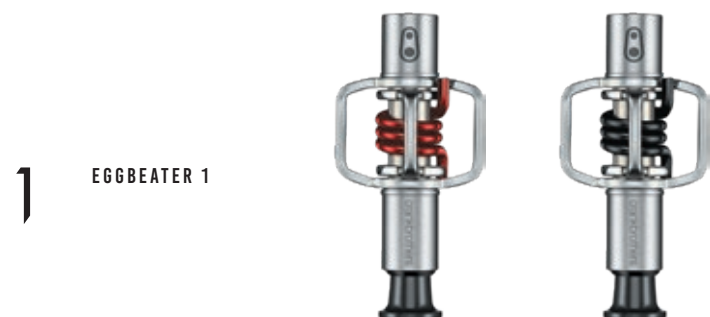
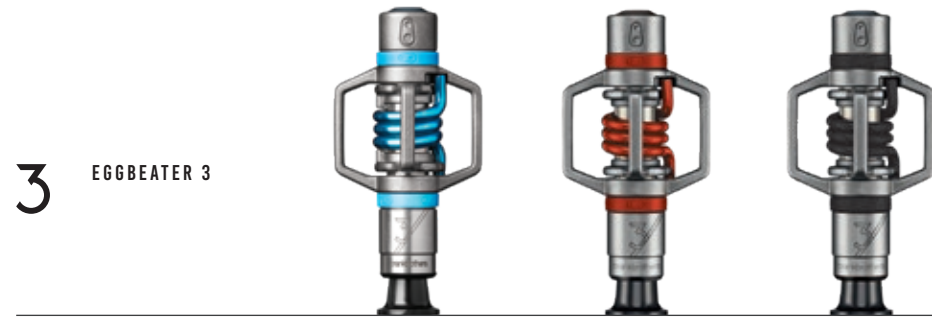
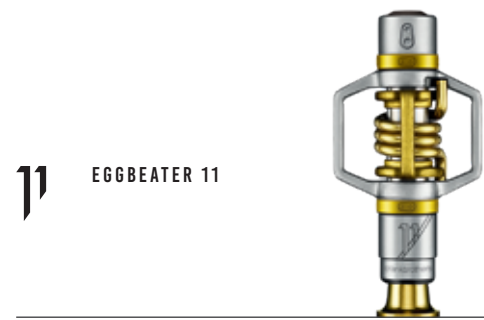

ARTICLE	EAN	MODEL	BODY COLOR	SPRING COLOR	WEIGHT*	WING MATERIAL	TRACTION PADS	PRICE
11495	641300114952	<b>eggbeater 11</b>	gold	gold	179 g	titanium	1 mm included	€ 450
16098	641300160980		light blue	electric blue				€ 139
15319	641300153197	<b>eggbeater 3</b>	red	red	280 g	cast steel	1 mm included	€ 139
15859	641300158598		black	black				€ 139
15317	641300153173	<b>eggbeater 2</b>	black	black	285 g	stamped steel	optional	€ 100
15985	641300159854		black	green				€ 100
14792	641300147929	<b>eggbeater 1</b>	silver	red	290 g	stamped steel	not compatible	€ 60
14791	641300147912		silver	black				€ 60



PEDALS  
**DOUBLE SHOT**

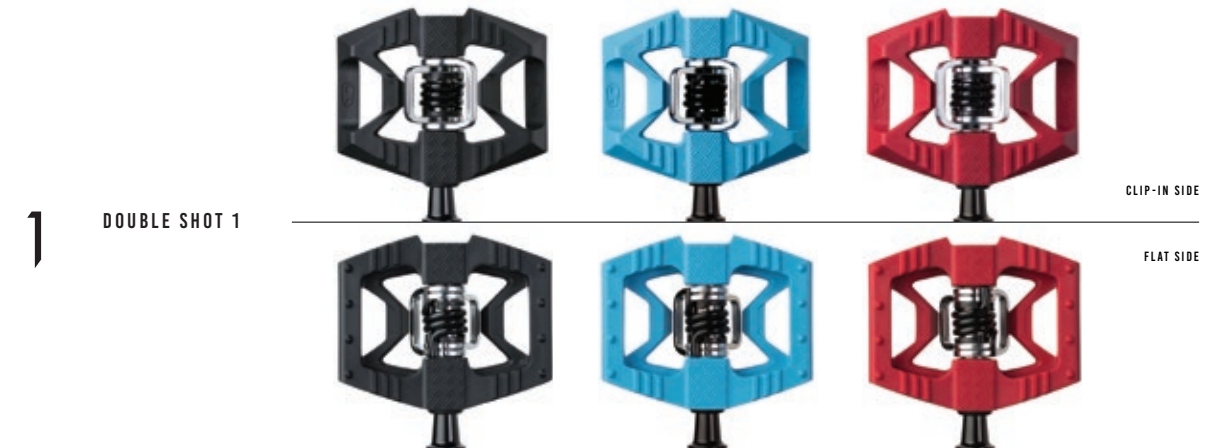
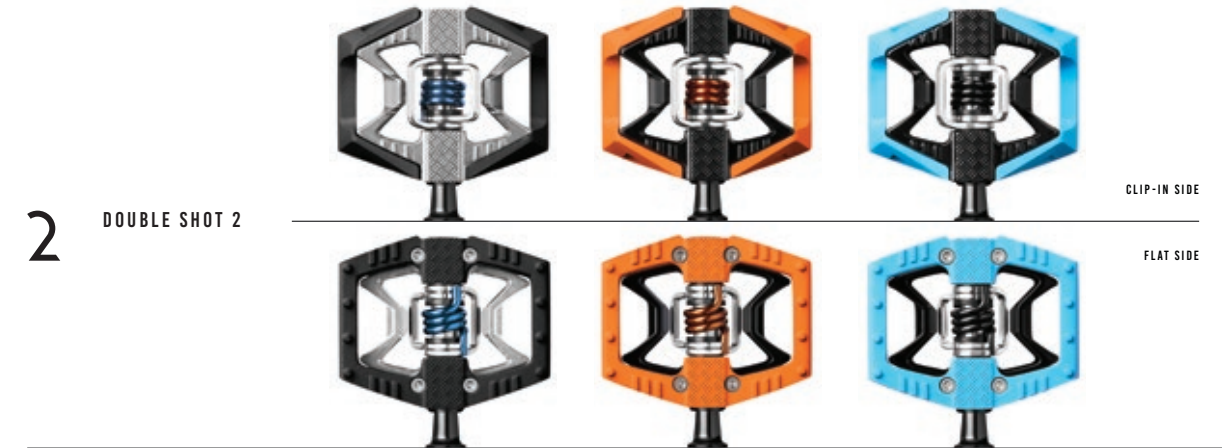
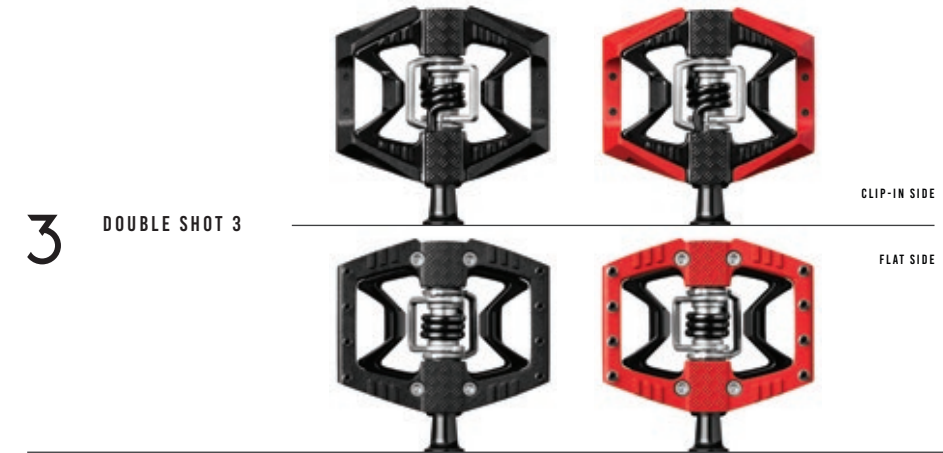

ARTICLE	EAN	MODEL	BODY COLOR	SPRING COLOR	WEIGHT*	BODY MATERIAL	PINS	Q-FACTOR	PRICE
16111	641300161116	<b>double shot 3</b>	black	black	403 g	aluminum	8 adjustable	57 mm	€ 129
16110	641300161109		red/black	black					€ 129
16006	641300160065	<b>double shot 2</b>	black/silver	blue	395 g	aluminum	8 molded	57 mm	€ 90
16007	641300160072		orange/black	orange					€ 90
16077	641300160775		blue/black	black					€ 90
16179	641300161796	<b>double shot 1</b>	black	black	331 g	composite	8 molded	57 mm	€ 60
16181	641300161819		blue	black					€ 60
16180	641300161802		red	black					€ 60

# FIND YOUR PERFECT SIZE

ABBIAMO ANALIZZATO I PROFILI DELLE SUOLE DELLE MIGLIORI MARCHE DI CALZATURE DA MOUNTAIN BIKE E ABBIAMO INDIVIDUATO DUE SUPERFICI DISTINTE PER OTTIMIZZARE L'INTERFACCIA SCARPA/PEDALE PER L'INTERA GAMMA DI MISURE DELLE CALZATURE.

NOUS AVONS PROCÉDÉ À UNE ÉTUDE DES PROFILS DES SEMELLES DES MEILLEURES MARQUES DE CHAUSSURES DE VTT ET À LA SUITE DE ÇA, MIS AU POINT DEUX SURFACES DISTINCTES POUR OPTIMISER L'INTERFACE CHAUSSURE/PÉDALE POUR TOUTE LA GAMME DE TAILLES DE CHAUSSURES.

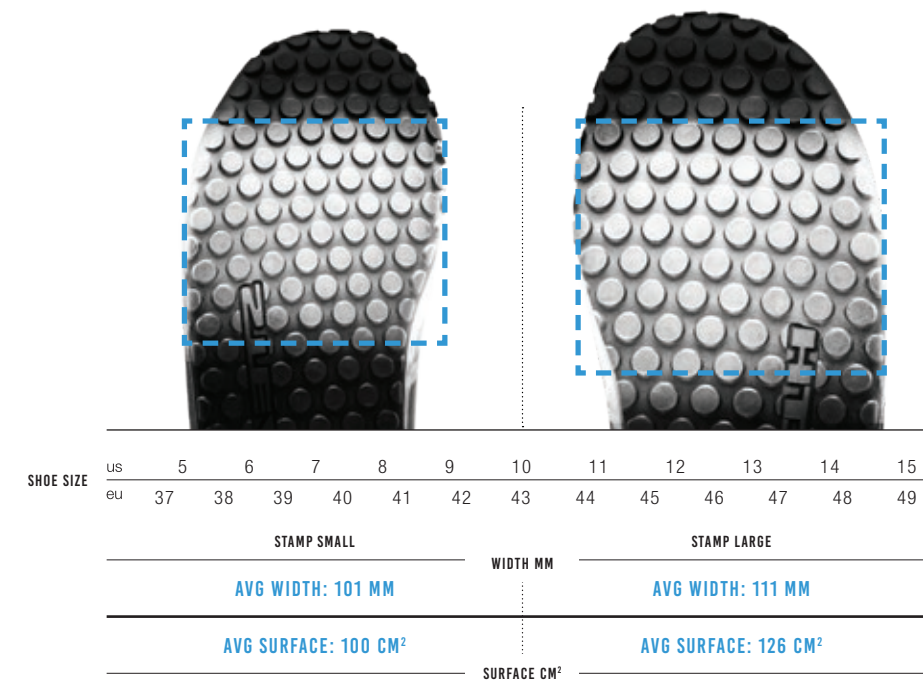

## SUPERFICIE OTTIMALE | SURFACE OPTIMALE

- Basato sull'analisi delle misure delle scarpe e della superficie delle soles
- Due misure, ciascuna con una superficie ottimizzata in base alla taglia
- Aumento del grip, del supporto e del contatto con il pedale
- Riduce il peso e l'area d'impatto con le rocce

- Basée sur l'analyse des dimensions des chaussures et la surface des semelles
- Deux différentes tailles avec des surfaces optimales pour les diverses gammes de tailles de chaussures
- Optimise l'adhérence, le support et l'interface avec la pédale
- Réduit considérablement le poids et prévient des chocs avec le terrain

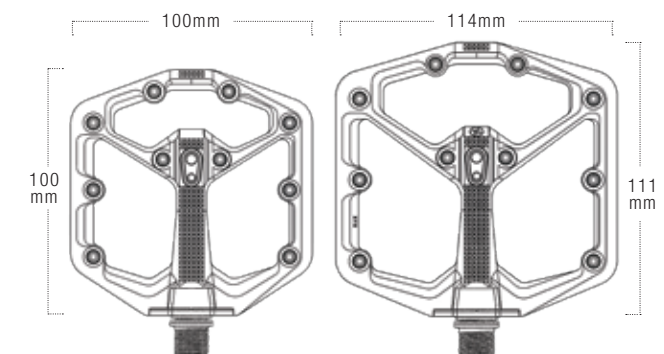

## PROFILO MINIMAL/CONCAVITÀ MASSIMA | PROFIL MINIMAL/CONCAVITE MAXIMALE

- Profilo minimal, 11-13 mm
- Un profilo più fino rispetto alla concorrenza
- Riduce il peso e l'impatto con le rocce
- La piattaforma concava garantisce una presa più salda del piede sul pedale
- Una piattaforma più concava rispetto alla concorrenza

- Profil minimal, 11-13 mm
- Profil plus mince que les produits de la concurrence
- Réduit le poids et les chocs avec le terrain
- Plate forme concave, positionnement du pied plus sûr
- Concavité supérieure aux produits de la concurrence

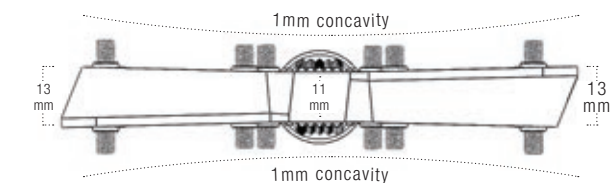



PEDALS  
STAMP



11 STAMP 11



7 STAMP 7



3 STAMP 3 // NEW



ARTICLE	EAN	MODEL	SIZE	BODY COLOR	WEIGHT*	BODY MATERIAL	THICKNESS	PRICE
16165	641300161659	stamp 11 - large	large	black/gold	325 g	aluminum	11/13 mm	€ 300
16166	641300161666	stamp 11 - small	small	black/gold	299 g			€ 300
16002	641300160027	stamp 7 - large	large	black	375 g	aluminum	11/13 mm	€ 159
16003	641300160034		large	red				€ 159
16004	641300160041	stamp 7 - small	small	black	345 g	aluminum	11/13 mm	€ 159
16005	641300160058		small	red				€ 159
16366	641300163660	stamp 3 (2019) - large	large	black magnesium	385 g	magnesium	13.5/16.5 mm	€ 119
16367	641300163677		large	grey magnesium				€ 119
16368	641300163684	stamp 3 (2019) - small	small	black magnesium	345 g	magnesium	13.5/16.5 mm	€ 119
16369	641300163691		small	grey magnesium				€ 119



PEDALS  
STAMP



2 STAMP 2 // NEW



1 STAMP 1



ARTICLE	EAN	MODEL	SIZE	BODY COLOR	WEIGHT*	BODY MATERIAL	THICKNESS	PRICE
16362	641300163622	stamp 2 (2019) - large	large	raw silver	477 g	die cast aluminum	13.5/16.5 mm	€ 80
16363	641300163639		large	black				€ 80
16364	641300163646	stamp 2 (2019) - small	small	raw silver	431 g	die cast aluminum	13.5/16.5 mm	€ 80
16365	641300163653		small	black				€ 80
16267	641300162670	stamp 1 - large	large	black	329 g	composite	13 mm	€ 50
16268	641300162687		large	red				€ 50
16269	641300162694		large	blue				€ 50
16386	641300163868		large	turquoise				€ 50
16387	641300163875		large	purple				€ 50
16388	641300163882	large	orange	€ 50				
16270	641300162700	stamp 1 - small	small	black	299 g	composite	13 mm	€ 50
16271	641300162717		small	red				€ 50
16272	641300162724		small	blue				€ 50
16390	641300163905		small	turquoise				€ 50
16391	641300163912		small	purple				€ 50
16392	641300163929		small	orange				€ 50

PEDALS  
ACCESSORIES

STANDARD RELEASE 6° FLOAT CLEAT



gold

RELEASE: 15°    FLOAT: 6°

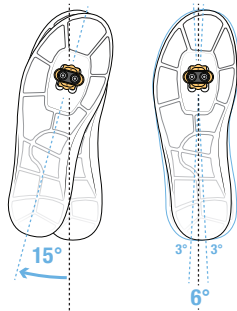

STANDARD RELEASE 0° FLOAT CLEAT



silver

RELEASE: 15°    FLOAT: 0°

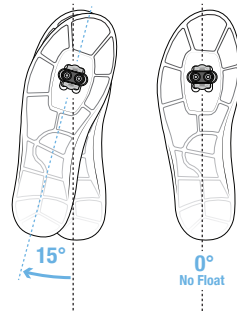

EASY RELEASE 6° FLOAT CLEAT

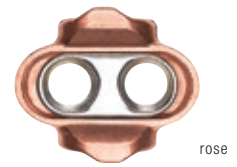

rose

RELEASE: 10°    FLOAT: 6°

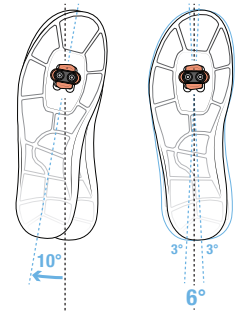

EASY RELEASE 0° FLOAT CLEAT



bronze

RELEASE: 10°    FLOAT: 0°

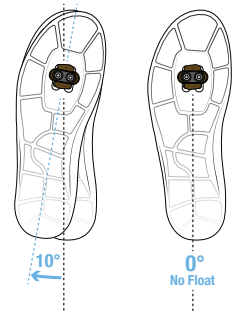

CLEAT POP KIT  
INCLUDES 16 PAIRS OF CLEATS



ARTICLE	EAN	MODEL	PRICE
10060	641300600127	cleat standard release 6 degree	€ 24,50
15338	641300153388	cleat standard release 0 degree	€ 24,50
16275	641300162755	cleat easy release 6 degree	€ 24,50
16276	641300162762	cleat easy release 0 degree	€ 24,50
16351	641300163516	cleat kit 16 units with fitting tool and display (French)	€ 392,00
16354	641300163547	cleat kit 16 units with fitting tool and display (Italian)	€ 392,00

PEDALS  
ACCESSORIES

TRACTION PAD COLLECTION



METAL SHOE SHIELDS



3 HOLE ROAD CLEAT



CANDY 7/11 TRACTION PADS



CANDY 2/3 TRACTION PADS  
2017 - 2018



CANDY 2/3/11 TRACTION PADS  
2010 - 2016



MALLET E/DH TRACTION PADS



EGGBEATER 2/3/11  
TRACTION PADS

REFRESH KIT COLLECTION



LONG SPINDLE KIT



TITANIUM SPINDLE KIT



REFRESH KIT



REFRESH KIT - EGGBEATER 11 / CANDY 11

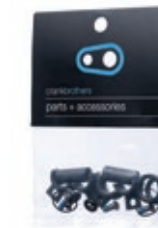

REFRESH KIT - STAMP 7 / 11



REFRESH KIT - DOUBLE SHOT 2 / 3



10MM PIN KIT



8MM PIN KIT

ARTICLE	EAN	COLLECTION	MODEL	PRICE
10000	641300670007		metal shoes shields/ pair	€ 10,00
15289	641300152893		3 hole cleat kit	€ 30,00
16057	641300160577		candy 7/11 traction pads	€ 15,00
16217	641300162175	traction pad collection	candy 2/3 traction pads (model 2017+)	€ 10,00
13282	641300132826		candy 2/3/11 traction pads (model 2010-2016)	€ 10,00
16058	641300160584		mallet e/dh traction pads	€ 15,00
13281	641300132819		eggbeater 2/3/11 traction pads	€ 10,00
16067	641300160676		long spindle kit	€ 50,00
16068	641300160683		titanium spindle kit	€ 150,00
16051	641300160515		refresh kit 2010-present	€ 22,50
16229	641300162298	refresh kit collection	refresh kit eggbeater / candy 11	€ 22,50
16273	641300162731		refresh kit stamp 7/11	€ 22,50
16274	641300162748		refresh kit double shot 2/3	€ 22,50
13890	641300138903		flats 10mm pin kit	€ 12,00
13891	641300138910		flats 8mm pin kit	€ 12,00



## SISTEMA RUOTE PERSONALIZZATO | SYSTEME DE ROUES PERSONNALISEES

### ANTERIORE E POSTERIORE SPECIFICI | AVANT ET ARRIERE SPECIFIQUES

#### STRUTTURA RUOTA ANTERIORE | STRUCTURE ROUE AVANT

- Ridotto numero di raggi
- Tensione sui raggi inferiore
- Raggi alleggeriti
- Cerchio alleggerito
- Canale del cerchio più largo
- *Nombre de rayons réduit*
- *Tension des rayons inférieure*
- *Rayons allégés*
- *Jante allégée*
- *Profil intérieur de la jante plus large*

#### STRUTTURA RUOTA POSTERIORE | STRUCTURE ROUE ARRIÈRE

- Maggiore numero di raggi
- Tensione sui raggi maggiore
- Maggiore robustezza del raggio
- Cerchio più resistente
- Canale del cerchio più stretto
- *Nombre de rayons plus élevés*
- *Tension des rayons supérieure*
- *Rayons renforcés*
- *Jante plus résistante*
- *Profil intérieur de la jante plus étroit*

## UNA RUOTA ANTERIORE MANEGGEVOLE | ROUE AVANT PLUS MANIABLE

### CONTROLLO NELLE CURVE | MAITRISE EN COURBE



#### MANEGGEVOLEZZA OTTIMIZZATA CONDUITE PLUS MANIABLE

- Smorza le vibrazioni sui trail
- Riduce la stanchezza del biker
- Attutisce e assorbe gli impatti
- *Amortit les vibrations*
- *Réduit la fatigue du pilote*
- *Diminue et absorbe les chocs*



#### TRAIETTORIE SICURE TRAJECTOIRES MAITRISEES

- Migliora l'aderenza
- Migliora l'ingresso in curva in velocità
- Tiene la copertura attaccata al suolo
- *Améliore l'adhérence*
- *Améliore la vitesse en courbe*
- *Maintient l'accroche du pneu au sol*



#### CANALE DEL CERCHIO A LARGHEZZA MAGGIORATA PROFIL INTÉRIEUR DE LA JANTE PLUS LARGE

- Aumenta il volume d'aria della copertura per una migliore aderenza
- Il profilo arrotondato della copertura migliora le sterzate
- Supporta le coperture di grossa sezione sull'anteriore
- *Augmentation du volume d'air du pneu améliorant l'adhérence*
- *Le profil arrondi du pneu facilite le guidage en virage*
- *Supporte le montage de pneus de grosse section sur la roue avant*

# SYNTHESIS

## UNA RUOTA POSTERIORE RIGIDA | UNE ROUE ARRIERE RIGIDE

### STABILITÀ E CONTROLLO I N VELOCITÀ | STABILITÉ ET CONTRÔLE À VITESSE ÉLEVÉE

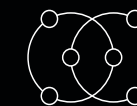

#### CARICHI DIREZIONALI / RADIALI TOLLERATI PERFETTAMENTE SUPPORTE PARFAITEMENT LES CHARGES DIRECTIONNELLES ET RADIALES

- Reattività
- Mantiene velocità e momento di inerzia
- Stabilità
- Tollera le compressioni
- Ancora il biker al centro di gravità
- *Réactivité*
- *Vitesse maintenue et moment d'inertie*
- *Stabilité*
- *Absorbe les pics de compression*
- *Maintient le centre de gravité du pilote*

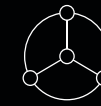

#### CANALE DEL CERCHIO PIÙ STRETTO PROFIL INTÉRIEUR DE LA JANTE PLUS ÉTROIT

- Riduce le pizzicature
- Migliora la resistenza al rotolamento
- Tassellatura più pronunciata per l'aderenza
- *Réduit la zone de contact*
- *Diminue la résistance au roulement*
- *Améliore l'adhérence du pneu*

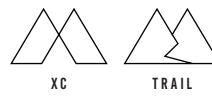

# WHEELSETS SYNTHESIS XCT

PRECISA IN VELOCITÀ | GUIDAGE PRECIS A HAUTE VITESSE

## SYNTHESIS XCT 11

<b>HUB</b>	SYNTHESIS 11 (INDUSTRY NINE HYDRA HUB)
<b>ENGAGEMENT</b>	0.52" QUICK ENGAGEMENT / SIX PAWLS
<b>SPOKES</b>	SAPIM CX-RAY (FRONT) SAPIM CX-RAY (REAR)



### COMPLIANT FRONT WHEEL

SPOKE COUNT: 28  
INNER RIM WIDTH: 26.5

### STIFF REAR WHEEL

SPOKE COUNT: 32  
INNER RIM WIDTH: 24.5

### OUTER RIM WIDTH FRONT

OUTER RIM WIDTH FRONT: 31.1 MM

## SYNTHESIS XCT

<b>HUB</b>	SYNTHESIS STANDARD
<b>ENGAGEMENT</b>	17"
<b>SPOKES</b>	SAPIM D-LIGHT (FRONT) SAPIM D-LIGHT (REAR)



### COMPLIANT FRONT WHEEL

SPOKE COUNT: 28  
INNER RIM WIDTH: 26.5

### STIFF REAR WHEEL

SPOKE COUNT: 32  
INNER RIM WIDTH: 24.5

### OUTER RIM WIDTH REAR

OUTER RIM WIDTH REAR: 29.5 MM

ARTICLE	EAN	MODEL	DIAMETER	HUB	DRIVER BODY	FRONT AXLE	REAR AXLE	RIM	WEIGHT	PRICE
16299	641300162991	synthesis xct 11	29"	boost i9	xd	110x15 mm	148x12 mm	carbon premium	1519 g	€ 2400
16300	641300163004				shimano hg				1519 g	€ 2400
**16464	641300164643				shimano micro spline				1764 g	€ 2400
16301	641300163011	synthesis xct	29"	boost cb	xd	110x15 mm	148x12 mm	carbon	1554 g	€ 1699
16302	641300163028				shimano hg				1554 g	€ 1699



# WHEELSETS SYNTHESIS E

CONTROLLO E STABILITÀ PER L'ENDURO | CONTRÔLE ET STABILITÉ EN PRATIQUE ENDURO

## SYNTHESIS E 11

<b>HUB</b>	INDUSTRY NINE HYDRA HUB PROJECT 321 HUB
<b>ENGAGEMENT</b>	0.52" QUICK ENGAGEMENT / SIX PAWLS
<b>SPOKES</b>	SAPIM CX-RAY (FRONT) SAPIM CX-SPRINT (REAR)



### COMPLIANT FRONT WHEEL

SPOKE COUNT: 28  
INNER RIM WIDTH: 31.5

### STIFF REAR WHEEL

SPOKE COUNT: 32  
INNER RIM WIDTH: 29.5

### OUTER RIM WIDTH

OUTER RIM WIDTH FRONT: 37.5 MM  
OUTER RIM WIDTH REAR: 36.5 MM

## SYNTHESIS E

<b>HUB</b>	SYNTHESIS STANDARD
<b>ENGAGEMENT</b>	17"
<b>SPOKES</b>	SAPIM D-LIGHT (FRONT) SAPIM RACE (REAR)



### COMPLIANT FRONT WHEEL

SPOKE COUNT: 28  
INNER RIM WIDTH: 31.5

### STIFF REAR WHEEL

SPOKE COUNT: 32  
INNER RIM WIDTH: 29.5

### OUTER RIM WIDTH

OUTER RIM WIDTH FRONT: 37.5 MM  
OUTER RIM WIDTH REAR: 36.5 MM

ARTICLE	EAN	MODEL	DIAMETER	HUB	DRIVER BODY	FRONT AXLE	REAR AXLE	RIM	WEIGHT	PRICE
**16448	641300164483	synthesis e 11	27.5"	boost i9	shimano micro spline	110x15 mm	148x12 mm	carbon	1764 g	€ 2400
**16449	641300164490			super boost 157 i9	xd	110x15 mm	157x12mm	carbon premium	1764 g	€ 2400
**16454	641300164544			boost i9	shimano micro spline	110x15 mm	148x12 mm	carbon premium	1825 g	€ 2400
**16455	641300164551		super boost 157 i9	xd	110x15 mm	157x12mm	carbon premium	1825 g	€ 2400	
*16446	641300164469		27.5"	boost i9	xd	110x15 mm	148x12 mm	carbon premium	1760 g	€ 2400
*16447	641300164476				shimano hg				1760 g	€ 2400
*16452	641300164520	synthesis e 11	29"	boost i9	xd	110x15 mm	148x12 mm	carbon premium	1825 g	€ 2400
*16453	641300164537			boost i9	shimano hg	110x15 mm	148x12 mm	carbon premium	1825 g	€ 2400
**16494	641300164940		29" front/ 27.5" rear	boost i9	xd	110x15 mm	148x12 mm	carbon premium	1811 g	€ 2400
**16495	641300164957			boost i9	shimano hg	110x15 mm	148x12 mm	carbon premium	1811 g	€ 2400
**16496	641300164964			boost i9	shimano micro spline	110x15 mm	148x12 mm	carbon premium	1811 g	€ 2400
16287	641300162878	synthesis e	27.5"	boost cb	xd	110x15 mm	148x12 mm	carbon	1845 g	€ 1699
16288	641300162885			boost cb	shimano hg	110x15 mm	148x12 mm	carbon	1845 g	€ 1699
16291	641300162915		29"	boost cb	xd	110x15 mm	148x12 mm	carbon	1905 g	€ 1699
16292	641300162922			boost cb	shimano hg	110x15 mm	148x12 mm	carbon	1905 g	€ 1699



WHEELSETS  
**SYNTHESIS DH**

OTTIMIZZATA PER SUPERARE I LIMITI | OPTIMISEE POUR DEPASSER VOS LIMITES

**SYNTHESIS DH 11**

**HUB** INDUSTRY NINE HYDRA HUB

**ENGAGEMENT** 0.52" QUICK ENGAGEMENT / SIX PAWLS

**SPOKES** SAPIM CX-RAY (FRONT)  
SAPIM CX-SPRINT (REAR)



**COMPLIANT FRONT WHEEL**

**SPOKE COUNT:** 28  
**INNER RIM WIDTH:** 31.5

**OUTER RIM WIDTH FRONT**

**OUTER RIM WIDTH FRONT:** 38.7 MM

**STIFF REAR WHEEL**

**SPOKE COUNT:** 32  
**INNER RIM WIDTH:** 31.5

**OUTER RIM WIDTH REAR**

**OUTER RIM WIDTH REAR:** 39.5 MM

ARTICLE	EAN	MODEL	DIAMETER	HUB	DRIVER BODY	FRONT AXLE	REAR AXLE	RIM	WEIGHT	PRICE
*16458	641300164582	synthesis dh 11	27.5"	boost i9	xd	110x20 mm	150x12 mm	carbon	1955 g	€ 2400
*16459	641300164599				shimano hg			premium	1955 g	€ 2400
*16460	641300164605	synthesis dh 11	27.5" std	standard i9	xd	110x20 mm	150x12 mm	carbon	1955 g	€ 2400
*16461	641300164612				shimano hg			premium	1955 g	€ 2400
*16462	641300164629	synthesis dh 11	29"	boost i9	xd	110x20 mm	150x12 mm	carbon	2049 g	€ 2400
*16463	641300164636				shimano hg			premium	2049 g	€ 2400



WHEELSETS  
**SYNTHESIS E-BIKE**

COSTRUITA PER E-MTB | CONSTRUIT POUR E-MTB



**SYNTHESIS E-BIKE // NEW**

**HUB** SYNTHESIS STANDARD

**ENGAGEMENT** 17"

**SPOKES** SAPIM E-LIGHT (FRONT)  
SAPIM STRONG STRAIGHT GAUGE (REAR)



**SYNTHESIS E-BIKE PLUS // NEW**

**HUB** SYNTHESIS STANDARD

**ENGAGEMENT** 17"

**SPOKES** SAPIM E-LIGHT (FRONT)  
SAPIM STRONG STRAIGHT GAUGE (REAR)

**COMPLIANT FRONT WHEEL**

**SPOKE COUNT:** 28  
**INNER RIM WIDTH:** 31.5

**STIFF REAR WHEEL**

**SPOKE COUNT:** 32  
**INNER RIM WIDTH:** 31.5

**COMPLIANT FRONT WHEEL**

**SPOKE COUNT:** 28  
**INNER RIM WIDTH:** 35.5

**STIFF REAR WHEEL**

**SPOKE COUNT:** 32  
**INNER RIM WIDTH:** 35.5

ARTICLE	EAN	MODEL	DIAMETER	HUB	DRIVER BODY	FRONT AXLE	REAR AXLE	RIM	WEIGHT	PRICE
**16434	641300164346	synthesis e-bike	27.5"	boost cb	xd	110x15 mm	148x12 mm	carbon	2034 g	€ 1699
**16435	641300164353				shimano hg			premium	2034 g	€ 1699
**16437	641300164377	synthesis e-bike	29"	boost cb	xd	110x15 mm	148x12 mm	carbon	2142 g	€ 1699
**16438	641300164384				shimano hg			premium	2142 g	€ 1699
**16440	641300164407	synthesis e-bike	27.5" plus	boost cb	xd	110x15 mm	148x12 mm	carbon	2071 g	€ 1699
**16441	641300164414				shimano hg			premium	2071 g	€ 1699
**16443	641300164438	synthesis e-bike	29" front/ 27.5" plus rear	boost cb	xd	110x15 mm	148x12 mm	carbon	2191 g	€ 1699
**16444	641300164445				shimano hg			premium	2191 g	€ 1699



## TOTALMENTE DIFFERENTE

SEMPLICE E BELLA, LA NOSTRA RUOTA DAL DESIGN UNICO SI FONDA SUI PRINCIPI DI RESISTENZA, RIGIDITÀ E ACCELERAZIONE.

---

TOTALEMENT DIFFÉRENTE

*NOTRE ROUE EST SIMPLE ET BELLE, D'UN DESIGN UNIQUE ET RÉALISÉE EN PARTANT DES PRINCIPES DE RÉSISTANCE, DE RIGIDITÉ ET DE RÉACTIVITÉ.*

## PIÙ VELOCE PER UNA ACCELERAZIONE PIÙ RAPIDA PLUS RAPIDE POUR UNE PLUS FORTE ACCELERATION



### BASSA INERZIA DI ROTAZIONE

Ruote dal design unico, la massa è distribuita più vicino al mozzo, così da garantire più velocità in accelerazione e decelerazione.

### TUBELESS READY

Il cerchio hole-less è più forte e non ha bisogno del rim tape per il montaggio dei tubeless.

### FAIBLE INERTIE DE ROTATION

Conception de roue unique, distribue la masse au plus prêt du moyeu augmentant la rapidité d'accélération et de décélération.

### TUBELESS PRÊT

Pas de trous de jantes, augmentant ainsi la résistance et pas de fond de jante nécessaire pour le montage de pneus tubeless.

## ROBUSTO E RIGIDO | ROBUSTE ET PLUS RIGIDE

### TECNOLOGIA RAGGI TWINPAIR

Progettata utilizzando la forma più resistente, il triangolo, per aumentare resistenza e rigidità.

### MERAVIGLIOSAMENTE SEMPLICE

Raggi di un'unica lunghezza: facili da rimuovere e da sostituire senza dover togliere il copertone.

### MONTAGE RAYONS "TWIN PAIR"

Conçu en utilisant le montage rayons en triangle afin d'optimiser résistance et rigidité.

### MERVEILLEUSEMENT SIMPLE

Une seule longueur de rayon facilitant le remplacement sans démonter le pneu.



## PROFILI DEI CERCHI PIÙ AMPI | PROFILS DE JANTE PLUS LARGE

PROFILI DEI CERCHI PIÙ AMPI PER UNA MIGLIORE TRAZIONE | PLUS LARGE POUR UNE MEILLEURE TRACTION

### IODINE 3/2

outer rim width: 32.5mm  
inner rim width: 28mm



### IODINE 3/2

tire width: 2.3 - 2.6 inches

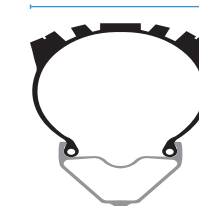

### COBALT 3/2

outer rim width: 27.5mm  
inner rim width: 23mm



### COBALT 3/2

tire width: 1.8 - 2.3 inches

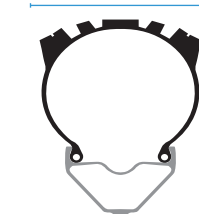

### LITHIUM E-MTB

outer rim width: 40mm  
inner rim width: 35mm



### LITHIUM E-MTB

tire width: 2.5 - 3 inches

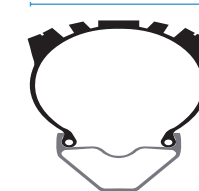

### LARGHEZZA DEL CERCHIO

Mantenere il miglior rapporto tra la larghezza e il peso del cerchio consente di trovare la massima trazione ampliando la scelta degli pneumatici.

### PROFILO OTTIMIZZATO

Il profilo del cerchio è stato ottimizzato per aumentare il volume d'aria all'interno dello pneumatico, garantendo quindi un miglior grip con il terreno sia in accelerazione che in frenata, in salita come in curva.

### LARGEUR DE LA JANTE

L'équilibre parfait de la largeur et du poids permet une traction maximale et l'adaptation d'une vaste gamme de largeurs de pneus.

### PROFIL DE PNEUMATIQUES OPTIMALES

Augmentation du volume d'air pour un meilleur amorti, un contact maximal de la bande de roulement améliorant le grip au freinage et dans les courbes. Optimise l'accroche en montée.

## MOZZI MIGLIORATI | MOYEUX AMELIORES

PESO RIDOTTO, MONTAGGIO PIÙ RAPIDO | POIDS RÉDUIT, ENGAGEMENT PLUS RAPIDE

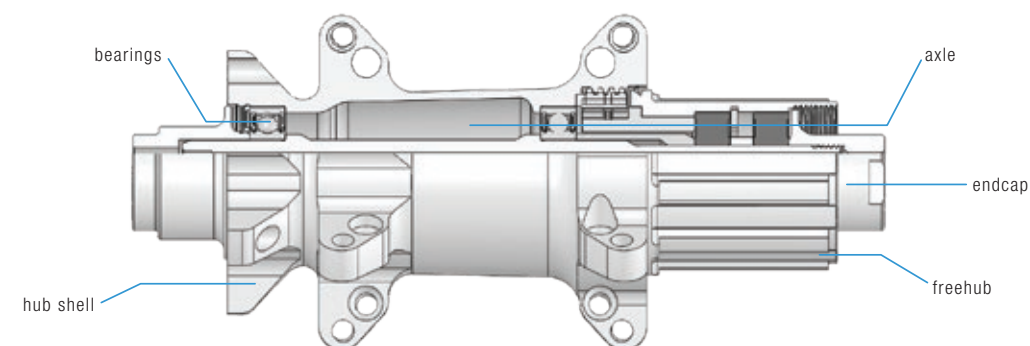

### PESO RIDOTTO

Una riduzione significativa del peso è stata raggiunta attraverso l'alleggerimento di alcune aree chiave come i cuscinetti, i distanziali, i mozzi, la ruota libera e i perni.

### POIDS RÉDUIT

Réduction significative du poids grâce à l'allègement de certains composants comme les roulements, les entretoises, le corps du moyeu, le porte cassette et l'axe.



WHEELSETS  
**LITHIUM PLUS**

CONSTRUITE PER E-MTB | CONSTRUIT POUR E-MTB

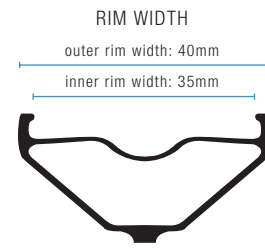

**3** LITHIUM PLUS 3



**I BENEFICI DELLE RUOTE SPECIFICHE PER LE E-BIKE**

PARAGONATA A UNA MTB TRADIZIONALE UNA E-MTB PESA DI PIÙ E SUBISCE MAGGIORI STRESS. PER QUESTO NECESSITA DI UN SISTEMA RUOTE PIÙ ROBUSTO.

**CARATTERISTICHE PRINCIPALI:**

- raggi più resistenti – da 2.0 mm, a testa dritta
- profilo del cerchio maggiorato (canale da 35 mm/larghezza da 40 mm)
- ruota libera ed assale in acciaio
- profilo del cerchio rinforzato
- tecnologia del raggio accoppiato
- tubeless ready
- 2 anni di garanzia

**AVANTAGES DES ROUES SPÉCIFIQUES POUR E-BIKES**

PAR RAPPORT À UN VTT STANDART, UN VTT À ASSISTANCE ÉLECTRIQUE OFFRE UN POIDS BIEN PLUS ÉLEVÉ ET SUBIT DES CHARGES DE PUISSANCE PLUS IMPORTANTES, D'OU LA NÉCESSITÉ DE L'ÉQUIPER DE ROUES PLUS RÉSISTANTES ET ROBUSTES.

**PRINCIPALES CARACTÉRISTIQUES:**

- rayons renforcés – section de 2.0 à tête droite
- profil de jante (35 mm intérieur/40 mm extérieur)
- roue libre et axes acier
- montage rayonnage technologie twin pair
- profil de jante renforcé
- tubeless ready
- 2 ans de garantie

ARTICLE	EAN	MODEL	DIAMETER	HUB	DRIVER BODY	FRONT AXLE	REAR AXLE	COLOR	WEIGHT	PRICE
16249	641300162496	lithium	29"	boost	shimano hg	110x15 mm	148x12 mm	black/black	2085 g	€ 779

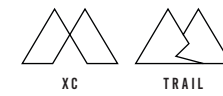

WHEELSETS  
**COBALT**

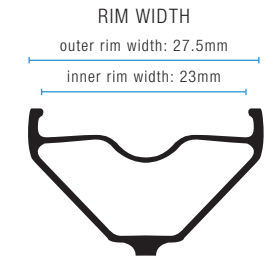

**3** COBALT 3 ALUMINUM



**2** COBALT 2 ALUMINUM

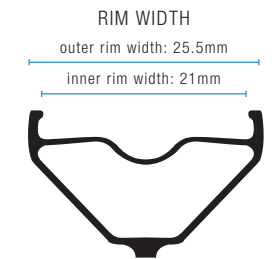

**1** COBALT 1 ALUMINUM



ARTICLE	EAN	MODEL	DIAMETER	HUB	DRIVER BODY	FRONT AXLE	REAR AXLE	COLOR	WEIGHT	PRICE
16155	641300161550	cobalt 3	29"	standard	shimano hg	110x15 mm	142x12 mm	black/black	1735 g	€ 779
16156	641300161567		boost	shimano hg	1735 g				€ 779	
16140	641300161406	cobalt 2	29"	standard	shimano hg	110x15 mm	142x12 mm	black/grey	1735 g	€ 579
16141	641300161413		boost	shimano hg	1735 g				€ 579	
15876	641300158765	cobalt 1	29"	standard	shimano hg	110x15 mm	142x12 mm	black	1975 g	€ 399

WHEELSETS  
**IODINE**

**3** IODINE 3  
ALUMINUM

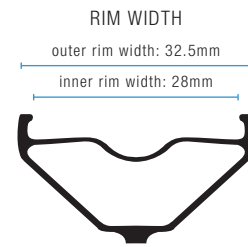

**2** IODINE 2  
ALUMINUM



ARTICLE	EAN	MODEL	DIAMETER	HUB	DRIVER BODY	FRONT AXLE	REAR AXLE	COLOR	WEIGHT	PRICE
16137	641300161376	iodine 3	29"	boost		110x15 mm	148x12 mm		1830 g	€ 779
16136	641300161369		27.5" std	standard	shimano hg	100x15 mm	142x12 mm	black/silver	1760 g	€ 779
16138	641300161383		27.5"	boost		100x15 mm	142x12 mm		1760 g	€ 779
16143	641300161437	iodine 2	29"	boost		110x15 mm	148x12 mm		1900 g	€ 579
16144	641300161444		27.5" std	standard	shimano hg	100x15 mm	142x12 mm	black/grey	1830 g	€ 579
16145	641300161451		27.5"	boost		100x15 mm	142x12 mm		1830 g	€ 579

WHEELSETS  
**ZINC**

**3** ZINC 3  
ALUMINUM

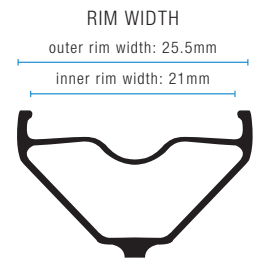

ARTICLE	EAN	MODEL	DIAMETER	HUB	DRIVER BODY	FRONT AXLE	REAR AXLE	COLOR	WEIGHT	PRICE
16139	641300161390	zinc 3	29"	standard	shimano hg	110x15 mm	142x12 mm	black/white	1645 g	€ 779



GRIPS  
COBALT & IODINE

COBALT  
GRIPS



IODINE  
GRIP



ARTICLE	EAN	MODEL	COLOR	material	WIDTH	WEIGHT	PRICE
15279	641300152794		silver				€ 25
14918	641300149183	<b>cobalt grips</b>	gold	High density foam	130 mm	67 g	€ 25
14919	641300149190		red				€ 25
14920	641300149206	<b>iodine grip</b>	black	Krayton rubber	130 mm	95 g	€ 25

WHEELSETS  
ACCESSORIES



XD DRIVER BODY  
SYNTHESIS & ALLOY WHEELSETS



WHEEL END CAP KIT (FRONT)  
COBALT / IODINE / ZINC 9MM



WHEEL END CAP + AXLE KIT (FRONT)  
COBALT / IODINE / ZINC 100MM X 12MM



WHEEL END CAP KIT (FRONT)  
COBALT / IODINE / ZINC 15MM



WHEEL END CAP KIT (REAR)  
COBALT / IODINE (LEVEL 3 & 11) 135MM X 10MM



WHEEL END CAP KIT (REAR)  
COBALT / IODINE (LEVEL 3 & 11) 142MM X 12MM

ARTICLE	EAN	COLLECTION	MODEL KIT	PRICE
15538	641300155382		wheel synthesis and alloy xd driver body for: level 2,3 e 11 (from range 2017)	€ 100
99202	641300992024		wheel end cap kit for: cobalt / iodine / zinc > front 9 mm	€ 20
99203	641300992031		wheel end cap kit for: cobalt / iodine / zinc > front 15 mm	€ 20
99204	641300992048	<b>wheelsets accessories*</b>	wheel end cap kit for: cobalt / iodine level 3/11 > rear 135x10 mm	€ 20
99205	641300992055		wheel end cap kit for: cobalt / iodine level 3/11 > rear 142x12 mm	€ 20
99162	641300991621		wheel end cap + axle kit for: cobalt / iodine / zinc > front 100x12 mm	€ 30

\*REFER TO PRICE LIST FOR MORE OPTIONS | WEITERE OPTIONEN KÖNNEN DER PREISLISTE ENTNOMMEN WERDEN

## HIGHLINE REGGISSELLA TELESCOPICO | TIGE DE SELLE TÉLESCOPIQUE

GUARNIZIONI D'ALTA GAMMA TRELLEBORG, SCORRIMENTI E PARTI ESCLUSIVE IGUS, CABLAGGI JAGWIRE, CARTUCCIA IDRAULICA INDIPENDENTE E AFFIDABILE, PRODOTTA DA UN'AZIENDA LEADER.

JOINT D'ETANCHEITE PREMIUM TRELLEBORG, ROULEMENTS EXCLUSIFS IGUS, TRANSMISSION JAGWIRE, CARTOUCHE HYDRAULIQUE INDEPENDANTE, DE QUALITE ET FIABILITE PRODUITE PAR UNE FIRME A LA POINTE DE LA TECHNOLOGIE.

### 7 HIGHLINE 7\* // NEW



### 3 HIGHLINE 3\* // NEW



## IL CONTROLLO REMOTO PIÙ ERGONOMICO | LA PLUS ERGONOMIQUE

IL CONTROLLO REMOTO DELL'HIGHLINE È CARATTERIZZATO DA UN SISTEMA DI REGOLAZIONE SFERICO, CON UNA CAPACITÀ DI ROTAZIONE QUASI COMPLETA E LA POSSIBILITÀ DI REGOLARE L'INCLINAZIONE PER UNA PERFETTA ERGONOMIA.

LA COMMANDE DE L'HIGHLINE SE CARACTÉRISE PAR UN SYSTÈME D'AJUSTEMENT SPHÉRIQUE UNIQUE EN SON GENRE. IDÉALE SUR LE PLAN ERGONOMIQUE, ELLE PERMET À CHAQUE PILOTE DE LA POSITIONNER SUR LE CINTRE À LA POSITION PARFAITE.



ARTICLE	EAN	MODEL	TRAVEL	DIAMETER	LENGTH	WEIGHT	PRICE
16378	641300163783	highline 7*	100 mm	30.9	325 mm	510 g	€ 299
16379	641300163790			31.6	370 mm	520 g	€ 299
16380	641300163806		125 mm	30.9	370 mm	550 g	€ 299
16381	641300163813			31.6	425 mm	560 g	€ 299
16382	641300163820		150 mm	30.9	425 mm	585 g	€ 299
16383	641300163837			31.6	465 mm	595 g	€ 299
16384	641300163844		170 mm	30.9	465 mm	615 g	€ 299
16385	641300163851			31.6	465 mm	625 g	€ 299
16489	641300164896	highline 3*	60 mm	27.2	270 mm	400 g	€ 199
16490	641300164902			27.2	360 mm	440 g	€ 199
16477	641300164773		80 mm	27.2	380 mm	460 g	€ 199
16478	641300164780			30.9	380 mm	480 g	€ 199
16479	641300164797		100 mm	31.6	370 mm	498 g	€ 199
16468	641300164681			27.2	370 mm	484 g	€ 199
16370	641300163707		150 mm	30.9	421 mm	525 g	€ 199
16371	641300163714			31.6	421 mm	525 g	€ 199
16469	641300164698	170 mm	34.9	505 mm	586 g	€ 199	
16470	641300164704		27.2	505 mm	586 g	€ 199	
16372	641300163721	highline remote kit	30.9	-	-	-	€ 199
16373	641300163738		31.6	-	-	-	€ 199
16471	641300164711	highline remote kit	34.9	-	-	-	€ 199
16374	641300163745		30.9	-	-	-	€ 199
16375	641300163752	highline remote kit	150 mm	31.6	469 mm	565 g	€ 199
16472	641300164728		34.9	-	-	-	€ 199
16376	641300163769	highline remote kit	170 mm	30.9	505 mm	586 g	€ 199
16377	641300163776		31.6	-	-	-	€ 199
16473	641300164735	highline remote kit	170 mm	34.9	505 mm	586 g	€ 199
16066	641300160669		34.9	-	-	-	€ 60

\*Il peso include il reggisella, il cavo e il controllo remoto. Per la guaina contare 25-60g in base alla lunghezza.

\*Le poids comprend la tige de selle, la télécommande et le câble. Il faut ajouter de 25g à 60g en fonction de la longueur de la gaine.

## SOTTILE, LEGGERO, MINIMALISTA

PERFETTO. LA NUOVA SERIE DI TOOL F HA UN DESIGN RICERCATO E FINO A 15 UTENSILI INSERITI NELLA CUSTODIA MAGNETICA PIEGHEVOLE CHE NE GARANTISCE DIMENSIONI ULTRA RIDOTTE.

ELEGANTE, LEGERE, MINIMALISTE

LA NOUVELLE SÉRIE "MULTI TOOLS" F-SERIES SE CARACTÉRISE PAR UN DESIGN RECHERCHÉ ET ÉLÉGANT ET DES DIMENSIONS COMPACTES.  
ELLE PEUT OFFRIR JUSQU'À 15 OUTILS CONTENUS DANS UN BOITIER MAGNÉTIQUE.



# TOOLS



M20 // NEW



M19



M17



M13 // NEW



M10



M5



F15



F10+



F10



ARTICLE	EAN	MODEL	COLOR	WEIGHT	PRICE
16403	641300164032	multi 20	midnight edition	191 g	€ 35,99
16402	641300164025		nickel		€ 35,99
16405	641300164056		gold		€ 35,99
16404	641300164049		matte black/red		€ 35,99
11465	641300352194	multi 19	nickel	175 g	€ 34,00
10758	641300351197		gold		€ 34,00
10752	641300350176	multi 17	nickel	168 g	€ 28,00
10755	641300351173		gold		€ 28,00
16399	641300163998	multi 13	midnight edition	142 g	€ 24,99
16398	641300163981		nickel		€ 24,99
16401	641300164018		gold		€ 24,99
16400	641300164001		matte black/red		€ 24,99
10747	641300350107	multi 10	nickel	124 g	€ 20,00
10750	641300351104		gold		€ 20,00
10743	641300350053	multi 5	nickel	85 g	€ 13,00
10745	641300351050		gold		€ 13,00
16092	641300160928	f15	black	169 g	€ 43,00
16091	641300160911	f10+	black	121 g	€ 35,00
16090	641300160904	f10	black	94 g	€ 30,00

# THE WORKSHOP ESSENTIAL

GRAZIE ALLA MANICHETTA INTEGRATA, LA TESTA MAGNETICA E IL SERBATOIO REMOVIBILE, LA NOSTRA NUOVA GAMMA DI POMPE È PERFETTA SIA A CASA CHE IN OFFICINA PER GONFIARE QUALSIASI RUOTA SENZA FATICA.

---

## THE WORKSHOP ESSENTIAL

AVEC UN EMBOUT LOGÉ DANS LE CORPS DE LA POMPE, UNE TÊTE MAGNÉTIQUE ET UNE POIGNÉE AMOVIBLE, NOTRE NOUVELLE LIGNE DE POMPES À PIEDS EST PARFAITE POUR L'ATELIER OU UN USAGE PERSONNEL ET PERMET À CHACUN DE GONFLER TOUT TYPE DE PNEUMATIQUE SANS EFFORT.



POMPA A TERRA KLIC | POMPES A PIEDS KLIC

- Testa magnetica
- Manichetta integrata nel corpo della pompa
- Manometro veloce da installare
- Manichetta fermata magneticamente al corpo della pompa
- Treppiede per maggiore stabilità
- 160 Psi / 11 bar
- Serbatoio removibile
- Il serbatoio può essere rimosso per montare facilmente tubeless
- Il serbatoio può essere trasportato facilmente
- Testa universale presta/schrader
- Manometro intuitivo

- Tête magnétique
- Embout logé dans le corps de la pompe
- Rapidité d'installation du manomètre
- Embout fixé magnétiquement sur le corps de la pompe
- Trépied assurant une stabilité parfaite
- 160 psi / 11 bar
- Réservoir amovible
- Le réservoir peut être chargé pour monter et gonfler les pneus tubeless
- Le réservoir est amovible pour transporter facilement séparément si désiré
- Tête universelle Presta / Schrader
- Manomètre

SERBATOIO REMOVIBILE  
RÉSERVOIR AMOVIBLE

Installa e gonfia coperture tubeless con facilità.  
Montage et gonflage des pneus tubeless aisé.



TUBO NASCOSTO  
TUYAU FLEXIBLE INTÉGRÉ

Viene riposta ordinatamente quando non utilizzata.  
Rangement pratique des éléments dans le corps de la pompe, après utilisation.



CONNESSIONE MAGNETICA VELOCE  
CONNECTION MAGNÉTIQUE ULTRA RAPIDE

Interfaccia facile per il beccuccio e per il serbatoio.  
Interface tuyau flexible/réservoir facile.



KLIC  
FLOOR PUMP



BECCUCCIO UNIVERSALE PER VALVOLE PRESTA / SCHRADER (SOLO CORPI VALVOLA PRESTA TUTTI FILETTATI)  
TÊTE UNIVERSELLE POUR PRESTA / SCHRADER (CORPS DE VALVE PRESTA ENTIÈREMENT FILETÉS UNIQUEMENT)

POMPA A TERRA STERLING | POMPES A PIEDS STERLING

- Interruttore alta pressione/alto volume attivabile con il piede
- Base in alluminio per stabilità e leggerezza
- Corpo e base in alluminio resistenti alla corrosione
- Testa intelligente: presta & schrader ready
- Manometro bar / psi
- Activation par pied de l'interrupteur haute pression / haut volume
- Base aluminium, légère et stable
- Corps et base aluminium, robuste et résistant à la corrosion
- Tête compatible Presta et Schrader
- Manomètre bar / psi



SAPPHIRE  
FLOOR PUMP



GEM  
FLOOR PUMP



ARTICLE	EAN	MODEL	COLOR	PSI / BAR	HEAD	BASE	PRICE
16197	641300161970	klic w/ digital gauge + canister	silver				€ 230
16198	641300161987	klic w/ analog gauge + canister	silver	160 psi / 11 bar	-	-	€ 200
16200	641300162007	klic w/ analog gauge	black				€ 100
16168	641300161680	sterling	silver	160 psi / 11 bar	universal presta / schrader	alloy	€ 70
16303	641300163035	sapphire	midnight edition	160 psi / 11 bar	universal presta / schrader	steel	€ 50
16304	641300163042	sapphire	silver	160 psi / 11 bar	universal presta / schrader	steel	€ 50
16218	641300162182	gem	black	160 psi / 11 bar	2 stage presta / schrader	steel	€ 50
16205	641300162052	gem	red	160 psi / 11 bar	2 stage presta / schrader	steel	€ 50
16206	641300162069	gem	green	160 psi / 11 bar	2 stage presta / schrader	steel	€ 50

## POMPE A MANO KLIC | POMPE A MAIN KLIC

- Manichetta flessibile integrata
- Testa magnetica con collarino orientabile per evitare allo sporco di penetrare
- Manichetta magnetica per installare velocemente la testa
- Testa intelligente presta e schrader ready
- Maniglia pieghevole e bloccabile
- Manometro incorporato in alcuni modelli
- Adattatore CO2 integrato in alcuni modelli
- Adattatore per il montaggio sul telaio compreso su tutti i modelli
- 5 Anni di garanzia

- *Raccord de pompe flexible logé dans le corps (sur tous les modèles)*
- *Tête magnétique orientable évitant la pénétration de saletés*
- *Rapidité et facilité d'installation du raccord de pompe grâce à son extrémité magnétique*
- *Compatible Presta / Schrader*
- *Poignée de pliage et de verrouillage sur tous les modèles*
- *Manomètre incorporé sur certains modèles*
- *Adaptateur CO2 incorporé dans la poignée, sur certains modèles*
- *Toutes les pompes sont livrées avec support de fixation au cadre*
- *Garantie 5 ans*

### PRESTA / SCHRADER READY

Svita e inverti la testa per passare da Presta a Schrader.

*Dévisser la tête pour basculer entre Presta et Schrader.*



### MANOMETRO | MANOMÈTRES

Preciso e facile da leggere.

*Jauge très précise et facile à lire.*



### TESTA MAGNETICA ORIENTABILE TÊTE MAGNETIQUE ORIENTABLE

Testa magnetica orientabile a 360 gradi per evitare allo sporco di penetrare. Manichetta magnetica per installare la testa velocemente.

*Tête magnétique orientable à 360° évitant la pénétration de saletés. Extrémité du raccord magnétique permettant un montage rapide et facile sur la tête.*



### MANICHETTA FLESSIBILE/MANIGLIA BLOCCABILE /ADATTATORE CO2 RACCORD FLEXIBLE ET ADAPTATEUR CO2 INCORPARE DANS LA POIGNE

La maniglia pieghevole permette di estrarre la manichetta. La testa magnetica con collarino orientabile per evitare allo sporco di penetrare. Adattatore CO2 integrato in alcuni modelli.

*Déverrouillage de la poignée pliable pour extraire le raccord. Tête magnétique orientable évitant la pénétration de saletés. Adaptateur CO2 intégré sur certains modèles. Integrierter CO2 Anschluss an ausgewählten Modellen.*

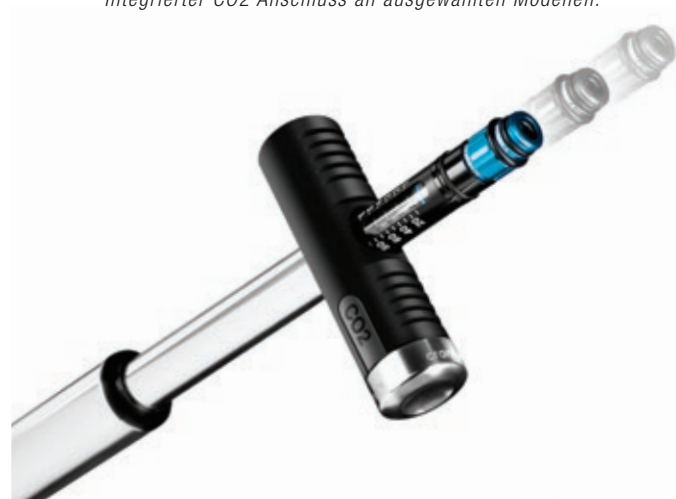

### KLIC HP

ROAD SPECIFIC HIGH PRESSURE: 120 PSI / 8.3 BAR

### KLIC HV

MTB SPECIFIC HIGH VOLUME: 110 PSI / 7.6 BAR

## POMPE A MANO GEM POMPES A MAIN GEM

Pompa premium, con adattatore alta pressione/alto volume brevettato per un gonfiaggio facilitato. Testa intelligente che si adatta automaticamente alla valvola presta o schrader. Disponibile in due lunghezze, con o senza manometro.

*Pompes premium avec interrupteur haute pression / haut volume breveté, pour un gonflage facile. Embout compatible pour adaptation sur valve Presta ou Schrader. Disponible en deux longueurs, avec ou sans manomètre.*



### GEM

GEM: 130+ PSI / 9+ BAR

ARTICLE	EAN	MODEL	DESCRIPTION	COLOR	LENGTH	WEIGHT	PRICE
16116	641300161161	klic hp	klic hp gauge w/ co2	silver	260 mm	142 g	€ 58,00
16216	641300162168		klic hp w/ co2 no gauge		220 mm	135 g	€ 48,00
16114	641300161147		klic hp gauge		260 mm	132 g	€ 48,00
16112	641300161123		klic hp		260 mm	102 g	€ 38,00
16117	641300161178	klic hv	klic hv gauge w/ co2	silver	260 mm	145 g	€ 58,00
16215	641300162151		klic hv w/ co2 no gauge		220 mm	132 g	€ 48,00
16115	641300161154		klic hv gauge		260 mm	135 g	€ 48,00
16113	641300161130		klic hv		260 mm	105 g	€ 38,00
14683	641300146830	gem S	-	red	176 mm	131 g	€ 22,99
14685	641300146854		green	€ 22,99			
14681	641300146816		silver	€ 22,99			

## CO2 CARTRIDGE



ARTICLE	EAN	MODEL	WEIGHT	DESCRIPTION	PRICE
16233	641300162335	co2 cartridge	co2 16 g cartridge	30 units bulk pack	€ 90
16235	641300162359		co2 25 g cartridge	20 units bulk pack	€ 100
16230	64130016230		co2 16 g cartridge	(2 units) w/ inflator	€ 16
16232	641300162328		co2 25 g cartridge	(2 units) w/ inflator	€ 20



**Continental**   
The Future in Motion



A4 SELECTION  
WORKBOOK 2020

CONTINENTAL

Made in Germany

# PASSIONE E TECNOLOGIA

PASSION ET TECHNOLOGIE



**Notre objectif: produire les meilleurs pneus au monde. C'est la raison pour laquelle nos designers et ingénieurs travaillent en permanence à l'amélioration de nos produits, développant par exemple régulièrement de nouveaux mélanges de gomme ou améliorant les formules existantes. Si ces changements ne sont pas toujours visibles au premier coup d'œil, vous les remarquerez à l'usage sans aucun doute!**

**Sentez la différence, appréciez le fait main "Made in Germany".**

"Continental est le seul producteur allemand de pneus en Allemagne. La mention "handmade in Germany" indique que les pneus sont produits dans notre usine de Korbach, principalement à la main et avec une forte proportion de travail manuel, du design du pneu jusqu'au contrôle qualité final. Pour vous, cela signifie que vous allez offrir à vos clients des pneus de technologie allemande - une tradition depuis 1871. Les produits fabriqués à Korbach sont signalés par le symbole correspondant dans les pages suivantes."

**Produrre i migliori pneumatici è il nostro imperativo. Per questo i nostri designer ed ingegneri sono sempre impegnati a rendere i nostri prodotti più efficienti, ad esempio sviluppando o migliorando formulazioni per le nostre mescole. Queste innovazioni spesso non sono evidenti a prima vista, ma sono decisamente rimarchevoli.**

**Pedala la differenza, pedala il "fatto a mano in Germania".**

Continental, l'unico produttore di pneumatici in Germania. "Fatto a mano in Germania" significa che gli pneumatici sono prodotti nel nostro stabilimento di Korbach, la maggior parte a mano e con un'alta proporzione di lavoro manuale, dal design della gomma al controllo di qualità finale. Per te questo significa offrire ai tuoi clienti pneumatici con tecnologia tedesca, così come accade dal 1871. I prodotti realizzati a Korbach sono contrassegnati con il rispettivo simbolo nelle pagine seguenti.

Made in Germany

# PASSIONE E PRECISIONE

PASSION ET PRÉCISION

Solo i materiali di altissima qualità sono usati per produrre i nostri tubolari. I singoli elementi sono combinati e uniti con precisione. I ciclisti più famosi al mondo mettono tutta la loro fiducia nel nostro lavoro. Che sia strada o pista, i tubolari prodotti da Continental hanno lasciato il loro segno nelle competizioni in giro per il mondo.

Nous n'utilisons que des matières premières de qualité supérieure pour fabriquer nos pneus tubulaires. Les divers éléments sont ensuite assemblés entre eux avec le plus grand soin. Les meilleurs cyclistes nous font confiance: que ce soit sur route ou sur piste, les pneus tubulaires Continental ont laissé leur empreinte dans les compétitions à travers le monde.

## PASSIONE E PRECISIONE

- undici dei dodici pneumatici prodotti nel nostro stabilimento di Korbach sono fatti a mano
- la camera d'aria è cucita direttamente sulla carcassa con circa 400 punti
- tecnologia tedesca che coinvolge tutta la struttura e la costruzione dello pneumatico
- conformi al 100 % ai controlli di qualità

## VANTAGGI

- leggero: peso inferiore di uno pneumatico copertoncino
- veloce: alte velocità grazie alla bassa resistenza al rotolamento
- adattabilità: può essere utilizzato con alte pressioni di esercizio
- sicuro: nel caso di foratura durante l'utilizzo lo pneumatico non uscirà dalla gola del cerchio: perfetto per la competizione. Chiedilo ai professionisti!

## PRÉCISION ET PASSION

- Onze des douze pneus que nous produisons dans notre usine de Korbach sont fabriqués à la main
- La chambre à air est cousue directement sur la carcasse par environ 400 points de couture
- Technologie Made in Germany
- Respect à 100 % des normes de contrôle qualité

## AVANTAGES

- Légèreté: Poids inférieur à un pneu pliable
- Rapide: Vitesse élevée grâce à une faible résistance au roulement
- Adaptabilité: Peut supporter une pression élevée
- Sûr: En cas de crevaison en roulant, le pneu ne déjantera pas: parfait pour la compétition. Plébiscité par les coureurs professionnels!

Race / Road

# È IL TUO MOMENTO!

C'EST VOTRE TEMPS!



Race/Road > Range

## Grand Prix Attack & Force III

Un vero set da corsa. Libera la sua performance sulla strada quando parte la caccia ai secondi.

- aggredisce la gara: adatto per ruote superleggere e alto profilo aerodinamico
- resistenza alle forature eccezionale grazie al Vectran™, manovrabilità eccellente grazie alla mescola BlackChili Compound
- anteriore e posteriore con sezioni differenti [23/25 mm], per completarsi al meglio l'uno con l'altro

*Un véritable équipement de course qui exprime tout son potentiel en compétition, lorsque chaque seconde compte.*

- adapté aux roues légères, parfaitement aérodynamique et léger
- protection anti-crevaisson exceptionnelle grâce à la technologie Vectran™
- parfaitement maniable grâce au mélange de gomme révolutionnaire BlackChili
- roues avant et arrière de différentes tailles (23/25mm) pour une parfaite combinaison



## Grand Prix 4-Season

Pronto per ogni stagione

L'elevata protezione dalle forature e la lunga durata caratterizzano il Grand Prix 4-Season. Oltre che per durezza questo pneumatico si impone per un'ottima aderenza. Che si trovi in una competizione piuttosto che in un tour, chi lo usa beneficia della grande resistenza del tessuto DuraSkin® della carcassa, un compagno affidabile per il ciclista assiduo.

*Équipé pour toutes les saisons*

*Le Grand Prix 4-Season étonne par sa résistance aux contraintes extrêmes et ses performances kilométriques élevées. Il offre également une excellente adhérence sur le mouillé et en conditions hivernales à basse température. Sa double protection Vectran™ et son renfort de carcasse DuraSkin® vous met à l'abri des crevaissons et coupures. Un pneu excellent pour les grandes randos comme pour la compétition et pas uniquement en hiver!*



ARTICLE	EX-ART.	EAN	ETRTO	DIMENSION	COLOR/SIDEWALL	TECHNOLOGY	WEIGHT	BAR	MAX.BAR	PRICE
<b>Grand Prix Attack &amp; Force III</b>										
0101440	-	4019238788785	23-622	700 x 23/25 C	black foldable	Vectran Breaker	390 g	7,5	8,5	€ 114,90
<b>Grand Prix Attack III</b>										
0101303	-	4019238749687	23-622	700 x 23C	black foldable	Vectran Breaker	175 g	7,5	8,5	€ 69,90
<b>Grand Prix Force III</b>										
0101304	-	4019238749670	25-622	700 x 25C	black foldable	Vectran Breaker	215 g	6,5	8,5	€ 69,90
<b>Grand Prix 4-Season</b>										
0100173	-	4019238409093	23-622	700 x 23 C	black DuraSkin fold.	Double Vectran Breaker	220 g	7,5	8,5	€ 62,90
0100175	-	4019238409116	25-622	700 x 25 C	black DuraSkin fold.	Double Vectran Breaker	230 g	6,5	8,5	€ 62,90
0101105	-	4019238674620	28-622	700 x 28 C	black DuraSkin fold.	Double Vectran Breaker	295 g	6,5	8,0	€ 62,90
0101095	-	4019238668131	32-622	700 x 32C	black DuraSkin fold.	Double Vectran Breaker	340 g	6,0	7,0	€ 62,90

# Grand Prix 5000

## È il tuo momento!



La nuova era nel ciclismo: il miglior allrounder del settore, portato ad un livello di prestazioni completamente nuovo!

C'EST VOTRE TEMPS! La nouvelle ère du cyclisme - le meilleur acteur du terrain, permet d'atteindre le plus haut niveau de performance!

**NEW** Grand Prix 5000  
[Clincher]



# Grand Prix 5000 TL

## Versione Tubeless



Agli amanti del tubeless viene ora offerta una versione speciale del Grand Prix 5000 TL.

VERSION TUBELESS. Les adeptes du tubeless se voient offrir une version spéciale du Grand Prix 5000 TL.

**NEW** Grand Prix 5000 TL  
[Tubeless]



**Tecnologia Active Comfort.** Approccio rivoluzionario nel ciclismo. Incorporata nella costruzione dello pneumatico, la tecnologia Active Comfort smorza le vibrazioni e rende più confortevole la vostra guida.  
*Technologie Active Comfort. L'approche révolutionnaire du cyclisme. Intégrée à la construction du pneu, la technologie Active Comfort absorbe les vibrations et rend votre conduite plus souple.*



**Lazer Grip,** per renderti un tutt'uno con la strada. La scolpitura micropuntinata si estende fin sulle spalle dello pneumatico, per ottenere un'eccezionale tenuta in curva.

*Lazer Grip, pour ne faire qu'un avec la route. La structure sculptée en micro pointe sur la partie haute des flancs procure une adhérence parfaite en courbe.*



**Tallone tubeless ready.** Sviluppato specificamente, il tallone tubeless sigilla il cerchio grazie alla sua forma unica e fornisce un montaggio stabile nella gola.

*Tubeless Ready Bead. Spécialement étudiée, la forme unique des talons du pneu permet un ajustement parfait et stable sur la gorge de la jante.*



ARTICLE	EAN	ETRTO	DIMENSION	COLOR/SIDEWALL	TECHNOLOGY	WEIGHT	BAR	MAX.BAR	PRICE
<b>Grand Prix 5000 [NEW]</b>									
0101620	4019238007817	27.5"	650x25 B	black foldable	Vectran Breaker	205 g	6,50	8,50	€ 62,90
0101622	4019238007831	27.5"	650x28 B	black foldable	Vectran Breaker	235 g	6,50	8,00	€ 62,90
0101623	4019238007800	28"	700x23 C	black foldable	Vectran Breaker	200 g	7,50	8,50	€ 62,90
0101624	4019238007824	28"	700x25 C	black foldable	Vectran Breaker	215 g	6,50	8,50	€ 62,90
0101625	4019238007848	28"	700x28 C	black foldable	Vectran Breaker	235 g	6,50	8,00	€ 62,90
0101626	4019238007855	28"	700x32 C	black foldable	Vectran Breaker	290 g	6,00	7,00	€ 62,90
<b>Grand Prix 5000 Tubeless [NEW]</b>									
0101627	4019238007930	27.5"	650x28 B	black foldable	Vectran Breaker	330 g	4,50	6,50	€ 74,90
0101628	4019238007923	28"	700x25 C	black foldable	Vectran Breaker	300 g	5,50	7,50	€ 74,90
0101629	4019238007947	28"	700x28 C	black foldable	Vectran Breaker	345 g	4,50	6,50	€ 74,90
0101630	4019238007954	28"	700x32 C	black foldable	Vectran Breaker	370 g	4,50	6,00	€ 74,90





## Grand Prix

### All-rounder confrotevole

Grand Prix è un classico all-rounder con un battistrada dal design moderno. È destinato alle biciclette da passeggio e da città. Offre una combinazione perfetta tra protezione dalle forature, comfort e scorrevolezza. Caratterizzato da una durata molto elevata, rende ogni tour un piacere puro. Uno strumento polivalente, con tante qualità.

### Polyvalence et confort

Le Grand Prix est un classique synonyme de qualité et de performance. Il apporte une symbiose incontestable entre protection anti-crevaisson, résistance à l'usure, performance et adhérence. Le profil moderne et le témoin d'usure complètent ses atouts. Un pneu très qualitatif qui apporte beaucoup de plaisir en randonnée.



## Grand Sport Race

### All-rounder nel segmento Performance

Il pneumatico Grand Sport Race ti porta al massimo rendimento. La combinazione perfetta di elevata protezione dalle forature, alto comfort e scorrevolezza lo rendono ideale per le competizioni e i tour. Ulteriori punti a favore sono il massimo grip in curva e la lunga durata. È un all-rounder epronto anche per qualsiasi sfida, anche la più impegnativa.

### Le modèle polyvalent du segment performance

Le Grand Sport Race pousse à la performance. C'est un pneu complet et équilibré avec une protection anticrevasion et suffisamment de PureGrip Compound sur la surface de roulement qui lui permettent d'avalier sans effort les nombreux kilomètres de courses et d'entraînement. Il offre une adhérence maximale en courbes et un roulement confortable: ce multi-talents est prêt à relever tous les défis, quels qu'ils soient."



## Ultra Sport II

### Per entrare in gioco

Ultra Sport II è lo pneumatico moderno per i tour e le competizioni che spicca per l'eccezionale rapporto prezzo/prestazioni. Le numerose taglie disponibili rappresentano il tocco finale per la sua grande versatilità di utilizzo. Ulteriori punti a favore sono il buon grip, la mescola del battistrada a base di silice e la durata molto elevata."

### L'entrée en piste

L'Ultra Sport II est un pneu moderne pour randonnées et compétition qui se distingue par un excellent rapport qualité/prix. Les nombreuses tailles disponibles représentent la touche finale de la coordination d'utilisation. Ce pneu marque des points avec un excellent grip, le mélange de bande de roulement à base de silice et une formidable performance de roulement."



ARTICLE	EX-ART.	EAN	ETRTO	DIMENSION	COLOR/SIDEWALL	TECHNOLOGY	WEIGHT	BAR	MAX.BAR	PRICE
<b>Grand Prix</b>										
0100506	-	4019238564617	23-622	700 x 23 C	black foldable	PolyX Breaker	225 g	7,5	8,5	€ 43,90
0100637	-	4019238581409	25-622	700 x 25 C	black foldable	PolyX Breaker	230 g	7,5	8,5	€ 43,90
0101109	-	4019238674590	28-622	700 x 28 C	black foldable	PolyX Breaker	275 g	6,5	8,0	€ 43,90
<b>Grand Sport Race</b>										
0150001	-	4019238586565	23-622	700 x 23 C	black foldable	NyTech Breaker	230 g	7,5	8,5	€ 36,90
0150027	-	4019238587319	25-622	700 x 25 C	black foldable	NyTech Breaker	270 g	6,5	8,5	€ 36,90
0150118	-	4019238621105	28-622	700 x 28 C	black foldable	NyTech Breaker	330 g	5,5	8,0	€ 36,90

ARTICLE	EX-ART.	EAN	ETRTO	DIMENSION	COLOR/SIDEWALL	TECHNOLOGY	WEIGHT	BAR	MAX.BAR	PRICE
<b>Ultra Sport II</b>										
0150006	-	4019238587234	23-622	700 x 23 C	black	Performance	310 g	7,5	8,5	€ 20,90
0150003	-	4019238586541	23-622	700 x 23 C	black foldable	Performance	240 g	7,5	8,5	€ 26,90
0150009	-	4019238587203	25-622	700 x 25 C	black	Performance	340 g	6,5	8,5	€ 20,90
0150011	-	4019238587180	25-622	700 x 25 C	black foldable	Performance	270 g	6,5	8,5	€ 26,90
0150012	-	4019238587142	28-622	700 x 28 C	black	Performance	410 g	5,5	8,0	€ 20,90
0150014	-	4019238587128	28-622	700 x 28 C	black foldable	Performance	340 g	5,5	8,0	€ 26,90



### Gatorskin

#### Addio forature, ogni giorno / Il rettile

La particolare miscela resistente al taglio e la fibra PolyX Breaker garantiscono al Gatorskin una resistenza alla foratura molto elevata e un'aderenza eccellente. Il profilo del battistrada a forma di rettile dà il massimo per affrontare moltissimi chilometri. È uno pneumatico all-rounder, che colpisce per qualità e trasforma ogni curva in un momento di piacere. L'estrema durezza lo rende un valido alleato nelle uscite quotidiane.

#### Résistant à la perforation tous les jours

Le mélange de matériaux résistant aux coupures du Gatorskin offre une résistance à la ponction très élevée et beaucoup de poignée. Ce tout-terrain impressionne par sa haute qualité qui fait de chaque voyage un réel plaisir lors de tournées. La marge de sécurité rend le pneu un compagnon quotidien très populaire.



### Gator Hardshell

#### Il rettile corazzato

Uno pneumatico che impressiona, di costruzione robusta, di lunga durata, dà al ciclista urbano qualcosa in più e fa lavorare i commutatori in sicurezza. La sua affidabilità lo rende perfetto per l'uso touring su lunghe distanze. Questo grazie alla grande resistenza all'usura del suo battistrada ottimizzato e alla larga fettuccia antiferatura HardShell. Dopo chilometri e chilometri non mostrerà segni di fatica.

#### Le compagnon fiable

Le Gator Hardshell est un pneu impressionnant avec sa construction robuste et durable. En raison de sa fiabilité, c'est le préféré pour une utilisation sur les balades guidées et prolongées. Le produit résiste à un kilométrage extrêmement élevé également avec sa largeur spéciale. La doublure de protection contre les crevaisons offre un avantage supplémentaire. Ces pneus ne présentent aucun signe de fatigue même après de nombreux kilomètres.



### GP Attack & Force Tubular Comp

#### Il set aerodinamico sviluppato per i professionisti

Dove contano aerodinamicità e leggerezza entra in gioco il Set Attack Comp & Force Comp. Sono tubolari veloci, leggeri e agili, sviluppati appositamente per l'utilizzo nelle competizioni ed all'altezza di aspettative elevate. Guadagnano punti grazie alla ridotta resistenza al rotolamento e offrono anche un buon comfort. Resistono alle forature grazie al Vectran™ e offrono massima reattività con la miscela BlackChili.

#### Le premier choix des coureurs

Le Set Attack Comp & Force Comp entre en scène partout où l'aérodynamisme et le poids ont un rôle à jouer. Cette paire de boyaux rapides, légers et agiles a été développée spécialement pour la compétition et répond aux plus hautes exigences. Le Set Attack Comp & Force Comp offre une très faible résistance au roulement tout en apportant un maximum de confort. Une paire de boyaux de catégorie haute performance.



### Competition

#### All-rounder nella corsa professionistica

Competition è un all-rounder di utilizzo professionale all'altezza del livello World Tour. È un versatile tuttofaro, veloce ed agile, che emerge al termine delle maggiori competizioni al mondo grazie al carattere sempre combattivo. Spicca per la valida miscela sviluppata specificamente da Continental e per l'inserito di protezione dalle forature.

#### Le modèle polyvalent du monde des pros

Le Competition est un multi-talents qui répond à toute les exigences des Pro Tour et autres compétitions. Ce boyau s'adapte à toutes les conditions de route et apporte agilité et vitesse. Il fait preuve d'un caractère des plus combattifs. Le mélange de gomme performant développé par Continental combiné à une protection anti-crevaison ultra efficace lui fait prendre le rôle d'un avant-gardiste.



ARTICLE	EX-ART.	EAN	ETRTO	DIMENSION	COLOR/SIDEWALL	TECHNOLOGY	WEIGHT	BAR	MAX.BAR	PRICE
<b>Gatorskin</b>										
0118538	-	4019238334647	23-622	700 x 23C	black DuraSkin foldable	PolyXBreaker	220 g	7,5	8,5	€ 49,90
0100084	-	4019238371390	25-622	700 x 25C	black DuraSkin foldable	PolyXBreaker	240 g	6,5	8,5	€ 49,90
0100641	-	4019238581430	28-622	700 x 28C	black DuraSkin foldable	PolyXBreaker	280 g	6,5	8,0	€ 49,90
0100642	-	4019238581447	32-622	700 x 32C	black DuraSkin foldable	PolyXBreaker	350 g	6,0	7,0	€ 49,90
<b>Gator Hardshell</b>										
0100311	-	4019238466379	23-622	700 x 23C	black DuraSkin foldable	Hardshell	250 g	7,5	8,5	€ 62,90
0100313	-	4019238466409	25-622	700 x 25C	black DuraSkin foldable	Hardshell	270 g	6,5	8,5	€ 62,90
0100639	-	4019238581423	28-622	700 x 28C	black DuraSkin foldable	Hardshell	330 g	6,5	8,0	€ 62,90
0100640	-	4019238581416	32-622	700 x 32C	black DuraSkin foldable	Hardshell	375 g	6,0	7,0	€ 62,90

ARTICLE	EX-ART.	EAN	ETRTO	DIMENSION	COLOR/SIDEWALL	TECHNOLOGY	WEIGHT	BAR	MAX.BAR	PRICE
<b>Set GP Attack &amp; Force Tubular</b>										
0100748	-	4019238595482	-	28" x 22/24 mm	black	Vectran Breaker	500	8,0	12,0	€ 219,90
<b>GP Attack Tubular</b>										
0196231	-	4019238586237	-	28" x 22 mm	black	Vectran Breaker	240	8,0	12,0	€ 114,90
<b>GP Force Tubular</b>										
0196232	-	4019238586220	-	28" x 24 mm	black	Vectran Breaker	260	8,0	12,0	€ 114,90
<b>Competition</b>										
0196141	-	4019238334746	-	26" x 22 mm	black	Vectran Breaker	250	8,0	12,0	€ 114,90
0196140	-	4019238334753	-	28" x 19 mm	black	Vectran Breaker	230	10,0	12,0	€ 114,90
0196138	-	4019238334760	-	28" x 22 mm	black	Vectran Breaker	260	8,0	12,0	€ 114,90
0196189	-	4019238549126	-	28" x 25 mm	black	Vectran Breaker	280	8,0	12,0	€ 114,90



## Sprinter

### A caccia di vittorie

Lo Sprinter è caratterizzato da eccezionali proprietà di rotolamento grazie alla carcassa morbida. Offre il massimo nelle gare a circuito o nel triathlon. È la risposta giusta per chi chiede massima accelerazione e a questo aggiunge un peso ridotto e una manovrabilità equilibrata, grazie al suo profilo perfettamente slick.

### La chasse aux points

Le Sprinter se distingue par ses excellentes propriétés de roulement grâce à sa carcasse souple. Il joue ses atouts surtout dans le domaine des critères. On peut se fier à ce boyau quand il est question d'accélération maximale. Ce boyau de compétition se distingue par son faible poids et sa conduite équilibrée.



## Sprinter Gatorskin

### Un classico per le grandi Classiche

A suo agio sulle strade del Giro delle Fiandre, della Parigi-Roubaix o della Milano-Sanremo. È uno pneumatico che si caratterizza per durata, per resistenza anche su fondi dissestati e per l'elevata protezione dalle forature. Incamera grandi quantità d'aria, ad ulteriore garanzia di sicurezza, scorrevolezza e comfort, anche negli attraversamenti veloci sul pavé.

### Le chasseur classique passionné

Le Sprinter Gatorskin est chez lui sur les routes de Flandre, de Roubaix ou de San Remo. Ce boyau développé spécialement pour les courses classiques sait convaincre par sa grande résistance aux crevaisons et sa longévité kilométrique. Son volume important assure une sécurité supplémentaire et un roulement encore meilleur. Tout cela offre un grand confort sur la route même à pleine vitesse sur les pavés.



## Podium TT

### Specialista nella lotta contro il tempo

Va a caccia di secondi grazie al suo battistrada ultraleggero con profilo semi-slick. Ideale per le gare a cronometro e allo stesso tempo molto resistente alle forature. Oltre ai cronoman è compagno fedele anche dei triatleti. Ottimizzato per le velocità, ma con chilometraggio limitato.

### Le spécialiste du contre-la-montre

Son profil semi-slick ultra rapide fait du Podium TT le partenaire idéal lors de course contre la montre. Ce spécialiste est particulièrement léger tout en offrant une excellente résistance aux crevaisons. Un véritable boyau de compétition pour les spécialistes de la course contre la montre et les triathlètes.



## Giro

### Compagno di allenamento per principianti

Il tubolare Giro spicca per la durata elevata e per l'eccellente rapporto prezzo/prestazione/durata. Ottime le sue proprietà di rotolamento e per la robustezza garantita anche dopo molti chilometri di allenamento. Questo pneumatico è il compagno perfetto nell'allenamento e nei tour di chi vuole avvicinarsi in modo serio al ciclismo.

### Le partenaire d'entraînement pour les débutants

Le Giro fait sensation grâce à sa grande capacité de kilométrage et son excellent rapport qualité-prix. Il se distingue par ses excellentes propriétés de roulage et sa robustesse et il est toujours prêt même après de nombreux kilomètres d'entraînement. Ce boyau est le compagnon idéal pour les débutants, pour l'entraînement et en randonnées.



ARTICLE	EX-ART.	EAN	ETRTO	DIMENSION	COLOR/SIDEWALL	TECHNOLOGY	WEIGHT	BAR	MAX.BAR	PRICE
<b>Sprinter</b>										
0196135	-	4019238334715	-	28" x 22 mm	black	SafetySystem Breaker	275 g	8,0	12,0	€ 65,90
0196244	-	4019238674576	-	28" x 25 mm	black	SafetySystem Breaker	295 g	8,0	12,0	€ 65,90
<b>Sprinter Gatorskin</b>										
0196136	-	4019238334722	-	28" x 22 mm	black	SafetySystem Breaker	280 g	8,0	12,0	€ 70,90
0196187	-	4019238549089	-	28" x 25 mm	black	SafetySystem Breaker	300 g	8,0	12,0	€ 70,90

ARTICLE	EX-ART.	EAN	ETRTO	DIMENSION	COLOR/SIDEWALL	TECHNOLOGY	WEIGHT	BAR	MAX.BAR	PRICE
<b>Podium TT</b>										
0196180	-	4019238521559	-	28" x 22 mm	black	Vectran Breaker	225	11,0	12,0	119,90 €
0196243	-	4019238674583	-	28" x 25 mm	black	Vectran Breaker	245	8,0	12,0	119,90 €
<b>Giro</b>										
0196017	-	4019238107715	-	28" x 22 mm	black/transparent	Performance	300	8,0	10,0	34,90 €



Cyclocross

# CYCLOCROSS RANGE

## Cyclocross > Range

### Race King CX

**La giusta opzione per l'allenamento e i tour**  
 Lo pneumatico Cyclocross Race è molto veloce, si presta ottimamente all'utilizzo su fondi compatti. Ideale nei percorsi tra boschi e campi, dove sfoggia un invidiabile rapporto tra ridotta resistenza al rotolamento e buon grip. Con questo tubolare le uscite mozzafiato sono garantite!

**Le compagnon pour l'entraînement et les randonnées**  
 Le Cyclocross Race est très rapide et parfaitement adapté à l'utilisation sur les sols durs. C'est le compagnon idéal sur les sentiers de forêt et entre les champs. Il offre un parfait compromis entre accroche, confort et faible résistance au roulement. Ce pneu est un pur-sang pour les virées exigeantes en terrains libres.



### Speed King CX

**Un semi-slick con passione per la velocità**  
 Lo pneumatico da competizione Cyclocross Speed è a proprio agio sui fondi compatti, asciutti o ghiacciati. È un alleato negli allenamenti dei ciclocrossisti grazie alla sua bassa resistenza al rotolamento e alla capacità di trasmettere la velocità impressa sui pedali. Questo grazie alla banda centrale con scolpitura microdiamantata, che tra l'altro garantisce una protezione extra dalle forature. La sezione da 32 mm è conforme alle normative delle gare Uci.

**Le pneu semi-slick avec résistance aux crevaisons en prime**  
 Son nom est tout un programme. Le Cyclocross Speed, adapté à la course, est à son aise sur les terrains durs, secs ou gelés. Les crossers profitent de sa faible résistance au roulement à l'entraînement ou pendant leurs virées et atteignent des vitesses élevées. Une des raisons à cela est sa surface de roulement médiane en forme de diamant qui assure en même temps une résistance supplémentaire aux crevaisons.



### CycloXKing

**All-rounder per tour e competizioni**  
 CycloXKing è uno pneumatico versatile, a suo agio su ogni terreno e in ogni condizione climatica. L'ampia banda centrale del battistrada presenta tasselli uniformi, che lo rendono scorrevole e scattante. Da parte loro, le due file esterne di tasselli più pronunciati assicurano maggiore grip in curva. I ciclocrossisti lo apprezzeranno sia per le gare che per i tour. La sezione da 32 mm è conforme alle normative delle gare Uci.

**Le modèle polyvalent pour la randonnée et la compétition**  
 Le CycloXKing est à l'aise sur tous les terrains. Il gagne des points avec son profil silencieux et rapide qu'il doit à ses crampons médians homogènes. Ses crampons extérieurs rehaussés assurent sa bonne tenue dans les virages. Ce pneu montre tout ce dont il est capable sur les conditions de terrain les plus variées. Les cyclocrossers sont ainsi parfaitement équipés aussi bien pour les randonnées que pour les compétitions.



ARTICLE	EX-ART.	EAN	ETRTO	DIMENSION	COLOR/SIDEWALL	TECHNOLOGY	WEIGHT	BAR	MAX.BAR	PRICE
<b>Race King CX</b>										
0150280	-	4019238788242	35-622	700 x 35 C	black foldable	NyTech Breaker	420 g	2,5	6,0	€ 36,90
<b>Speed King CX</b>										
0150279	-	4019238788259	35-622	700 x 35 C	black foldable	NyTech Breaker	400 g	2,50	6,0	€ 36,90
<b>CycloXKing</b>										
0150281	-	4019238788235	35-622	700 x 35 C	black foldable	NyTech Breaker	440 g	2,50	6,0	€ 36,90

## BlackChili Compound

La miscela per copertura unica nel suo genere, prodotta solo in Germania, che rivoluzionerà gli pneumatici per biciclette! Con la BlackChili Compound il compromesso tra maggior grip e bassa resistenza al rotolamento è stato portato ai massimi livelli in assoluto. I tanti primati ottenuti nei test certificano vantaggi misurabili e registrabili sia in laboratorio che sulla strada. I polimeri di nuova generazione, il particolato carbonioso frutto di nanotecnologie e gli agenti di carica garantiscono una performance davvero unica. Rappresenta il non plus ultra nei relativi ambiti di utilizzo: dalle coperture delle MTB da downhill agli pneumatici per bici da cronometro. BlackChili Compound migliora la resistenza al rotolamento del 26 per cento e offre allo stesso tempo un grip superiore di circa il 30 per cento rispetto alle mescole di silice attivato. Inoltre, gli pneumatici realizzati con il BlackChili Compound offrono una resa chilometrica superiore e, diversamente da mescole multiple, una performance costante dal primo all'ultimo chilometro.

*A korbach, en Allemagne, où se trouve le siège de notre département recherche et développement pour les pneus de vélos Continental, cela fait longtemps que nos ingénieurs se creusent la tête sur un problème fondamental concernant la structure d'un pneu. En effet, les qualités de roulement du mélange de caoutchouc d'un pneu sont définies, de façon déterminante, par l'interaction de trois facteurs: le frottement statique [adhérence], la résistance au roulement et la longévité. Le dilemme est le suivant: si on améliore l'un de ces facteurs, au moins un autre de ces facteurs va par contre se dégrader. Un pneu ayant une adhérence maximale s'use plus rapidement et roule moins vite. Inversement, si on confectionne un pneu qui est plus rapide ou qui dure plus longtemps, alors son adhérence diminue. Avec la technologie de pointe d'aujourd'hui, à savoir la gomme à silice activée, on avait déjà atteint un bon compromis. Mais nos concepteurs voulaient obtenir plus. En suivant des chemins tout nouveaux, ils ont réussi en 2008 à mettre au point un mélange de gomme révolutionnaire: c'était le premier pas vers ce que l'on connaît sous le nom de Black Chili. Ce mélange de gomme totalement nouveau est basé sur les connaissances les plus récentes fournies par la recherche sur les polymères et les matières premières.*



## PureGrip Compound



La miscela PureGrip è derivata da una miscela di Silice attivata ed è un buon esempio di come noi integriamo continuamente i feedback dei clienti verso il settore della ricerca e sviluppo. Questa miscela tecnologica è perfettamente declinata della miscela BlackChili Compound. Il nome PureGrip fa esattamente ciò che dice: un grip e una durevolezza incredibilmente superiori sono le caratteristiche distintive di questo compound. Utilizziamo la PureGrip sui nostri articoli della linea Performance e sulla gamma mountain bike.

*Fabriquée à partir d'un composé de silice activée, le mélange de gomme PureGrip est la parfaite illustration de la façon dont nous prenons en compte les retours de nos clients dans nos efforts de recherche et développement. Cette technologie est une alternative au mélange de gomme BlackChili. Son nom, "PureGrip", est on ne peut plus explicite: ce composant garantit une parfaite adhérence et une durabilité exceptionnelle. Nous utilisons PureGrip dans les produits de notre gamme Performance pour les vélos de route et VTT.*

## Vectran™ Breaker

Vectran™ viene prodotto dal polimero a cristalli liquidi Vectra. Si ottiene un filato termoplastico a fibre multiple. Questo tessuto in parte cristallino è più resistente al taglio rispetto all'aramide, è dotato di una resistenza alla trazione cinque volte superiore dell'acciaio ed è allo stesso tempo più leggero di un corrispondente filo di nylon. Vectran™ mantiene queste caratteristiche anche alle condizioni climatiche più ostili.

*La référence en matière de protection anti-crevaisson. Vectran™ est un fil high-tech synthétique dont le modèle est pris dans la nature. Comme la soie d'araignée, Vectran™ est un polymère de cristaux liquide [LPC]. Vectran™ est tissé à partir du polymère à cristaux liquides Vectra et retravaillé en un réseau multifibres. La soie d'araignée et le composé Vectran™ possèdent une énorme résistance aux déchirures pour un poids très limité. Exactement les caractéristiques qui conviennent pour être utilisées en dispositif anti-crevaisson dans un pneu Continental. Vectran™ Breaker est plus léger, plus flexible et protège encore mieux des coupures qu'une protection anti-crevaisson en Nylon. La résistance au roulement n'est pas affectée par Vectran™ Breaker.*

## NyTech Breaker

Una tecnologia antiforatura strutturata con fibre di nylon protettive. È simile al Kevlar ma con una bassa resistenza al rotolamento e con un peso ridotto.

*Une technologie de protection anti crevaissons faite de fibres de nylon - protégeant comme le Kevlar, mais avec une faible résistance au roulement, sans en augmenter le poids.*

**Vectran™  
BREAKER**

**NyTech  
BREAKER**

## Tire Positioning System



La competenza dallo sport motociclistico, adattata specificamente alla bicicletta da competizione per assecondare i requisiti specifici della ruota anteriore e della posteriore. L'anteriore: agile e reattiva. Lo pneumatico più stretto assicura una riduzione della resistenza all'aria e migliora le caratteristiche di sterzata. La posteriore: confortevole e ammortizzante. Con la sua superficie di contatto al suolo leggermente più ampia lo pneumatico assicura una migliore trazione. La scorrevolezza viene migliorata grazie alla composizione ottimizzata della miscela, finalizzata alla resistenza al rotolamento. Il risultato è un sistema ruota anteriore e posteriore all'avanguardia, dove gli pneumatici sono stati attentamente accoppiati l'uno con l'altro.

*Avec TirePositioning® System, on atteint les dernières limites de ce qui est techniquement possible aujourd'hui. Les motards le savent depuis longtemps: les qualités attendues du pneu avant son différentes de celles demandées au pneu arrière. Le pneu avant plus étroit diminue la résistance au vent et procure une plus grande maniabilité dans les virages. Un mélange pour bande de roulement à adhérence optimisée procure une meilleure adhérence, en particulier dans les virages sur route mouillée. Le pneu arrière plus large possède, grâce à une surface de contact plus grande, une meilleure traction et offre en même temps plus de confort. Grâce à un mélange qui diminue la résistance au roulement et à une surface de contact plus grande à l'arrière, l'abrasion se voit diminuée. Le résultat est notre système novateur pneu avant/pneu arrière pour la compétition: que l'on retrouve sur le kit GP Attack/Force. Nouveau: la technologie TPS également proposée en boyaux avec le Set Attack/Force Comp.*

## PolyX Breaker™

Resistente alla foratura. Con il PolyX Breaker® applichiamo il know-how acquisito in ambito automobilistico nel segmento motociclistico agli pneumatici per biciclette: sugli pneumatici per autovettura il poliestere viene utilizzato da anni, con grande successo ed esiti molto positivi. Estremamente resistente, la fibra di poliestere viene tessuta a maglie strette incrociate; in questo modo si raggiunge un'elevata densità del tessuto che rende il PolyX Breaker® non solo resistente alla perforazione da parte di corpi estranei ma anche particolarmente protettivo verso le forature.

*Résistant aux perforations et aux coupures. Avec PolyX Breaker®, le savoir faire automobile est appliqué au domaine du vélo: le polyester est, depuis des années utilisé avec succès dans les pneus voitures et à fait ses preuves à de nombreuses reprises. Les fibres de polyester extrêmement résistantes sont étroitement et finement tissées en croix. De la sorte, on obtient un réseau très dense, qui rend le PolyX Breaker® non seulement résistant aux corps étrangers, mais également solide face aux perforations. Là aussi, la résistance au roulement n'est pas non plus affectée par PolyX Breaker®.*

## DuraSkin®

DuraSkin®. Gli pneumatici dotati di protezione delle pareti DuraSkin® devono poter affrontare qualsiasi situazione. Vengono utilizzati in condizioni estreme. Sulle biciclette dei messenger gli pneumatici strisciano sui bordi dei marciapiedi, sulle biciclette da viaggio attraversano continenti senza usurarsi, mentre nelle gare ciclistiche devono superare le prove più ardue, come ad esempio quelle della Parigi-Roubaix. Il tessuto di poliammide di alta qualità protegge efficacemente il fianco dello pneumatico e lo rende idoneo a qualsiasi situazione estrema. Questi pneumatici sono contraddistinti da tutti gli altri dal fianco di colore marrone.

*Prêt pour rouler dans les pires conditions. Les pneus équipés de la protection DuraSkin® sur les flancs sont prêts pour avoir la vie dure. Ils peuvent être utilisés dans les conditions les plus extrêmes. Les pneus des vélos de coursiers frottent sur les bords de trottoirs, durant les randonnées ils sillonnent les continents sans s'user, pendant des courses ils doivent être d'une solidité à toute épreuve, comme lors du Paris-Roubaix. Le tissage en polyamide de très haute qualité protège efficacement les flancs du pneu et prémunissent le pneu contre tous les aléas. Ces pneus se distinguent du tout-venant par leurs flancs marron.*

## Safety System

Resistente alle forature e ai tagli, ma allo stesso tempo leggero e flessibile, lo pneumatico si adatta meglio al fondo stradale. Assicura caratteristiche di guida molto votate al comfort.

*Résistant aux perforations et aux coupures tout en restant léger et souple, le pneu s'adapte mieux au terrain pour une tenue de route des plus agréables.*

## Hardshell ProTectioon

HardShell. La resistenza alle forature e la durata sono i punti di forza di Hardshell-Protection. Uno strato PolyX-Breaker, ideale contro le forature, garantisce grande affidabilità. Il PolyX-Breaker si interpone tra battistrada e carcassa; è più ampio nella parte centrale e sotto le spalle. La carcassa è a tre strati, ognuno da 60 TPI, copre tutto lo pneumatico e lo rende intaccabile dai detriti urbani. La parte esterna della spalla è rinforzata con DuraSkin per proteggere al meglio la carcassa. I pneumatici Hardshell, prodotti esclusivamente in Germania, sono un punto di riferimento per la protezione dalle forature.

*HardShell. La protection contre les crevaissons et le kilométrage sont la force de Hardshell-Protection. Un PolyX Breaker plus large, le spécialiste contre les crevaissons, sous la bande de roulement et les bords offrent une grande fiabilité. Les trois couches - chaque couche avec 60 TPI - la carcasse recouvre le pneu entier et en fait un véritable barrage contre les débris urbains. Les parois latérales extérieures du pneu sont renforcées avec le tissu DuraSkin, offrant encore plus de fiabilité du fait que la carcasse est tellement bien protégée. Les pneus Hardshell est vraiment résistant aux coupures. C'est un pneu de course fabriqué exclusivement en Allemagne.*

## Supersonic

Il peso contenuto e la massima accelerazione contraddistinguono questa tecnologia. Gli specialisti delle cronometro e i pistard beneficeranno allo stesso modo delle sue caratteristiche di scorrevolezza di prima classe.

*Cette technologie se caractérise par un poids ultra léger et une réponse maximale à l'accélération. Particulièrement utilisée pour le contre-la-montre et les spécialistes de la piste.*

**PolyX Breaker™**

**DuraSkin®**

**Safety System**

**HARD SHELL PROTECTION**

**Supersonic**

Cross/Gravel

# SCEGLI TERRA

CHOISISSEZ TERRA

Gravel > Range

## TERRA TRAIL TK 40 mm

Scegli una strada diversa, scegli Terra.

Per la tua traccia fuori strada. Per più confort. Per l'avventura. Che sia un giro lungo, o la scorciatoia per la strada di casa. La nuova serie gravel Terra di Continental ti porta proprio dove vuoi arrivare. Il modello Terra Trail è il più nobile della nostra gamma. Fatto per accompagnarti tra percorsi sconnesse o veloci. Scegli una strada diversa, scegli Terra.

*Choisissez une autre route, choisissez Terra.*

*Pour vos parcours en dehors de la route. Pour plus de confort. Pour l'aventure. Que ce soit un long trajet, ou le raccourci vers la maison. Le nouveau pneu Gravel Terra de Continental vous emmène là où vous souhaitez aller. Le modèle Terra Trail est le plus noble de notre gamme. Fait pour vous accompagner sur les itinéraires accidentés ou rapides. Choisissez un autre chemin, choisissez Terra.*



## TERRA SPEED TK 35 mm

Scegli una strada diversa, scegli Terra.

Per la tua traccia fuori strada. Per più confort. Per l'avventura. Che sia un giro lungo, o la scorciatoia per la strada di casa. La nuova serie gravel Terra di Continental ti porta proprio dove vuoi arrivare. Terra Speed è il modello più veloce della nostra gamma. Fatto per accompagnarti tra l'asfalto e la sabbia. Fatto per accompagnarti tra percorsi sconnesse o veloci. Scegli una strada diversa, scegli Terra.

*Choisissez une autre route, choisissez Terra.*

*Pour vos parcours en dehors de la route. Pour plus de confort. Pour l'aventure. Que ce soit un long trajet, ou le raccourci vers la maison. Le nouveau pneu Gravel Terra de Continental vous emmène là où vous souhaitez aller. Terra Speed est le modèle le plus rapide de notre gamme. Fait pour vous accompagner entre l'asphalte et le sable. Fait pour vous accompagner sur les itinéraires accidentés ou rapides. Choisissez un autre chemin, choisissez Terra.*



ARTICLE	EAN	ETRTO	DIMENSION	COLOR/SIDEWALL	TECHNOLOGY	WEIGHT	BAR	MAX.BAR	PRICE
<b>Terra Trail [NEW]</b>									
0101715	4019238029673	40 - 584	27.5"   650 x 40B   27.5 x 1.50	black foldable	ProTaction	440 g	3,00	5,00	€ 57,90
0101697	4019238027075	40 - 622	28"   700 x 40C   28 x 1.50	black foldable	ProTaction	460 g	3,00	5,00	€ 57,90
<b>Terra Speed [NEW]</b>									
0101719	4019238029796	35 - 584	27.5"   650 x 35B   27.5 x 2.00	black foldable	ProTaction	390 g	4,00	6,00	€ 57,90
0101693	4019238027013	35 - 622	28"   700 x 35C   28 x 1.35	black foldable	ProTaction	410 g	4,00	6,00	€ 57,90
0101717	4019238029635	40 - 584	27.5"   650 x 40B   27.5 x 1.50	black foldable	ProTaction	420 g	3,00	5,00	€ 57,90
0101694	4019238027099	40 - 622	28"   700 x 40C   28 x 1.50	black foldable	ProTaction	440 g	3,00	5,00	€ 57,90



Mountainbike

# NATO PER I CAMPIONI

## NÉ POUR LES CHAMPIONS

### Mountainbike > Range

#### Der Kaiser 2.4

##### L'imperatore in abito da corsa

È lo pneumatico da competizione più gettonato sulle piste di Coppa del Mondo. Der Kaiser 2.4 spicca per la ridotta resistenza al rotolamento, per l'alta resistenza alle forature e per un feeling in curva immediato, anche grazie alla doppia fila di tasselli centrali piatti e ai tasselli sulle spalle uniformi. Der Kaiser 2.4 è lo pneumatico giusto per disegnare le linee più aggressive. Le qualità sono da competizione pura, per questo la resa chilometrica è contenuta."

##### Der Kaiser en tenue de course

Ce pneu de contest ne demande qu'à relever des défis et ce sur les parcours les plus durs de la coupe du monde. Der Kaiser Projekt brille par sa faible résistance au roulement, sa grande résistance à la torsion et aux coupures et offre une tenue en courbe progressive. C'est ce que garantissent ses crampons médians plats et ses crampons extérieurs en biseau. Le bon pneu pour des descentes agressives. Un pneu pur compétition avec un kilométrage réduit.



#### Der Baron 2.4

##### Giù il cappello per il padrone indiscusso nell'enduro.

Questo pneumatico da competizione chiede di essere messo alla prova sui percorsi più tecnici della Coppa del Mondo. Il Der Baron 2.4 brilla per la bassa resistenza al rotolamento, per l'elevata resistenza alla foratura e per il feeling in curva ottimale. Il disegno sfalsato dei tasselli centrali e il profilo della carcassa dal design uniforme permettono di scegliere sempre le linee più aggressive. È una copertura da Coppa del Mondo costruita a mano in Germania.

##### Respect où est due: le maître incontesté en enduro

Ce pneu de course veut être poussé sur le plus difficile Cours de Coupe du Monde au monde. The Kaiser 2.4 Projekt brille avec une faible résistance au roulement, une forte résistance à la perforation et sensation de courbe directe. Les pattes centrales moins profondes et les des pattes extérieures uniformes l'assurent. Le bon pneu pour un agressif Choix de ligne. Les pneus "Handmade in Germany" World Cup avec Kilométrage réduit!



ARTICLE	EX-ART.	EAN	ETRTO	DIMENSION	COLOR/SIDEWALL	TECHNOLOGY	WEIGHT	BAR	MAX.BAR	PRICE
<b>Der Kaiser 2.4 Projekt</b>										
0101567	0101114	4019238000900	60-584	27.5 x 2.4	black foldable	ProTecton Apex	995 g	2,5	3,5	€ 70,90
0101569	-	4019238000894	60-622	29 x 2.4	black foldable	ProTecton Apex	1060 g	2,5	3,5	€ 70,90
<b>Der Baron 2.4 Projekt</b>										
0101572	0101034	4019238000870	60-584	27.5 x 2.4	black foldable	ProTecton Apex	945 g	2,5	3,5	€ 70,90
0101573	-	4019238000863	60-622	29 x 2.4	black foldable	ProTecton Apex	995 g	2,5	3,5	€ 70,90

### Mud King

**Il nome parla chiaro: Mud King dà il massimo sui terreni fangosi e allentati.** Anche in condizioni estreme questo pneumatico conserva ottime capacità di trazione, grip in frenata e direzionalità in curva. La sezione contenuta della carcassa evita l'accumulo di fango, così come i tasselli pronunciati ma radi ne facilitano l'espulsione. Mud King 1.8 è il numero uno nei cross country fangosi e anche in alcune downhill.

**Le Mud King convient particulièrement bien aux sols épais et boueux.** En conditions difficiles, ce pneu convainc également par son excellente transmission de freinage et sa force motrice. Sa carcasse moins large laisse un espace suffisant entre le pneu et le cadre et ainsi, l'accumulation de boue ne constitue plus un problème. En cas de terrain humide, le spécialiste de la boue est un pneu de premier choix pour les hardtails ou les VTT de descente rapides.



### Trail King

**Prestazioni super su ogni pista** Grazie ai numerosi e piccoli tasselli il Trail King assicura una trazione ottimale su ogni percorso, anche il più impegnativo. È ideale sulle biciclette da all mountain e da enduro, con un'escursione della forcella a partire da 140 mm. La struttura della carcassa offre la necessaria protezione dalle forature. È uno pneumatico che assicura al biker un feeling costante a prescindere dal fondo e che si adatta alle varie condizioni di corsa.

**Super performant sur tous les trails** Avec ses nombreux crampons, le Trail King garantit la meilleure traction possible quelle que soit la difficulté du trail. Ce pneu se distingue sur les VTT All Mountain et Enduro à débattements à partir de 140 mm. Sa carcasse résistante le protège des crevaisons. Le rider peut compter sur ce pneu qui lui permet de s'adapter rapidement aux conditions et de conserver une vitesse à plein régime.



ARTICLE	EX-ART.	EAN	ETRTO	DIMENSION	COLOR/SIDEWALL	TECHNOLOGY	WEIGHT	BAR	MAX.BAR	PRICE
<b>Mud King 1.8 ProTaction</b>										
0101084	-	4019238670738	47-584	27.5 x 1.8	black foldable	ProTaction	530 g	3,0	4,5	€ 59,90
0100918	-	4019238619270	47-622	29 x 1.8	black foldable	ProTaction	565 g	3,0	4,5	€ 59,90
<b>Mud King 2.3 Apex</b>										
0100414	-	4019238515909	57-559	26 x 2.3	black	Apex	1090 g	3,0	4,5	€ 81,90
0101083	-	4019238670745	57-622	29 x 2.3	black	Apex	1215 g	3,0	4,5	€ 81,90
<b>Trail King 2.2 ProTaction Apex</b>										
0101468	0101117	4019238798180	55-584	27.5 x 2.2	black foldable	ProTaction Apex	800 g	3,0	4,0	€ 70,90
0101476	0101118	4019238798173	55-622	29 x 2.2	black foldable	ProTaction Apex	850 g	3,0	4,0	€ 70,90
<b>Trail King 2.2 Performance ShieldWall</b>										
0150293	050107	4019238797619	55-584	27.5 x 2.2	black foldable	ShieldWall System	760 g	3,0	4,0	€ 32,90
0150298	-	4019238797602	55-622	29 x 2.2	black foldable	ShieldWall System	810 g	3,0	4,0	€ 32,90
<b>Trail King 2.4 Performance ShieldWall</b>										
0150288	0150106	4019238797442	60-584	27.5 x 2.4	black foldable	ShieldWall System	890 g	2,5	3,5	€ 32,90
0150299	-	4019238797596	60-622	29 x 2.4	black foldable	ShieldWall System	940 g	2,5	3,5	€ 32,90
<b>Trail King 2.4 ProTaction Apex</b>										
0101478	0100653	4019238798159	60-559	26 x 2.4	black foldable	ProTaction Apex	870 g	2,5	3,5	€ 70,90
0101460	0100903	4019238797978	60-584	27.5 x 2.4	black foldable	ProTaction Apex	910 g	2,5	3,5	€ 70,90
0101477	0100656	4019238798166	60-622	29 x 2.4	black foldable	ProTaction Apex	960 g	2,5	3,5	€ 70,90
<b>Trail King 2.6 ProTaction</b>										
0101382	--	4019238773583	65-584	27.5 x 2.6	black foldable	ProTaction Apex	975 g	2,0	3,0	€ 79,90

### Cross King

**Un all-rounder primo della classe, collaudato anche nelle competizioni.**

- pneumatico versatile per la gara e il trail, stabile in curva e comodo
- buona aderenza, declinato con varie tecnologie
- pneumatico scorrevole, il suo battistrada si adatta a qualsiasi terreno

**Un modèle polyvalent de première classe qui a également fait ses preuves en compétition.**

- pneu versatile, aussi à l'aise en compétition que sur piste, très adhérent dans les virages et confortable
- bonne adhérence, avec plusieurs technologies disponibles
- roulement souple qui s'adapte à tous types de terrain grâce à une bande de roulement spéciale



ARTICLE	EX-ART.	EAN	ETRTO	DIMENSION	COLOR/SIDEWALL	TECHNOLOGY	WEIGHT	BAR	MAX.BAR	PRICE
<b>Cross-King 2.2 ProTaction</b>										
0101483	0100524	4019238798036	55-559	26 x 2.2	black foldable	ProTaction	590 g	3,0	4,0	€ 62,90
0101465	0100910	4019238798050	55-584	27.5 x 2.2	black foldable	ProTaction	620 g	3,0	4,0	€ 62,90
0101471	0100532	4019238798043	55-622	29 x 2.2	black foldable	ProTaction	660 g	3,0	4,0	€ 62,90
<b>Cross King II 2.2 Performance ShieldWall</b>										
0150303	0150002	4019238797480	55-559	26 x 2.2	black foldable	ShieldWall System	700 g	3,0	4,0	€ 32,90
0150291	-	4019238797503	55-584	27.5 x 2.2	black foldable	ShieldWall System	740 g	3,0	4,0	€ 32,90
0150295	0150045	4019238797497	55-622	29 x 2.2	black foldable	ShieldWall System	790 g	3,0	4,0	€ 32,90
<b>Cross King 2.2 RaceSport</b>										
0101464	0100911	4019238798029	55-584	27.5 x 2.2	black foldable	RaceSport	540 g	3,0	4,0	€ 59,90
0101470	0100531	4019238798012	55-622	29 x 2.2	black foldable	RaceSport	570 g	3,0	4,0	€ 59,90
<b>Cross King 2.2 RaceSport Bernstein [NEW]</b>										
0101689	-	4019238026269	55-584	27.5 x 2.20	black/transparent fold.	RaceSport	540 g	3,0	4,0	€ 61,90
0101690	-	4019238026252	55-622	29 x 2.20	black/transparent fold.	RaceSport	570 g	3,0	4,0	€ 61,90
<b>Cross King 2.3 RaceSport</b>										
0101462	0100899	4019238798357	58-584	27.5 x 2.3	black foldable	RaceSport	640 g	2,8	3,8	€ 59,90
0101474	0100726	4019238798395	58-622	29 x 2.3	black foldable	RaceSport	680 g	2,8	3,8	€ 59,90
<b>Cross King 2.3 ProTaction</b>										
0101463	0100909	4019238798364	58-584	27.5 x 2.3	black foldable	ProTaction	730 g	2,8	3,8	€ 62,90
0101475	0100725	4019238798418	58-622	29 x 2.3	black foldable	ProTaction	770 g	2,8	3,8	€ 62,90
<b>Cross King 2.3 Performance ShieldWall</b>										
0150302	-	4019238798319	58-559	26 x 2.3	black foldable	ShieldWall System	730 g	2,8	3,8	€ 32,90
0150290	0150110	4019238798296	58-584	27.5 x 2.3	black foldable	ShieldWall System	780 g	2,8	3,8	€ 32,90
0150297	0150042	4019238798326	58-622	29 x 2.3	black foldable	ShieldWall System	830 g	2,8	3,8	€ 32,90
<b>Cross-King 2.6 ProTaction</b>										
0101384	--	4019238773606	65-584	27.5 x 2.6	black foldable	ProTaction	810 g	2,0	3,0	€ 79,90



## Mountain King

### Sicuro a spasso tra la natura

Il Mountain King dà il meglio di sé sulle biciclette da all mountain. La scolpita direzionale e antistrucchiolevole lo rendono un ideale pneumatico anteriore, visto che i tasselli centrali mordono, mentre quelli laterali aderiscono ed offrono un buon grip su qualsiasi terreno. È il compagno perfetto per le uscite sportive.

### Traverser les terrains en toute sécurité

Le Mountain King révèle ses qualités en All Mountain. Grâce à la géométrie ouverte et à bonne adhérence de son profil, c'est le pneu avant idéal. Le mordant de ses crampons médians et l'adhérence de ses crampons latéraux lui donne un très bon grip sur tous les terrains. Ce pneu est le compagnon idéal pour les virées sportives.



## Race King

### Un classico per gli agonisti

Il Race King è un classico tipo da competizione. È gettonatissimo nelle gare di cross-country o nelle marathons e si addice sia alle front che alle full suspended. Spicca per la bassa resistenza al rotolamento, ha una carcassa voluminosa e un'ottima capacità di smorzare i colpi. Il battistrada garantisce i requisiti più utili per il biker assiduo.

### Le premier choix des coureurs

Le Race King est le type même du classique de compétition. Ce pneu est utilisé dans les courses de cross country ou les marathons et est également adapté aux hardtails et aux races fullys. Il sait convaincre par sa faible résistance au roulement, sa carcasse volumineuse et son excellent amortis. Son profil offre les meilleures conditions aux cyclistes assidus.



ARTICLE	EX-ART.	EAN	ETRTO	DIMENSION	COLOR/SIDEWALL	TECHNOLOGY	WEIGHT	BAR	MAX.BAR	PRICE
<b>Mountain King 2.3 ProTecton</b>										
0101461	0100907	4019238798371	58-584	27.5 x 2.3	black foldable	ProTecton	730 g	2,8	3,8	€ 62,90
0101469	0100723	4019238798432	58-622	29 x 2.3	black foldable	ProTecton	770 g	2,8	3,8	€ 62,90
<b>Mountain King III 2.3 Performance ShieldWall</b>										
0150301	-	4019238798333	58-559	26 x 2.3	black foldable	ShieldWall System	730 g	2,8	3,8	€ 32,90
0150289	0150111	4019238798302	58-584	27.5 x 2.3	black foldable	ShieldWall System	770 g	2,8	3,8	€ 32,90
0150294	0150048	4019238798340	58-622	29 x 2.3	black foldable	ShieldWall System	820 g	2,8	3,8	€ 32,90
<b>Mountain King 2.6 ProTecton</b>										
0101583	-	4019238003543	65-584	27.5 x 2.6	black foldable	ProTecton	810 g	2,0	3,0	€ 79,90
<b>Race King 2.0 Performance ShieldWall</b>										
0150309	0150109	4019238797527	50-584	27.5 x 2.0	black foldable	ShieldWall System	630 g	3,5	4,5	€ 32,90
0150307	0150035	4019238797534	50-622	29 x 2.0	black foldable	ShieldWall System	660 g	3,5	4,5	€ 32,90
<b>Race King 2.2 RaceSport</b>										
0101466	0100914	4019238798104	55-584	27.5 x 2.2	black foldable	RaceSport	500 g	3,0	4,0	€ 59,90
0101472	0100545	4019238798098	55-622	29 x 2.2	black foldable	RaceSport	530 g	3,0	4,0	€ 59,90
<b>Race King 2.2 RaceSport Bernstein [NEW]</b>										
0101691	-	4019238026245	55-584	27.5 x 2.20	black/transparent fold.	RaceSport	500 g	3,0	4,0	€ 61,90
0101692	-	4019238026238	55-622	29 x 2.20	black/transparent fold.	RaceSport	530 g	3,0	4,0	€ 61,90
<b>Race King 2.2 ProTecton</b>										
0101486	0100540	4019238798111	55-559	26 x 2.2	black foldable	ProTecton	560 g	3,0	4,0	€ 62,90
0101467	0100913	4019238798135	55-584	27.5 x 2.2	black foldable	ProTecton	590 g	3,0	4,0	€ 62,90
0101473	0100546	4019238798128	55-622	29 x 2.2	black foldable	ProTecton	620 g	3,0	4,0	€ 62,90
<b>Race King 2.2 Performance ShieldWall</b>										
0150304	0150033	4019238797541	55-559	26 x 2.2	black foldable	ShieldWall System	660 g	3,0	4,0	€ 32,90
0150292	0150092	4019238797565	55-584	27.5 x 2.2	black foldable	ShieldWall System	700 g	3,0	4,0	€ 32,90
0150296	0150036	4019238797558	55-622	29 x 2.2	black foldable	ShieldWall System	740 g	3,0	4,0	€ 32,90



## Tubeless Ready

Il nostro pneumatico Tubeless Ready [TR] può essere usato con camera d'aria o liquido sigillante. Pneumatico e cerchio sono disegnati in modo che quando sono usati assieme si sigillano facilmente. Per motivi di sicurezza usiamo solo ruote progettate per essere Tubeless Ready. Gli pneumatici TR hanno un ulteriore design alleggerito. I loro fianchi sono meno permeabili all'aria e sono sigillati con uno speciale sigillante, per esempio il Conti RevoSealant.



Les pneus Tubeless Ready peuvent être utilisés au choix avec ou sans chambre à air. Pour être utilisé sans chambre à air, le pneu doit être étanchéifié avec un liquide préventif. Le talon révolutionnaire Tubeless Ready permet un montage simple du pneu sur la jante. Tous les pneus VTT Continental des gammes ProTecton et Performance sont Tubeless Ready. Pour un résultat d'étanchéité parfaite, nous recommandons l'utilisation du préventif Continental RevoSealant.

## Adatto alle E-Bikes

Per il nostro pneumatico per e-Bike ereditiamo gli oltre cento anni di esperienza con gli pneumatici per ciclomotori e moto. Tutti i nostri pneumatici da città/trekking hanno una velocità standard di almeno 25 km/h. Gli pneumatici siglati "e50" sono certificati anche per S-Pedececs. La loro struttura di alta qualità assicura elevata protezione contro le forature, bassa resistenza al rotolamento e aggiunge un'alta durezza, grazie alla porzione motrice con struttura maggiorata.



Adapté aux E-Bikes. Pour mettre au point notre pneu E-Bike nous avons tiré profit de notre expérience de plus de 100 ans dans le domaine du pneu cyclomoteur et moto. Tous nos pneus pour vélos de ville et trekking ont été conçus en fonction d'une vitesse minimum de 25 km/h. Ces pneus portant l'indication e50 sont également certifiés pour S-Pedececs. Avec leur structure de haute qualité, la protection contre les crevaisons est élevée et la résistance au roulement faible préservant ainsi le pneu d'une usure prématurée créée par la force d'entraînement supplémentaire.



# B+ tires

# Make it BIG!

Gli pneumatici B+Tyres offrono un'esperienza di guida confortevole, ma non solo: la maggiore capacità di incamerare aria dovuta alla sezione incrementata consente di sorpassare facilmente gli ostacoli e migliorare nettamente la trazione su qualunque superficie, anche grazie a pressioni di esercizio più basse rispetto alle coperture con sezione tradizionale. Inoltre, nonostante le dimensioni "plus", il peso dei B+Tyres è relativamente contenuto e la carcassa ottimizzata riesce a migliorare ancor più l'aderenza al suolo.

Les pneus B+Tyres offrent une expérience de pilotage confortable. En raison de leur grand volume, ces pneus roulent facilement sur les obstacles, montrant plus de traction et avalant les sentiers au lieu de simplement le rouler. Le poids de ces pneus est relativement faible. Leurs carcasses optimisées permet une réduction de pression et donc une expérience de prise spécifiquement adaptée.

## Der Baron

**Il padrone indiscusso nell'enduro**

Le maître incontesté de l'enduro

## Trail King

**Prestazioni super su ogni pista**

Hautement performant sur les sentiers les plus rudes

## Mountain King

**Eroe in montagna: il perfetto compagno di viaggio**

Le Héros de la montagne: Le compagnon de route idéal

## Cross King

**Un all-rounder primo della classe, collaudato anche nelle competizioni.**

Hors catégorie - Polyvalent - Adapté aussi à la compétition





## Apex



Il fianco degli pneumatici da freeride e downhill deve sopportare carichi estremamente elevati. La stabilità è assicurata da uno strato in caucciù tra le tele della carcassa. L'Apex è posizionato al centro della struttura dello pneumatico, a rinforzo dei fianchi. In questo modo gli pneumatici non urtano il cerchio anche quando si transita sulle rocce acuminatae o sui percorsi accidentati. Gli pneumatici rimangono diritti e stabili nel loro alloggiamento sul cerchio, anche affrontando le curve più impegnative, senza stallonare neanche quando soggetti a forti carichi laterali.

*Les flancs des pneus Freeride et Downhill sont soumis à des contraintes particulièrement élevées. La stabilité est assurée par un profilé en caoutchouc entre les plis de la carcasse. L'Apex repose sur les tringles du pneu et en renforce les flancs. Le pneu ne s'écroule pas sur la jante en cas de passages difficiles sur terrains pierreux. Le pneu adhère mieux en courbes. Il ne se plie pas sous la charge transversale au-delà du flanc de la jante mais suit avec fermeté la direction dictée.*

## ProTctionApex



Pronto per nuove sfide. L'enduro è una disciplina che sta godendo di una popolarità sempre maggiore. Oltre alla discesa, la sfida tecnica che propone è alle partenze veloci e alle impegnative salite tecniche. Per questo è indispensabile avere una struttura resistente alle forature, una buona proprietà di rotolamento e un eccellente grip. La tela ProTction è collaudata in questo senso: protegge in modo sicuro lo pneumatico da tagli e fori senza aumentare in modo eccessivo il peso. La stabilizzazione aggiuntiva delle pareti laterali Apex fa il resto, proteggendo lo pneumatico dalle forature, anche a basse pressioni di esercizio. Per gli amanti della leggerezza è inoltre disponibile la versione Tubeless Ready, ovvero senza camera d'aria, fornita assieme al liquido sigillante Conti RevoSealant. Accoppiata alla resistente miscela del battistrada in BlackChili Compound si ottiene l'accoppiamento ideale per arrampicarsi agevolmente in salita e per scendere in discesa senza il rischio di forare.

*Équipé pour de nouveaux défis. Véritable défi technique, l'Enduro est une discipline à la popularité croissante qui consiste à se mesurer à des descentes rapides et vertigineuses ainsi qu'à d'incroyables ascensions. De telles conditions requièrent la combinaison d'une construction anti-crevaisson, de bonnes qualités de roulement et d'une excellente adhérence. La couche éprouvée ProTction garantit efficacement les pneus contre les coupures et les perforations sans trop les alourdir. Par ailleurs, faiblement gonflés, les pneus sont à l'abri de l'éclatement grâce au système supplémentaire de stabilisation des parois latérales Apex. De plus, le RevoSealant "Tubeless Ready" de Conti permet d'optimiser au mieux le poids. L'alliance avec la surface de roulement BlackChili Compound durable est des plus optimales pour une excellente ascension des pentes et des descentes sans risque de crevaisson.*

## ProTction



Per la strada più difficile. Le nuove carcasse Continental ProTction sono state ulteriormente migliorate: la fettuccia anti-foratura è stata applicata in modo uniforme su tutto l'arco di circonferenza dello pneumatico, così da renderlo particolarmente resistente alle lesioni e alle perforazioni di corpi estranei. Rispetto ai già apprezzati predecessori in DuraSkin® le carcasse ProTction pesano il 25 per cento in meno e offrono il 30 per cento di protezione in più dalle forature. Migliorate sono anche la resistenza al rotolamento e le capacità di assorbire i colpi, che completano le qualità assolute della tecnologia "made in Germany" di questi prodotti. Versatili e universali, le carcasse ProTction convincono anche grazie alla miscela BlackChili Compound e al design accattivante dei fianchi. Il nuovo tallone Revolution permette di utilizzarle come coperture tubeless ready; in questo caso per ottenere la migliore efficienza è consigliato l'utilizzo del nuovo sigillante Continental RevoSealant.

*La manière forte. Les nouvelles carcasses Continental ProTction n'ont jamais eu aussi belle allure. La bande de protection supplémentaire contre la crevaisson la rend particulièrement résistante et insensible aux lésions ou à la pénétration de corps étrangers. Bande de roulement et flancs sont protégés de la même manière. Elles sont pourtant plus légères de 25% et assurent une protection anti-crevaisson supérieure de 30% par rapport à leurs prédécesseurs armés de DuraSkin®. Par ailleurs, elles améliorent une fois de plus la résistance au roulement et l'amortissement. La nouvelle technologie "made in Germany" leur permet même de résister aux "trails" les plus durs du monde. Et elles ont encore un atout en poche: d'usage universel, elles séduisent de surcroît par le BlackChili Compound et le design attrayant des flancs. Le nouveau talon Revolution Tubeless Ready facilite l'utilisation en pneu Tubeless Ready. Pour des résultats idéaux de colmatage et de mise en oeuvre, nous recommandons d'utiliser le nouveau produit d'étanchéité Continental RevoSealant.*

## RaceSport



Leggero, veloce, sicuro. Concepite senza compromessi per l'impiego nelle gare di mountain bike, le carcasse RaceSport uniscono la leggerezza della loro costruzione a una protezione antiforatura superiore. Sono state sviluppate assieme ai biker professionisti, per creare il punto di riferimento perfetto per le coperture da competizione. Sono realizzate a mano in Germania e offrono il 30 per cento di protezione dalle forature in più rispetto alle coperture Supersonic. A fare la differenza è la struttura costruttiva: troviamo un tessuto di nylon particolarmente sottile e di alta qualità, accoppiato a un costoso rivestimento protettivo in gomma e a un tallone universale. Unite alla leggendaria miscela BlackChili Compound RaceSport formano il perfetto binomio per le competizioni di XC o di marathon di ultima generazione.

*Léger, rapide, sûr. Conçues sans compromis pour être utilisées en compétition VTT: les carcasses RaceSport associent une grande légèreté de fabrication à un niveau maximal de résistance aux crevaissons. En coopération avec de grands noms du VTT professionnel, nous avons ainsi créé la base de départ idéale pour des pneus course. Faits main en Allemagne, elles assurent une protection anti-crevaisson supérieure de 30% à celle des pneus Supersonic. C'est la structure qui fait la différence - un tissu nylon de haute qualité particulièrement fin avec un revêtement protecteur en caoutchouc très élaboré et un talon universel. Conjugué au mélange légendaire BlackChili, c'est la combinaison dernier cri pour les courses XC et le Marathon.*

## ShieldWall System



Sistema tubeless-ready e protezione contro le forature per biker con un budget limitato. Il sistema ShieldWall unisce in modo ottimale alta protezione contro le forature, bassa resistenza al rotolamento e peso contenuto. Questo grazie a un ulteriore strato di protezione totale contro le forature, costituito da un tessuto con trama finemente intrecciata. Questo conferisce allo pneumatico elevata resistenza contro forature e lacerazioni. Nonostante il tessuto aggiuntivo, lo pneumatico ha ottime proprietà di smorzamento dei colpi e un alto grado di flessibilità per adattarsi perfettamente al terreno. Il rivoluzionario tallone tubeless ready permette un'installazione facile e semplice dello pneumatico. Per ottenere i migliori risultati nella sigillatura e nell'utilizzo si consiglia l'uso del sigillante Continental RevoSealant.

*Tubeless ready offre la protection contre la crevaisson pour les cyclistes attentifs à leur budget. Le ShieldWall system se caractérise par la combinaison optimale d'une haute protection contre les crevaissons et d'une faible résistance au roulement, avec un faible poids. Ceci est rendu possible grâce à une couche supplémentaire de protection en tissu finement tressé. Cela donne au pneu une grande résistance aux crevaissons et aux coupures. Malgré sa couche supplémentaire, le pneu a une très bonne capacité d'amortissement et un degré élevé de souplesse pour s'adapter à tout type de terrain. Le révolutionnaire tubeless ready permet un montage du pneu simple et facile. Pour obtenir de meilleurs résultats en matière d'étanchéité et d'utilisation, nous recommandons l'utilisation du nouveau produit d'étanchéité Continental RevoSealant.*

## Performance



Qualità di fiducia. PureGrip è la tecnologia di miscela utilizzata esclusivamente sulle coperture destinate alle alte prestazioni. Il nome parla da solo e unisce un'aderenza superiore e grande durevolezza. Non lasciare mai nessun ciclista nei guai è stato uno dei principali obiettivi a cui si è puntato nel momento in cui questa nuova miscela è stata sviluppata e poi prodotta, presso il nuovo stabilimento Continental in Cina. La Performance è applicata su una robusta carcassa in nylon da 60 TPI (fili per pollice) in modo da consegnare una copertura affidabile, resistente e adatta a chiudere a tenuta lo pneumatico di tipo tubeless, senza camera d'aria, assieme al liquido sigillante Conti RevoSealant. Da parte loro talloni pieghevoli in morbida ma robusta aramide assicurano una tenuta salda sul cerchio. Gli pneumatici con miscela Performance sono qualitativamente allineati agli articoli simili prodotti dalla concorrenza asiatica, per questo offrono al biker dilettante ed ambizioso una conveniente alternativa siglata "Continental".

*Une qualité fiable. PureGrip est une technologie mixte issue de la dernière gamme de qualité performance. Son nom des plus éloquentes n'est pas sans évoquer accroche et longévité. Particulièrement solide et adhérent, le mélange de caoutchouc est l'allié idéal de tout cycliste, une caractéristique qui répond ainsi à l'un des objectifs principaux fixés pour le développement de ce produit de la nouvelle usine chinoise de Continental. Grâce à une robuste carcasse en nylon 60 TPI alliée à du caoutchouc haute qualité, cette technologie permet une emprise excellente et un colmatage tubeless des pneus à l'aide du RevoSealant "Tubeless Ready" de Conti. La tenue sur la jante est garantie par une tringle souple en aramide. Grâce à ces matériaux de pointe, ces pneus peuvent se mesurer à leurs concurrents asiatiques tout en représentant pour les ambitieux amateurs de vélo une alternative peu onéreuse signée Continental.*



ALLROUND	CITY / URBAN	TOUR	BALLOON	WINTER
----------	--------------	------	---------	--------

**Top CONTACT Family**  
Premium line for the highest quality standards

**Vectran™  
BREAKER**

**Safety-Level** 1 2 3 4 5 **6** 7

Top CONTACT II Top CONTACT Winter II

**CONTACT Plus Family**  
Maximum puncture protection for all demands

**Safety+**

**Safety-Level** 1 2 3 4 5 6 **7**

CONTACT Plus CONTACT Plus City CONTACT Plus Travel

**CONTACT Family**  
Performance tires for the ambitious cyclist

**Safety System**

**Safety-Level** 1 2 3 **4** 5 6 7

CONTACT CONTACT Speed CONTACT Travel CONTACT Cruiser CONTACT Spike

**RIDE Family**  
Quality for daily use

**EXTRA Puncture BELT**

**Safety-Level** 1 2 3 4 **5** 6 7

RIDE Tour RIDE City/RIDE Classic RIDE Cruiser



Urban/Tour

# NONSTOP MOBILITY!

Urban/Tour > Range

**CONTACT Speed**

Uno pneumatico all'altezza di ogni sfida, con la velocità come punto di forza. Contact Speed è uno slick ad alta tenuta, con battistrada micropuntinato che si distingue particolarmente sull'asfalto. Grazie ad esso le city bike, le single speed e le fitness bike godranno al contempo del suo dinamismo e di un elevato grado di comfort. Oltre che per il particolare battistrada Contact Speed convince per il suo grip, per la sua scorrevolezza e la doppia protezione contro le forature.

*Allie confort et vitesse*  
Son avantage est la vitesse. Le slick antipatinage avec profil rugueux est particulièrement adapté à l'asphalte. Les vélos de ville, à pignon fixe et d'entraînement profitent de sa dynamique tout en fournissant un grand confort. Ce pneu est ainsi en mesure de relever tous les défis. En plus de son nouveau design Vulcanette, le CONTACT Speed se distingue par son grip, sa fluidité et sa double protection anti-crevaisson.

Safety System **EX25**



**CONTACT Plus City**

**Turismo a 360 gradi**  
Un all-rounder che offre tutto ciò che ci si aspetta da un confortevole pneumatico da turismo. È un all-rounder sia per l'asfalto che per il fuoristrada, che completa degnamente ogni bici da turismo. Grazie alla protezione dalle forature nessuno resterà fermo a bordo strada. In questa versione aggiornata il battistrada è stato migliorato. Dispone di certificazione ECE-R75.

*Touring All-Rounder*  
Un all-rounder qui offre tout ce que vous attendez d'un pneu de tourisme confortable. Un All Rounder pour route et chemins qui habille chaque vélo de tourisme. Avec sa protection supplémentaire contre les crevaisons, personne ne sera laissé derrière sur le bord de la route. Une version mise à jour de la conception de la bande de roulement la plus populaire de tous nos pneus de tourisme. Certifié ECE-R75.

Safety+ **EX50**



ARTICLE	EX-ART.	EAN	ETRTO	DIMENSION	COLOR/SIDEWALL	TECHNOLOGY	WEIGHT	BAR	MAX.BAR	PRICE
<b>CONTACT Speed</b>										
0101412	0101098	4019238774559	37-622	28 x 1 3/8 x 1 5/8	black	Double SafetySystemBreaker	500 g	5,0	6,0	€ 28,90
0101416	0101102	4019238774504	42-622	700 x 42 C (40 C)	black	Double SafetySystemBreaker	590 g	3,5	6,0	€ 28,90
<b>CONTACT Plus City</b>										
0101001	-	4019238639971	47-507	24 x 1.75	black Reflex	SafetyPlusBreaker	940 g	3.0	4.0	€ 37,90
0101002	-	4019238639964	47-559	26 x 1.75	black Reflex	SafetyPlusBreaker	1040 g	3.0	4.0	€ 37,90
0101221	-	4019238698138	42-584	27.5 x 1 1/2	black Reflex	SafetyPlusBreaker	990 g	3.5	4.5	€ 37,90
0101003	-	4019238639957	28-622	28 x 1 5/8 x 1 1/8	black Reflex	SafetyPlusBreaker	650 g	5.5	7.0	€ 37,90
0101004	-	4019238639940	32-622	28 x 1 1/4 x 1 3/4	black Reflex	SafetyPlusBreaker	750 g	5.0	6.0	€ 37,90
0101005	-	4019238639933	37-622	28 x 1 3/8 x 1 5/8	black Reflex	SafetyPlusBreaker	980 g	4.0	6.0	€ 37,90
0101006	-	4019238639926	42-622	28 x 1.6	black Reflex	SafetyPlusBreaker	1050 g	3.5	5.0	€ 37,90
0101007	-	4019238639988	47-622	28 x 1,75	black Reflex	SafetyPlusBreaker	1150 g	3.0	4.0	€ 37,90
0101008	-	4019238639995	42-635	28 x 1 1/2	black Reflex	SafetyPlusBreaker	1070 g	3.5	4.5	€ 37,90



## RIDE Tour

### Compagno affidabile per il cicloturismo

Ride Tour è a proprio agio su ogni tipo di fondo, è un vero polivalente. La banda centrale del battistrada ha un design continuo, a garanzia di buone proprietà di rotolamento. Ulteriori punti di forza? L'ampia gamma di colori, di sezioni e la durata elevata.

### Un compagno fiable en randonnée

Le RIDE Tour est chez lui sur tous les terrains, c'est un véritable multitalent. Sa surface de roulement médiane continue assure de bonnes propriétés de roulement et offre en même temps suffisamment de traction ainsi qu'une grande sûreté dans les virages. Nos clients profitent de la vaste palette de tailles disponibles et de sa grande capacité de kilométrage.



## SafetyPlus Breaker

# Lo specialista tra i Breaker

Sviluppato specialmente per le e-bike fino a 50 km/h, combiniamo il nostro SafetySystem Breaker con una gomma ad alta flessibilità. Il risultato è un Breaker estremamente resistente ai tagli e alle perforazioni, con una resistenza al rotolamento sorprendentemente bassa, grazie alla sua elevata elasticità. Questo conserva l'energia e l'inerzia. L'accelerazione rapida così come l'alta velocità di esecuzione delle curve non sono un problema per il Breaker. È lo specialista per le e-bike veloci e per le bici a noleggio.

### SafetyPlus Breaker - le spécialiste pour les E-bikes

Pour les E-bikes, nous avons combiné le SafetySystem Breaker avec un matériau hautement élastique. Le résultat est une enveloppe extrêmement résistante aux coupures et aux crevaisons qui, grâce à sa grande élasticité, offre surtout une faible résistance au roulement, économisant la batterie et l'environnement. Il est également conforme aux exigences de plus grande vitesse des E-bikes, pouvant aller jusqu'à 50 km/h. Il est également adapté pour le couple d'accélération plus élevé des vélos électriques ainsi que les vitesses plus rapides dans les virages. Le pneu spécial pour les E-bikes rapides et les vélos de locations.

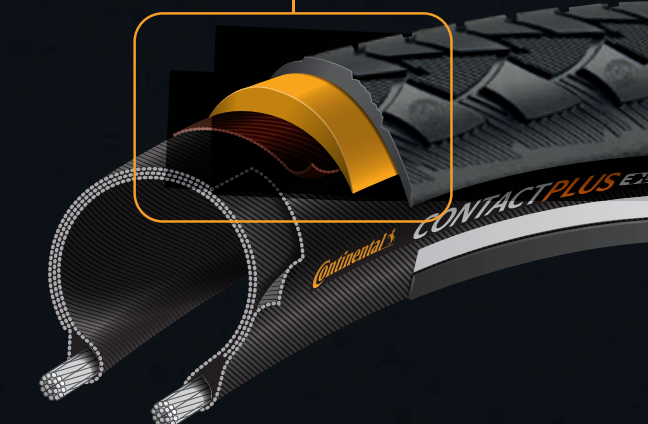
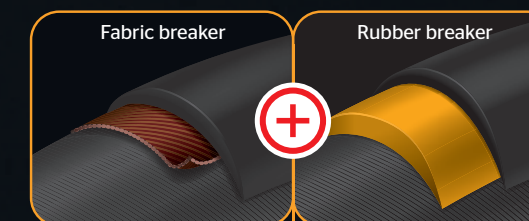

Fino al **30 % in più di maggiore protezione\*** contro le perforazioni di sassi e pietre acuminati!

*Jusqu'à 30% plus résistant à l'intrusion de tessons et de silex\**

\*Test comparativo di resistenza alla foratura (al taglio), Istituto di Zedlere 2016. Per maggiori informazioni visita <http://www.continental-tires.com/bicycle/technology>

\*Test comparatif de résistance aux perforations (lame), Institut Zedler 2016. Pour plus d'informations, visitez <http://www.continental-tires.com/bicycle/technology>

## EXTRA PunctureBelt

Assieme ai fianchi in gomma rinforzata questa fettuccia costituisce un'elevata protezione contro forature e abrasioni. Disponibile in versione di pneumatico compatto con una forte propensione per la durezza.

Tous ceux qui recherchent un compagnon de tous les jours fiable choisiront un pneumatique avec EXTRA PunctureBELT. Ce dispositif de sécurité en caoutchouc robuste, combiné avec les flancs du pneu renforcés de caoutchouc, assure un haut niveau de protection contre les crevaisons et l'abrasion des flancs. Lorsque la longévité est l'objectif principal, il existe également une version pneu plein.



## Puncture ProTecton

Un'impeccabile barriera in gomma, progettata per la guida quotidiana sulla vostra bici urban o da cicloturismo. Lo strato extra garantisce un elevato livello di protezione contro le forature e contro l'abrasione dei fianchi.

Une protection anti-crevaisons intégrée, conçue pour vos déplacements au quotidien sur votre vélo de ville ou de promenade. Cette protection intégrée assure un niveau élevé de résistance aux perforations et à l'abrasion latérale.



ARTICLE	EX-ART.	EAN	ETRTO	DIMENSION	COLOR/SIDEWALL	TECHNOLOGY	WEIGHT	BAR	MAX.BAR	PRICE
<b>RIDE Tour</b>										
0101140	-	4019238693614	47-406	20 x 1.75	black	Extra Puncture Belt	600 g	3,0	4,0	€ 13,90
0101148	-	4019238693553	47-559	26 x 1.75	black	Extra Puncture Belt	780 g	3,0	4,0	€ 17,90
0101146	0111348	4019238693577	42-584	26 x 1 1/2	black	Extra Puncture Belt	720 g	3,5	4,5	€ 17,90
0101150	0100100	4019238693539	54-584	26 x 1 1/2 x 2	black	Extra Puncture Belt	950 g	3,0	4,0	€ 17,90
0101151	-	4019238693522	28-622	700x28C (700C)	black	Extra Puncture Belt	540 g	5,0	5,5	€ 17,90
0101153	-	4019238693508	32-622	700 x 32C	black	Extra Puncture Belt	640 g	5,0	5,5	€ 17,90
0101155	-	4019238693485	37-622	700 x 35C	black	Extra Puncture Belt	690 g	4,0	5,0	€ 17,90
0101157	-	4019238693478	42-622	700 x 42C (40C)	black	Extra Puncture Belt	790 g	3,5	4,5	€ 17,90
0101159	-	4019238693461	47-622	28 x 1.75	black	Extra Puncture Belt	900 g	3,0	4,0	€ 17,90
<b>RIDE Tour Reflex</b>										
0101152	-	4019238693515	28-622	700x28C (700C)	black Reflex	Extra Puncture Belt	540 g	5,0	5,5	€ 20,90
0101154	-	4019238693492	32-622	700 x 32C	black Reflex	Extra Puncture Belt	640 g	5,0	5,5	€ 20,90
0101156	0122292	4019238692549	37-622	700 x 35C	black Reflex	Extra Puncture Belt	690 g	4,0	5,0	€ 20,90
0101167	-	4019238693386	42-622	700 x 42C (40C)	black Reflex	Extra Puncture Belt	790 g	3,5	4,5	€ 20,90
0101160	0111347	4019238693454	47-622	700 x 47C (45C)	black Reflex	Extra Puncture Belt	900 g	3,0	4,0	€ 20,90
0101166	0126102	4019238693393	42-635	28 x 1 1/2	black Reflex	Extra Puncture Belt	820 g	3,5	4,5	€ 20,90

# PASSIONE E ACCESSORI

## PASSION ET ACCESSOIRES

I piccoli dettagli fanno la differenza. Che si tratti di montare lo pneumatico sul cerchio o di riparare una foratura, che sia sulla strada o nell'officina di casa, le tue coperture necessitano del migliore servizio e del miglior supporto. Nelle prossime pagine troverai utili accessori che ti aiuteranno il più possibile a risolvere gli aspetti pratici del tuo sport senza problemi. Dalla giusta camera d'aria ai giusti cerchi passando per gli adeguati levagomme e per i sigillanti efficienti, noi abbiamo sempre qualcosa di utile per il tuo prossimo progetto.

Les petits détails font la différence. Qu'il s'agisse de monter le pneu sur la jante ou d'effectuer de petites réparations, au bord de la route comme à la maison, vous pouvez être sûr que vos pneus bénéficieront du meilleur service et d'une assistance adéquate. Dans les pages suivantes, vous trouverez des accessoires très utiles pour rendre les aspects techniques de la pratique sportive aussi agréables que possible. Vous cherchez un modèle spécifique, des jantes adaptées à votre vélo, un démonte-pneu pratique ou un produit anti-crevaison efficace ? Nous avons ce qu'il vous faut!

### Air chambers / Schläuche

ARTICLE	EAN	DESCRIPTION	ETRTO	DIMENSION	PRICE
<b>MTB</b>					
0181631	4019238556711	MTB 26	47-559 > 62-559	S42	€ 7,50
0181671	4019238556728	MTB 26	47-559 > 62-559	S60	€ 8,50
0182311	4019238619591	MTB 27.5	47-584 > 62-584	S42	€ 7,50
0182181	4019238557084	MTB 28 / 29 inch	47-622 > 62-662	S42	€ 7,50
0182191	4019238557091	MTB 28 / 29 inch	47-622 > 62-662	S60	€ 8,50
<b>Tour</b>					
0181521	4019238556612	Tour 26	37-559 > 47-597	S42	€ 7,50
0182031	4019238556940	Tour 28 all	32-622 > 47-622	S42	€ 7,50
<b>Race</b>					
0181781	4019238556780	Race 28	18-622 > 25-630	S42	€ 7,50
0181791	4019238556797	Race 28	18-622 > 25-630	S60	€ 8,50
0180000	4024066568133	Race 28	18-622 > 25-630	S80	€ 9,50
0181821	4019238556803	Race 28 Light	18-622 -> 25-630	S42	€ 9,50
0181831	4019238556810	Race 28 Light	18-622 -> 25-630	S60	€ 10,50
0181871	4019238556827	Race 28 Light	18-622 -> 25-630	S80	€ 12,50
<b>Race 28 Super Sonic</b>					
0181881	4019238556834	Race 28	18-622 > 25-630	S42	€ 14,50
0181891	4019238556841	Race 28	18-622 > 25-630	S60	€ 15,50



### Accessories / Zubehör

ARTICLE	EAN	DESCRIPTION	WEIGHT	PRICE
<b>Tubular kit</b>				
0149091	4019238105322	Rim cement for aluminium / tube 25 g	25 g	€ 2,90
0149092	4019238105339	Rim cement for aluminium / can 350 g	350 g	€ 16,90
0140016	4024066441405	Rim cement for carbonrims / tube 25 g	25 g	€ 2,90
0140017	4024066441412	Rim cement for carbonrims / can 200 g	200 g	€ 16,90
<b>Tube bag</b>				
0100388	4024066508061	Tube bag / Race 28 S42 tube and 2 tire lever race	160 g	€ 9,90
0101026	4024066653112	Tube bag with MTB 29 tube S42 and 2 tire levers MTB	320 g	€ 10,90
<b>Sealant</b>				
0140089	4024066000374	Continental RevoSealant 60 ml	60 ml	€ 5,90
0140044	4019238558913	Continental RevoSealant 240 ml	240 ml	€ 10,00
0140050	4019238585278	Continental RevoSealant 1000 ml	1.000 ml	€ 35,90
<b>Others</b>				
0140033	4024066549200	Valve extension for presta valve aluminium 40 mm	40 mm / 10 pcs	€ 44,90
0149690	4019238105353	Exchangeable presta valve insert / bag	bag of 10 pcs	€ 5,50
0140030	4024066549170	Valve extension for presta valve aluminium 30 mm	30 mm / 2pcs	€ 9,90
0140032	4024066549194	Valve extension for presta valve aluminium 40 mm	40 mm / 2pcs	€ 9,90
0140034	4024066549217	Valve extension for presta valve aluminium 60 mm	60 mm / 2pcs	€ 10,90



**KASK**



A4 SELECTION  
WORKBOOK 2020

**KASK**

## ABOUT KASK

KASK è un'azienda con sede in Italia, che si occupa di sviluppo, progettazione e realizzazione di caschi di sicurezza di altissima qualità. I caschi KASK sono all'avanguardia in tutti i settori di utilizzo, dallo sci al ciclismo, dall'alpinismo all'equitazione, dai servizi di soccorso, al settore della sicurezza.

Fondata nel 2004, KASK è un'azienda abbastanza giovane che tuttavia è riuscita a imporsi sul mercato e a evolvere in modo straordinario. Il successo dell'azienda è merito del team di ingegneri di talento e delle partnership strette con le principali aziende italiane nel settore. In questi anni, KASK ha ricevuto premi come l'ISPO e l'Eurobike.

La mission di KASK è quella di realizzare prodotti caratterizzati da un perfetto equilibrio tra eccellenza tecnologica, funzionalità, sicurezza e design accattivante. KASK si impegna costantemente nella ricerca di nuovi modi per migliorare ancora di più la qualità dei propri caschi. Posizionatasi tra i principali marchi per sport e outdoor, KASK si impegna a mantenere altissimi standard nella realizzazione di caschi al fine di fornire ai clienti prodotti di massima qualità e soddisfare le esigenze di sicurezza anche degli sportivi più esigenti.

In aggiunta all'eccezionale qualità dei materiali e all'eleganza dei modelli, i caschi di sicurezza KASK per attività outdoor danno agli atleti la certezza di essere sempre protetti.

**I caschi KASK sono ergonomici e prodotti interamente in Italia. Inoltre, sono stati progettati per soddisfare le esigenze dei migliori atleti del mondo** e, per questo motivo, assicurano comfort senza paragoni, anche nelle situazioni più estreme. I caschi KASK devono la loro eccezionale qualità al sistema a struttura integrato che è stato messo a punto con maestria dal team dell'azienda. Tale sistema unisce massimo livello di protezione e minimo peso del casco per garantire comfort e sicurezza a chi lo indossa.

La qualità dei prodotti KASK è il risultato di molti test di sicurezza eseguiti in modo rigoroso e dell'impiego di tecnologie innovative nella progettazione dei caschi. Tutti i prodotti di KASK sono realizzati interamente in Italia e superano i rigorosissimi test di qualità e sicurezza previsti dall'esclusivo Project CSD (Comfort, Safety, Design) dell'azienda. La progettazione e le caratteristiche di tutte le collezioni di caschi KASK sono innovative, proprietarie del nostro marchio e protette da numerosi brevetti. KASK non scende a compromessi in termini di qualità e sicurezza. Tutti i prodotti KASK acquistati ti offrono soddisfazione di utilizzo e sicurezza.

**PORTA KASK CON TE DURANTE LA TUA PROSSIMA AVVENTURA!**



## FEATURES

### OCTO FIT

Rotellina micrometrica gommata per un ottimo fit. Appoggi nucali oscillanti provvisti di gel interno per garantire il massimo comfort, progettati per assicurare un'oscillazione di 180° garantendo un'aderenza perfetta a qualsiasi tipo di nuca. Braccetti ergonomici e scheletrici disegnati per garantire la migliore calzata e la massima leggerezza.

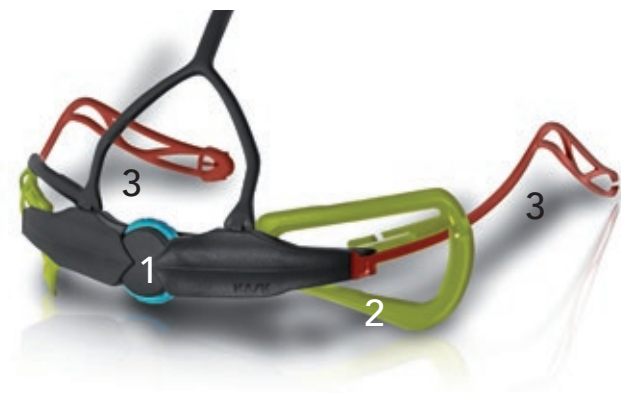

### UP&DOWN SYSTEM

Il sistema di regolazione Up&Down KASK si distingue per l'ottimo comfort e la massima precisione seguendo tre semplici tipi di movimento:

**VERTICALE.** Il sistema si muove verticalmente per consentire il migliore punto di appoggio sulla nuca.  
**INCLINATO.** Trovare la migliore posizione del sistema sulla nuca abbassandolo e contemporaneamente inclinandolo verso l'interno.  
**ORIZZONTALE.** Con un semplice movimento della mano stringere e allargare i braccetti e la rotellina per personalizzare al meglio il fit del casco.



### INNER FRAME

L'innovativo telaio di rinforzo interno garantisce una maggiore resistenza meccanica e una migliore compattezza. In caso di urto evita la rottura del casco in più parti garantendo così una maggiore sicurezza a chiunque lo indossi.



## COLLECTIONS

### OFF-ROAD

Arricchita quest'anno con l'introduzione di Defender e Caipi, la gamma OFF ROAD inizia ad ampliarsi. Prodotti dedicati all'uso specifico e alla ricerca della massima sicurezza, attenzione particolare è posta alla riduzione del peso per rendere più confortevole la pedalata anche nei percorsi più estremi.



### ROAD

La gamma di caschi da strada è ampia per assecondare le esigenze di ogni tipo di ciclista, dal casco leggero ultra ventilato per grandi salite ai caschi più strutturati per migliorare la penetrazione aerodinamica senza ovviamente rinunciare al comfort.

La collaborazione di KASK e il Team Ineos, e prima ancora con il Team Sky, ha prodotto anni ricchi di soddisfazioni e di vittorie ma soprattutto anni intensi di ricerca e sviluppo.



### AERO

La gamma di caschi sviluppati in galleria del vento con l'ossessione dell'aerodinamica. Progettati specificamente per massimizzare le prestazioni risparmiando watt durante le prove contro il tempo, le tappe di pianura o l'Ironman. Forme studiate anche per ridurre la rumorosità alle alte velocità.



## DETAILS

**SOFT WIND**

L'imbottitura interna in Soft Wind è altamente traspirante, antibatterica e garantisce un controllo perfetto della temperatura.

**GUANCIALI REMOVIBILI**

Guanciali removibili di emergenza, per migliorare la sicurezza in caso di incidente.

**IMBOTTITURA 3D DRY**

Imbottitura tridimensionale 3D DRY basata sulla metodologia di costruzione multistrato a cellule aperte: alta tecnologia per il massimo comfort e prestazioni eccellenti.

**SISTEMA DI REGOLAZIONE UP & DOWN**

L'innovativo ed esclusivo sistema di regolazione "up'n'down" concorre a garantire una calzata precisa e confortevole in corrispondenza della zona nucale. Una rotella centrale e due alette laterali permettono infatti la regolazione del casco non solo in larghezza ma anche in altezza e in inclinazione. Il casco potrà calzare quindi perfettamente su ogni tipo di testa e soddisferà anche le esigenze dei ciclisti abituati a pretendere il meglio in ogni dettaglio.

**CALOTTA FULL CARBON**

La calotta interamente in carbonio assicura massima protezione con un peso molto contenuto.

**VISIERA REGOLABILE**

La visiera può essere regolata in differenti posizioni, per una visibilità ottimale.

**DOPPIO D-RING SULLA CINGHIA SOTTOMENTO**

Due anelli a "D" in metallo su un lato della chiusura e una semplice cinghia sull'altro offrono la combinazione ideale per una vestibilità sicura e micro-regolabile. Ne risultano un comfort e una sicurezza superiori.

**CONTROLLO FLUSSO D'ARIA**

Calotta estremamente aerodinamica e performante testata nella galleria del vento in grado di offrire un coefficiente di penetrazione all'aria molto vantaggioso e di garantire un deflusso dell'aria sempre in linea con il casco, qualsiasi posizione la testa assuma.

**REGOLATORE OCTO**

Rotellina micrometrica gommata per un ottimo fit. Braccetti ergonomici e scheletrici disegnati per garantire la migliore calzata e la massima leggerezza.

**HIGH BREATHABILITY**

La fibra interna dell'imbottitura accelera l'evaporazione del sudore, rallentando la formazione di umidità a contatto con la pelle mantenendo una temperatura costante.

**VISIERA MAGNETICA**

Tra le tecnologie brevettate KASK spicca l'innovativa visiera magnetica. La totale aderenza della visiera al casco grazie alla presenza di cinque magneti permette un flusso dell'aria continuo e un'elevata aerodinamicità.

**MULTI IN/MOULDING TECNOLOGIA**

La tecnologia MIT, applicata a tutti i modelli della linea ciclismo KASK, garantisce una maggiore sicurezza e una protezione completa grazie alla copertura in policarbonato della calotta sulla parte superiore, sull'anello perimetrale di base e sul posteriore.

**SOTTOGOLA IN ECO/PELLE**

Il sottogola è in eco/pelle anallergica e lavabile. Soffice al tatto, evita le irritazioni alla pelle e, regolabile in lunghezza, migliora il comfort della calzata.

**ANTI BACTERIAL**

Il materiale dell'imbottitura rispetta la pelle proteggendola dai batteri e dallo sporco, eliminando il rischio di spiacevoli allergie.

**TELAIO DI RINFORZO**

Telaio di rinforzo per una maggiore resistenza meccanica. In caso di urto evita la rottura del casco in più parti.

**TECNOLOGIA IN/MOULDING**

La tecnologia "in/moulding", unendo la calotta interna in polistirene alla calotta esterna in policarbonato, garantisce una maggiore capacità di assorbimento degli urti.

**ANTISTATIC**

Il materiale dell'imbottitura, data la sua conduttività, assorbe e disperde la carica elettrica presente nell'ambiente.

**ADESIVI RIFRANGENTI**

Adesivi rifrangenti per la massima sicurezza anche in condizioni di luminosità ridotte.

**FIBRA COOLMAX®**

Imbottitura interna in tessuto Coolmax® composta da due strati e da un filtro a cellule aperte, removibile e lavabile.

**TESSUTO TRATTATO SANITIZED®**

Trattamento antibatterico e antimicrobico Sanitized® applicato al tessuto delle imbottiture.

**HYVENT**

La struttura e il design della calotta favoriscono la ventilazione e lo scambio di calore.

**SACCA PORTA CASCO**

# KASK OFF-ROAD



# DEFENDER NEW

## Protezione e performance

- Full carbon shell
- Guanciali a sgancio rapido
- Cinturino con sgancio a doppia D
- Ampio campo visivo e frontino regolabile
- 18 prese d'aria
- Interno intercambiabile
- Presa d'aria frontale con filtro antipolvere

CE EN 1078

ventilazione ●●●

SIZE AVAILABLE: **S** 55/56 cm  
**M** 57/58 cm  
**L** 59/60 cm  
**XL** 61/62 cm



ARTICLE	SIZE	MODEL	CATEGORY	TYPE OF USE	COLOR	WEIGHT	PRICE
CH00066.210	S,M,L,XL	Defender	off-road	downhill/gravity/enduro/BMX	black	778 g (M size)	€ 500
CH00066.208	S,M,L,XL				blue		€ 500
CH00066.213	S,M,L,XL				lime		€ 500
CH00066.203	S,M,L,XL				orange		€ 500



CAIPI **NEW**

Protezione, comfort e leggerezza in un casco altamente ventilato.

Il Caipi offre una struttura leggera fornita di ventidue feritoie per una ventilazione interna ottimale studiata in sinergia con la leggera visiera anteriore. La calotta copre in maniera generosa il cranio, offrendo quell'aumento di protezione necessario nella pratica del fuoristrada. Alla valida protezione sul perimetro della testa la calotta aggiunge una porzione posteriore estesa, caratterizzata da feritoie addizionali, che coprono interamente la delicata parte della nuca, fino alla base del cranio. La parte posteriore essenziale offre protezione dagli schizzi, dai detriti dei sentieri e dal sole. Il comfort per il rider è migliorato grazie ad imbottiture interne termoformate e al sistema di ritenzione interna Octo Fit di Kask, che permette al casco di "cullare" la testa per una sicurezza e una vestibilità ottimali anche nei trail e nelle uscite più lunghe. Il sistema può essere ulteriormente personalizzato grazie al cursore Custom Fit sul cinturino, che garantisce una perfetta vestibilità della cinghia sotto il mento.

CE EN 1078

SIZE AVAILABLE: M 52/58 cm  
L 59/62 cm



TECNOLOGIE

- Leggero adatto per lunghi tragitti (250 grammi in taglia M)
- 22 prese d'aria e visiera con ventilazione integrata
- Protezione del cranio estesa e generosa
- Imbottiture termoformate
- Sistema di ritenzione Octo Fit
- Cursore Custom Fit per una calzata ottimale
- Leggera visiera in polipropilene con ventilazione integrata



ARTICLE	SIZE	MODEL	CATEGORY	TYPE OF USE	COLOR	WEIGHT	PRICE
CHE00065.210	M,L	Caipi	off-road	xc/all round marathon	black	255 g (M size)	€ 139
CHE00065.201	M,L				white		€ 139
CHE00065.204	M,L				red		€ 139
CHE00065.213	M,L				lime		€ 139
CHE00065.218	M,L				light blue		€ 139
CHE00065.203	M,L				orange		€ 139

# REX

Con 20 fessure in posizione perfetta, Rex è caratterizzato da un passaggio dell'aria ideale a velocità più basse e ad alte temperature, assicurandoti una piacevole sensazione di freschezza. Il flusso d'aria ottimale è completato dalle innovative imbottiture frontali con nuove tecnologie che favoriscono l'evaporazione efficiente del sudore per il massimo del comfort e della gestione della temperatura. Tutta la testa è protetta, compreso l'osso occipitale inferiore nella parte posteriore e, grazie a un'ulteriore copertura temporale, nella parte anteriore per una maggiore sicurezza. Il sistema di regolazione regolabile posteriore Octo Fit dispone di un'ampia gamma di opzioni che garantiscono una vestibilità ottimale per teste di qualsiasi forma e dimensione nel comfort più assoluto. Realizzato con l'innovativo sistema In-Mould, Rex offre la stessa robustezza meccanica e resistenza agli urti degli altri caschi leader del settore KASK. Con un peso di soli 310 grammi, Rex è incredibilmente leggero pur fornendo una protezione superiore e una copertura completa della testa. Rex è caratterizzato da una visiera con chiusura a cricchetto multi-posizione rimovibile e una clip per occhiali nella parte posteriore per piste e gare particolarmente impegnative. Visiera e clip per occhiali sono realizzati in polimero plastico, mentre le viti della visiera sono di alluminio.

CE EN 1078

ventilazione ●●●●●  
aerodinamica ●

SIZE AVAILABLE: M 52/58 cm  
L 59/62 cm



ARTICLE	SIZE	MODEL	CATEGORY	TYPE OF USE	COLOR	WEIGHT	PRICE
CHE00038.210	M,L				black		€ 190
CHE00038.201	M,L				white		€ 190
CHE00038.204	M,L				red		€ 190
CHE00038.213	M,L	Rex	off-road	mtb/enduro/trail/xc	lime	310 g (M size)	€ 190
CHE00038.218	M,L				light blue		€ 190
CHE00038.267	M,L				dark grey/cherry*		€ 190
CHE00038.270	M,L				light blue/blue*		€ 190



\*Fino ad esaurimento scorte. Alcuni codici colore sono stati aggiornati. Consultare il listino per maggiori info.

# KASK ROAD



# PROTONE

Protone pesa solo 215 grammi e presenta l'imbottitura 3D Dry con un processo di costruzione a celle aperte multilivello per offrire una maggiore comodità. Dispone di un'imbottitura interna lavabile e rimovibile, realizzata con tessuti CoolMax® trattati con il processo antimicrobico Sanitized®. KASK continua inoltre a utilizzare la sua tecnologia Multi In-Mould per creare un rivestimento in policarbonato per la calotta superiore, per l'anello di base e per la parte posteriore della calotta del casco. Tutto ciò si aggiunge alla calotta in polistirolo interna con la tecnologia In-Moulding di KASK per migliorare l'assorbimento degli urti della calotta. La sua struttura rinforzata riduce ulteriormente il rischio di rottura della calotta in seguito a un urto.

CE EN 1078

ventilazione ●●●●●  
aerodinamica ●●●●●

SIZE AVAILABLE: S 50/56 cm  
M 52/58 cm  
L 59/62 cm



ARTICLE	SIZE	MODEL	CATEGORY	TYPE OF USE	COLOR	WEIGHT	PRICE
CHE00037.210	S,M,L				total black	215 g (M size)	€ 235
CHE00037.201	S,M,L				total white		€ 235
CHE00037.204	M,L				total red		€ 235
CHE00037.213	M,L				total lime		€ 235
CHE00037.218	M,L	Protone	road	road/xc	total light blue		€ 235
CHE00037.219	S,M,L				black/light blue		€ 235
CHE00037.226	S,M,L				black/red		€ 235
CHE00037.227	S,M,L				black/lime		€ 235
CHE00037.240	S,M,L				black/white		€ 235

Alcuni codici colore sono stati aggiornati. Consultare il listino per maggiori info.



ARTICLE	SIZE	MODEL	CATEGORY	TYPE OF USE	COLOR	WEIGHT	PRICE
CHE00037.241	M,L	Protone	road	road/xc	white/red	215 g (M size)	€ 235
CHE00037.247	M,L				white/lime		€ 235
CHE00037.248	M,L				white/light blue		€ 235
CHE00037.264	M,L				anthracite/lime		€ 235
CHE00037.256	M,L				blue MATT		€ 255
CHE00037.211	S,M,L				black MATT		€ 255

ARTICLE	SIZE	MODEL	CATEGORY	TYPE OF USE	COLOR	WEIGHT	PRICE
CHE00037.208	S,M,L	Protone	road	road/xc	blue <b>limited edition*</b>	215 g (M size)	€ 235
CHE00037.278	S,M,L				bordeaux <b>limited edition*</b>		€ 235
CHE00037.313	L				grey <b>limited edition*</b>		€ 235
CHE00037.312	S,M,L				orange <b>limited edition*</b>		€ 235
CHE00037.225	S,M,L				yellow <b>limited edition*</b>		€ 235
CHE00068.705	S,M,L				TEAM INEOS black/bordeaux <b>lim. edit.*</b>		€ 235
CHE00037.708	S,M,L	TEAM SKY white/scuba blue <b>lim. edit.*</b>	€ 235				



INEOS

Rel  
MAKE  
GOOD STORIES

france-tv  
sport

france-tv  
sport

france-tv  
sport

# VALEGRO

Il profilo della calotta in policarbonato del casco VALEGRO è stato testato e perfezionato dagli ingegneri di KASK all'interno di una galleria del vento. In questo modo, offriamo un prodotto che assicura i migliori risultati in termini di termoventilazione. Il casco VALEGRO assicura una ventilazione avanzata e un peso ridotto al minimo (180 grammi - taglia S). Il nuovo design garantisce il massimo livello di traspirabilità, grazie ai 37 fori di ventilazione e alla nuova imbottitura traspirante e a rapida asciugatura. Lo strato di imbottitura termoformata tridimensionale traspirante da 5 mm è antistatico, batteriostatico, termoregolatore ed è in grado di trasferire l'umidità tramite Resistex Carbon. In aggiunta a questa tecnologia all'avanguardia, l'imbottitura sottogola con cinturino in ecopelle rende questo casco un prodotto comodo da indossare per molte ore.

CE EN 1078

ventilazione ●●●●●●  
aerodinamica ●●●●

SIZE AVAILABLE: S 50/56 cm  
M 52/58 cm  
L 59/62 cm



ARTICLE	SIZE	MODEL	CATEGORY	TYPE OF USE	COLOR	WEIGHT	PRICE
CHE00052.210	S,M,L				black		€ 189
CHE00052.201	S,M,L				white		€ 189
CHE00052.204	S,M,L				red		€ 189
CHE00052.213	S,M,L				lime*		€ 189
CHE00052.218	S,M,L	<b>Valegro</b>	road	road/xc	light blue	180 g (S size)	€ 189
CHE00052.230	M,L				navy blue		€ 189
CHE00052.211	S,M,L				black MATT		€ 209
CHE00052.287	S,M,L				anthracite MATT		€ 209
CHE00052.256	S,M,L				blue MATT		€ 209
CHE00052.708	S,M,L				TEAM SKY white/scuba blue - <b>lim. ed.*</b>		€ 189

\*Fino ad esaurimento scorte. Alcuni codici colore sono stati aggiornati. Consultare il listino per maggiori info.

# MOJITO X

Realizzato con l'innovativo sistema In-Mould, MOJITO X offre una vestibilità incredibilmente comoda grazie al suo sistema di regolazione Up'n'Down. Il materiale dell'imbottitura interna è sottoposto al trattamento antibatterico e antimicrobico Sanitized®. Il sottogola presenta un cinturino in ecopelle estremamente comodo che aiuta a prevenire le irritazioni della pelle.

CE EN 1078

ventilazione ●●●  
aerodinamica ●●

SIZE AVAILABLE: S 50/56 cm  
M 52/58 cm  
L 59/62 cm  
XL 63/64 cm



ARTICLE	SIZE	MODEL	CATEGORY	TYPE OF USE	COLOR	WEIGHT	PRICE
CHE00053.210	S,M,L,XL				black		€ 129
CHE00053.201	S,M,L,XL				white		€ 129
CHE00053.240	S,M,L,XL				black/white		€ 129
CHE00053.243	S,M,L	Mojito X	road	road/xc	red/white	220 g (M size)	€ 129
CHE00053.305	S,M,L				lime/white		€ 129
CHE00053.306	S,M,L				light blue/white		€ 129
CHE00053.307	S,M				iris/white		€ 129







ARTICLE	SIZE	MODEL	CATEGORY	TYPE OF USE	COLOR	WEIGHT	PRICE
CHE00053.308	S,M,L	Mojito X	road	road/mtb	black/ash/orange fluo	220 g (M size)	€ 129
CHE00053.309	S,M,L,XL				black/ash/red		€ 129
CHE00053.310	S,M,L				black/ash/light blue		€ 129
CHE00053.311	S,M,L				white/ash/orange fluo		€ 129
CHE00053.211	S,M,L,XL				black MATT		€ 144
CHE00053.256	S,M,L,XL				blue MATT		€ 144



# RAPIDO

Dotato di caratteristiche come 24 fessure per la massima efficienza del flusso d'aria in estate e il nostro sistema di regolazione Up'N'Down unico nel suo genere, il casco Rapido offre prestazioni professionali a un prezzo accessibile. Le nostre tecniche di costruzione, compresa l'innovativa tecnologia Multi In-Moulding, garantiscono un alto livello di sicurezza e protezione.

CE EN 1078

ventilazione   
aerodinamica 

SIZE AVAILABLE: M 52/58 cm  
L 59/62 cm



ARTICLE	SIZE	MODEL	CATEGORY	TYPE OF USE	COLOR	WEIGHT	PRICE
CHE00031.210	M,L				black		€ 75
CHE00031.201	M,L				white		€ 75
CHE00031.204	M,L				red		€ 75
CHE00031.213	M,L	Rapido	road	road/commuting	lime	220 g (M size)	€ 75
CHE00031.218	M,L				light blue		€ 75
CHE00031.237	M,L				fucsia		€ 75
CHE00031.209	M,L				anthracite		€ 75





**KASK**  
AERO

# MISTRAL

Si tratta di un casco molto aerodinamico che presenta 6 aperture frontali e due vie di sfogo posteriori ben studiate. Il design del casco include anche canalizzazioni interne estese, che offrono al ciclista una comodità costante, anche grazie alla tecnologia "In-Mould". All'interno della calotta esterna, è stata applicata un'imbottitura 3D Dry per fissare saldamente il casco e proteggere il ciclista. Inoltre, un divisore laterale a regolazione automatica e un cinturino sottogola di ecopelle uniti alle altre caratteristiche, rendono il casco MISTRAL un prodotto comodo e dalle alte prestazioni. Gli accessori comprendono una visiera magnetica disponibile in arancione, argento oppure trasparente, un'imbottitura interna di ricambio e un'imbottitura invernale isolante.

CE EN 1078

ventilazione ●●●●●●  
aerodinamica ●●●●●●

SIZE AVAILABLE: M 52/58 cm  
L 59/62 cm

# BAMBINO PRO

La calotta a elevate prestazioni è incredibilmente aerodinamica in qualsiasi posizione. L'aerazione è assicurata dalla presenza di sei micro-fessure sulla parte frontale e quattro aperture nella parte posteriore, collegate tramite un sistema di canali interni per il passaggio dell'aria. La visiera è integrata nel casco mediante un sistema magnetico e può essere rimossa facilmente e sostituita mentre si pedala.

CE EN 1078

ventilazione ●●●●●●  
aerodinamica ●●●●●●

SIZE AVAILABLE: M 52/58 cm  
L 59/62 cm



ARTICLE	SIZE	MODEL	CATEGORY	TYPE OF USE	COLOR	WEIGHT	PRICE
CHE00050.285	M,L	Mistral	aero	track/crono/triathlon	black/anthracite	350 g	€ 349*
CHE00050.226	M,L				black/red	(M size)	€ 349*

ARTICLE	SIZE	MODEL	CATEGORY	TYPE OF USE	COLOR	WEIGHT	PRICE
CHE00042.201	M	Bambino Pro	aero	track/crono /triathlon	white**	340 g	€ 329*
CHE00042.211	M,L				black MATT	(M size)	€ 349*

# UTOPIA

Utopia sfrutta un'imbottitura traspirante e a rapida asciugatura, caratterizzata da uno strato di 5 mm composto da Resistex®, un materiale traspirante che ripara la testa del ciclista dall'umidità trasferendola nella calotta esterna. Sono queste le caratteristiche che lo rendono un casco comodo da indossare tutto il giorno. Leggerissimo, 235 grammi (taglia M). I fori di aerazione sono progettati per migliorare l'aerodinamica e la ventilazione. Esperienza di guida silenziosa grazie al ridotto fruscio del vento nelle orecchie. Il sistema di canali interni è stato riprogettato per migliorare ulteriormente la capacità aerodinamica. Utilizza il sistema di regolazione Octo Fit facilmente adattabile.

CE EN 1078

ventilazione ●●●●●  
aerodinamica ●●●●●

SIZE AVAILABLE: S 50/56 cm  
M 52/58 cm  
L 59/62 cm

MATT



ARTICLE	SIZE	MODEL	CATEGORY	TYPE OF USE	COLOR	WEIGHT	PRICE
CHE00056.211	S,M,L	Utopia	aero	road/triathlon	black MATT	235 g (M size)	€ 249
CHE00056.216	S,M,L				white/black		€ 249
CHE00056.232	S,M,L				black/yellow fluo		€ 249
CHE00056.240	S,M,L				black/white		€ 249
CHE00056.277	S,M,L				orange fluo/black		€ 249
CHE00056.708	S,M				sky limited edition		€ 249





















# POP DISPLAY



ARTICLE	SIZE	MODEL	DESCRIPTION	PRICE
XEV00026	Unica	Hanger	gancio per parete attrezzata	€ 4
XEV00020	Unica	Wall Display	polistirolo compatto	€ 20

# ACCESSORIES

Imbottitura Universale		Protone		Valegro	
	CPA00021.000 imbottitura invernale S/M/L price: € 49,90		CPA00013.000 imbottitura interna di ricambio universal price: € 16,50		CPA00017.000 imbottitura interna di ricambio S/M/L price: € 16,50
Mojito X		Rapido			
	CPA00008.000 imbottitura interna di ricambio universal price: € 14,50		CPA00016.000 grid anti insetti universal price: € 14,50		CPA00010.000 imbottitura interna di ricambio universal price: € 12,50
Rex		Utopia			
	CPA00014.000 imbottitura interna di ricambio M/L price: € 14,50		CVI00012.240 Frontino di ricambio casco REX - price: € 20,00		CPA00020.000 imbottitura interna di ricambio universal price: € 16,50
Mistral		Infinity			
	CVI00013.500 visiera magnetica trasparente M/L price: € 45		CVI00013.504 visiera magnetica arancio M/L price: € 51		CAC00006.001 grid anti insetti M/L price: € 20
	CVI00013.520 visiera magnetica argento M/L price: € 69,50		CPA00015.000 imbottitura interna di ricambio universal price: € 16,50		CPA00009.000 imbottitura interna di ricambio M/L price: € 17,50
Bambino Pro					
	CVI00009.015 visiera magnetica trasparente M/L price: € 45		CVI00009.030 visiera magnetica arancio M/L price: € 51		
	CVI00009.520 visiera magnetica argento M/L price: € 69,50		CPA00015.000 imbottitura interna di ricambio universal price: € 16,50		



KCO



A4 SELECTION  
WORKBOOK 2020

KOO

## ABOUT KOO

KOO è un marchio innovativo di occhiali da elevate prestazioni.

Gli occhiali KOO sono prodotti all'avanguardia che, interamente progettati e realizzati in Italia, fondono perfettamente eccellenza tecnologica, materiali di qualità e design. I prodotti sono fabbricati secondo gli standard più elevati e seguendo test rigorosi per garantire qualità e sicurezza.

Sono dotati di lenti Zeiss® che garantiscono visione nitida e protezione senza confronti. KOO sviluppa i suoi prodotti in collaborazione con team e atleti sponsorizzati. Questi includono le squadre di ciclismo su strada Trek-Segafredo, Canyon dhb p / b Bloor Homes e Virtu Cycling (Men's and Women's); triatleti come Nikki Bartlett, Matt Hanson, Michelle Vesterby, Giulio Molinari e Andy Potts, i corridori del ciclocross Jeremy Powers e Katie Compton e ambassadors come Alberto Contador e Ivan Basso.

**BORN IN ITALY, WORN AROUND THE WORLD.**

**KOO**



# OPEN EYEWEAR

Disponibile in 12 colorazioni che rendono questo occhiale un capolavoro non solo di tecnica ma anche di bellezza. Gli Open sono realizzati in policarbonato con ogni componente al 100% Made in Italy.

- Lente singola
- Innovativo perno pieghevole
- Nasello pieghevole e regolabile
- Lenti intercambiabili facilmente rimovibili
- Micrometrical Arms Adjustment
- Airflow Active System



#### Innovativo perno pieghevole

Permette di piegare le astine e riporre l'occhiale KOO con facilità.

#### Nasello pieghevole e regolabile

Per personalizzare il confort di calzata ad ogni anatomia di viso. Gli Open utilizzano un nasello in gomma morbida regolabile su due posizioni, così come hanno un ponte aggiuntivo per customizzare la calzata.

#### Lenti intercambiabili

Le lenti possono essere facilmente rimosse e intercambiate, semplicemente rotando le due piccole linguette poste ai lati della montatura.

#### Micrometrical Arms Adjustment

Grazie a questa accortezza si può regolare l'inclinazione delle astine, per un'ulteriore ottimizzazione dei flussi d'aria e della stabilità. Questo grazie all'innovativo meccanismo rotante su cui sono impennate le astine.

#### Airflow Active System

Assicura la migliore visione in qualsiasi condizioni atmosferica. Grazie ad essa si può facilmente inclinare la lente su tre differenti angolazioni, per mantenere la visione più chiara possibile in ogni situazione e condizione. Allo stesso modo l'occhiale svolge un compito protettivo: protegge dal sole, dal sale, dagli insetti e dal fango gli occhi dell'utilizzatore.

#### Tecnologia Zeiss®

Una visione superba è assicurata da un fornitore di lenti eccellente. Questo perché gli occhiali KOO utilizzano un set di lenti intercambiabili prodotte dal leggendario marchio Zeiss®, che rispetta i più alti standard qualitativi, che usa i materiali più durevoli e che adotta una avanzata tecnologia del colore per una eccellente visione in presenza di qualsiasi condizione di luce.



ARTICLE	SIZE	EAN	MODEL	COLOR	LENS	CONTENT	PRICE
CEY00002.201	M	8057099081085	OPEN eyewear	nero	smoke mirror	+ lente trasparente + nasello piccolo di ricambio	€ 199
CEY00002.203	M	8057099081108		bianco	smoke mirror		€ 199
CEY00002.206	M	8057099081115		rosso	smoke mirror		€ 199
CEY00002.213	M	8057099081146		nero/azzurro	blue sky		€ 199
CEY00002.227	M	8057099081160		nero/lime	smoke mirror		€ 199
CEY00002.226	M	8057099081153		nero/rosso	smoke mirror		€ 199
CEY00002.210	M	8057099081139		azzurro/bianco	super blue		€ 199
CEY00002.208	M	8057099081122		lime/nero	super blue		€ 199
CEY00002.253	M	8057099081177		navy blu/bianco	super blue		€ 199
CEY00002.257	M	8057099081191		navy blu MATT/rosa	silver mirror		€ 199
CEY00002.256	M	8057099081184		blu MATT	smoke mirror		€ 199
CEY00002.202	M	8057099081092		nero MATT	super blue		€ 199

# OPEN CUBE EYEWEAR

Il modello Open Cube con la sua montatura aperta assicura un'ottimale ventilazione e una perfetta visibilità in qualsiasi situazione atmosferica. Con un peso di soli 30 grammi è disponibile in 12 diverse colorazioni.

- Montatura aperta
- Lente singola
- Lente ventilata
- Innovativo perno pieghevole
- Nasello pieghevole e regolabile
- Lenti intercambiabili facilmente rimovibili
- Micrometrical Arms Adjustment



#### Innovativo perno pieghevole

Permette di piegare le astine e riporre l'occhiale KOO con facilità.

#### Nasello pieghevole e regolabile

Per personalizzare il comfort di calzatura ad ogni anatomia di viso gli Open Cube utilizzano un nasello in gomma morbida regolabile su due posizioni, così come hanno un ponte aggiuntivo per customizzare la calzatura.

#### Lenti intercambiabili

Facilmente removibili, le ottiche possono essere velocemente scambiate, semplicemente facendole scorrere dentro e fuori la montatura.

#### Micrometrical Arms Adjustment

Grazie a questo si può regolare l'inclinazione delle astine, per un'ulteriore ottimizzazione dei flussi d'aria e della stabilità.

#### Lente ventilata

Garantisce una visione perfetta in ogni condizione atmosferica. La montatura che sovrasta solo la parte superiore della lente presenta diverse prese d'aria, che garantiscono un'ottima ventilazione. Per massimizzare il flusso d'aria le lenti hanno inoltre delle canalizzazioni. Questo garantisce una visione cristallina in tutte le condizioni meteorologiche, mentre nella porzione alta fornisce il necessario accesso all'aria.

#### Tecnologia Zeiss®

Una visione superba è assicurata da un fornitore di lenti eccellente. Questo perché gli occhiali KOO utilizzano un set di lenti intercambiabili prodotte dal leggendario marchio Zeiss®, che rispetta i più alti standard qualitativi, che usa i materiali più durevoli e che adotta una avanzata tecnologia del colore per una eccellente visione in presenza di qualsiasi condizione di luce.



ARTICLE	SIZE	EAN	MODEL	COLOR	LENS	CONTENT	PRICE
CEY00003.201	M	8057099117746		nero	smoke mirror		€ 199
CEY00003.203	M	8057099117760		bianco	infrared		€ 199
CEY00003.206	M	8057099117784		rosso	smoke mirror		€ 199
CEY00003.210	M	8057099117807		azzurro	super blue		€ 199
CEY00003.226	M	8057099117821		nero/rosso	smoke mirror		€ 199
CEY00003.227	M	8057099117845	OPEN CUBE eyewear	nero/lime	smoke mirror	+ lente trasparente + nasello piccolo di ricambio	€ 199
CEY00003.240	M	8057099117869		nero/bianco	smoke mirror		€ 199
CEY00003.292	M	8057099117883		antracite MATT/cherry	red mirror		€ 199
CEY00003.296	M	8057099117968		antracite MATT/bianco	red mirror		€ 199
CEY00003.293	M	8057099117906		azzurro/arancio	ultra white		€ 199
CEY00003.294	M	8057099117920		verde pino/bianco	ultra white		€ 199
CEY00003.295	M	8057099117944		verde pino/lime	ultra white		€ 199

# CALIFORNIA EYEWEAR

L'occhiale KOO California è dotato di lenti polarizzate e tecnologie Multi-layer e Tri-Flection che garantiscono un'ottimale protezione degli occhi. La montatura è realizzata in policarbonato rendendo l'occhiale estremamente leggero e resistente agli urti.

- Montatura in Policarbonato
- Lenti ZEISS®
- 100% protezione ai raggi UV



**Montatura in Policarbonato**  
Rende l'occhiale estremamente durevole e leggero.

**Tecnologia Zeiss®**  
Una visione superba è assicurata da un fornitore di lenti eccellente. Questo perché gli occhiali KOO utilizzano un set di lenti intercambiabili prodotte dal leggendario marchio Zeiss®, che rispetta i più alti standard qualitativi, che usa i materiali più durevoli e che adotta una avanzata tecnologia del colore per una eccellente visione in presenza di qualsiasi condizione di luce.

ARTICLE	SIZE	EAN	MODEL	COLOR	LENS	PRICE
OEY00002.660	M	8057099132275	CALIFORNIA eyewear	black MATT	super bronze lenses	€ 119
OEY00002.644	M	8057099131513		chocolate MATT	super ivory lenses	€ 119
OEY00002.650	M	8057099131520		blue MATT/black	super ivory lenses	€ 119
OEY00002.656	M	8057099131551		tortoise blue	super ivory lenses	€ 119

# EDGE EYEWEAR **NEW**

La maschera Koo Edge è provvista di una lente con forma cilindrica ad alte prestazioni della Zeiss®, che assicura una visione ottimale in tutte le condizioni atmosferiche e di luminosità.

Il particolare No Pressure Design, assieme alla struttura sdoppiata della lente rispetto alla montatura, garantiscono un comfort superiore che completa le eccellenti caratteristiche ottiche e il look esclusivo. SLOT-IN SYSTEM. Per sostituire la lente la maschera Koo Edge utilizza il sistema Slot-In, più semplice e più veloce che mai: per rimuovere la lente basta premere sulla linguetta posta sulla montatura, facendo scorrere la lente verso la linguetta stessa; per montare la lente basta posizionarla con tutti i perni di aggancio all'interno dei corrispondenti fori sulla montatura ed esercitare poi una leggera pressione. Successivamente, è sufficiente spingere da destra a sinistra per bloccare saldamente la lente nella montatura. Oltre ad essere semplici, la rimozione e il riposizionamento non lasciano alcun segno o impronta digitale sulla lente e sulla montatura incorporata."



ARTICLE	SIZE	EAN	MODEL	COLOR	LENS	PRICE
CGO00001.627	M	8057099156592	EDGE eyewear	white/red	red mirror	€ 129
CGO00001.659	M	8057099143400		black	red mirror	€ 129

# BILLY NEW

## Il supporto occhiali da bicicletta

Billy è un supporto per occhiali sportivi da montare sulla bicicletta: offre un posto pratico e sicuro dove alloggiare gli occhiali quando non utilizzati. Billy rende l'accesso agli occhiali facile: non dovrai più arrembiare nel cercare i tuoi occhiali da sole inseriti nel casco oppure alloggiati nelle tasche posteriori della maglia. Billy è disegnato per non interferire con altri dispositivi montati sul manubrio, come misuratori di potenza o cycling-computer. Billy è compatibile con tutti gli occhiali sportivi con montatura unica; è un utilissimo accessorio per occhiali da utilizzare quando sali le salite a basse velocità e quindi puoi pedalare senza proteggere gli occhi da corpi estranei, dal brutto tempo o dalle gocce di sudore. Billy è utilizzabile per il ciclismo su strada e per il triathlon.

- Compatibile con gli occhiali con montatura unica
- Pratico e sicuro
- Facile da installare e rimuovere
- Leggero (4 grammi)
- Utilizzabile per il ciclismo su strada e il triathlon



ARTICLE	SIZE	EAN	MODEL	COLOR	QUANTITY	PRICE
OAC00002	Unica	8057099141680	BILLY sunglasses bike mount	black	24 pezzi	€ 19,90

# LENS

## Visualizza la tua passione

Puro stile. Grazie alla combinazione tra la perfetta visione ottica e il design distintivo, ogni occhiale da sole KOO è un capolavoro di maestria e bellezza. Concentrati sulle tue passioni, vivi un mondo diverso con le lenti ZEISS®.

### OPEN LENS



### OPEN CUBE LENS



### EDGE LENS NEW



ARTICLE	SIZE	EAN	MODEL	COLOR	VLT%	FILTER CATEGORY	PRICE
CLE00001.000	M	8057099081207	OPEN eyewear	photochromic	-	1-3	€ 60
CLE00001.181	M	8057099081238	OPEN eyewear	super blue	14%	3	€ 50
CLE00002.000	M	8057099118224	OPEN CUBE eyewear	photochromic	-	1-3	€ 60
CLE00002.541	M	8057099118323	OPEN CUBE eyewear	red mirror	21%	2	€ 50
CLE00003519	M	8057099157469	EDGE eyewear	red mirror	26,33%	2	€ 65
CLE00003500	M	8057099157452	EDGE eyewear	clear	90,50%	0	€ 49

# POP DISPLAY



ARTICLE	SIZE	EAN	MODEL	DESCRIPTION
XDI00019	Unica	8057099157438	Display COMBO	display casco + occhiali
XDI00084.000	Unica	8057099157049	Display BILLY	Sunglasses bike mount display / <b>gratis ogni 24 pezzi</b>
XDI00020	Unica	8057099157445	Display OCCHIALI	display solo occhiali

# A4 SALES AGENTS

## ITALIA

LOMBARDIA / PIEMONTE / VALLE D'AOSTA / LIGURIA

**Lorenzo Galimberti**

M +39 335 8178672

T +39 02 49469659

l.galimberti@libero.it

info@galimbertirappresentanze.it

VENETO / TRENTO ALTO ADIGE / FRIULI VENEZIA GIULIA

**Alberto Buratti**

M +39 320 3159551

alberto.buratti@gmail.com

EMILIA ROMAGNA

**Luca Molinari**

M +39 347 2912879

lucamolinari1979@gmail.com

TOSCANA

**Marco Mazzoni**

M +39 393 9889394

marco.mazzoni2@gmail.com

LAZIO / MARCHE / UMBRIA / ABRUZZO / MOLISE

**Nicola Di Luzio**

M +39 347 7805320

nicola.diluzio@gmail.com

CAMPANIA / PUGLIA / BASILICATA / CALABRIA

**Pasquale Pegna**

M +39 339 2058455

pegna77@gmail.com

Luigi Pegna

M +39 348 1951264

pegna.rappresentanze@gmail.com

SICILIA

**Giuseppe Calvaruso**

M +39 388 3480893

giuseppecalvaruso1@gmail.com

SARDEGNA

**Stefano Mocci**

M +39 392 7427909

rappresentanze.stefanomocci@gmail.com

**RESPONSABILE COMMERCIALE ITALIA**

**Pietro Tomasella**

+39 3405705661

p.tomasella@a4selection.com

## FRANCE

REGION NORD

HAUT DE FRANCE / ILE DE FRANCE / HAUTE NORMANDIE /

CHAMPAGNE ARDENNES

**Max Vanovershelde**

+33 662121870

maxvano59@gmail.com

REGION OUEST

BRETAGNE / BASSE NORMANDIE / PAYS DE LOIRE / CENTRE /

POITOUX CHARENTES

**Gilles Cosperec**

+33 668698366

gsports@hotmail.fr

REGION SUD OUEST

AQUITAINE / MIDI PYRENNÉES / LANGUEDOC ROUSSILLON /

LIMOUSIN

**Raphael Robert**

+33 618008182

rafibikes@gmail.com

REGION SUD EST

PROVENCE ALPES CÔTE D'AZUR / CORSE / RHÔNE ALPES /

AUVERGNE

**Pierre Bajeux**

+33 699321434

pierrebajeux@gmail.com

REGION EST

ALSACE / LORRAINE / FRANCHE COMTÉ / BOUGOGNE

**Patrick Ledys**

+33 607140471

p.ledys@alecar-sports.com

**RESPONSABLE COMMERCIAL FRANCE**

**Terigi Synowiec**

+33 607708217

t.synowiec@a4selection.com

**Copyright.** Tutti i contenuti del presente catalogo, inclusi testi, documenti, loghi, immagini, grafici, video, la loro stessa disposizione e adattamento all'interno del sito, sono tutelati dalle leggi sul Copyright© di Selle Royal S.p.A. e dagli altri diritti di proprietà intellettuale. La riproduzione, alterazione, modifica, pubblicazione e uso, anche parziale, di questi contenuti per qualsiasi scopo, sia esso commerciale o meno, in qualsiasi formato e supporto, non sono permessi senza l'espressa autorizzazione scritta da parte di Selle Royal S.p.A. Tutti i diritti sono riservati.

**Marchi.** Tutti i marchi e i loghi presenti nel catalogo sono proprietà esclusiva dei rispettivi titolari. Qualsiasi uso e/o riproduzione degli stessi per qualunque scopo o mezzo è espressamente e severamente vietato e verrà perseguito dalle leggi competenti in materia.

**Limiti di responsabilità.** I contenuti e le informazioni presenti nel catalogo sono fornite "così come sono" e periodicamente aggiornate e controllate. Conseguentemente, potrebbero non risultare complete, accurate o aggiornate in ogni momento, o contenere degli errori. Selle Royal S.p.A. declina ogni responsabilità ed ogni garanzia riguardante la completezza, l'aggiornamento, errori ed omissioni delle informazioni e dei contenuti presenti nel catalogo.

**Copyright.** Tous les contenus du présent catalogue, y compris les textes, documents, logos, images, graphiques, vidéos, leur propre disposition et adaptation à l'intérieur du site, sont protégés suivant les lois du Copyright© de Selle Royal S.p.A et des autres droits de la propriété intellectuelle. La reproduction, altération, modification, publication et l'utilisation, même partielle de ces contenus, quel qu'en soit l'usage, soit commercial ou non, dans tout type de format et support, ne sont pas permis sans l'autorisation expresse écrite de Selle Royal S.p.A. Tous les droits sont réservés.

**Marques.** Toutes les marques et logos présents dans le catalogue sont la propriété exclusive de leurs détenteurs respectifs. Toute utilisation et/ou reproduction de ceux ci pour n'importe quel but ou moyen sont strictement et sévèrement interdits et entraîneront des poursuites suivant les lois applicables en la matière.

**Limites de responsabilité.** Les contenus et les informations présents dans le catalogue sont fournis "en l'état" et périodiquement mis à jour et contrôlés. En conséquence, ils pourraient s'avérer incomplets, imprécis ou mis à jour à tout moment, ou contenir des erreurs. Selle Royal S.p.A décline toute responsabilité et toute garantie concernant l'exactitude, la mise à jour, erreurs et omissions des informations et des contenus présents dans le catalogue.



**Sede Legale/Operativa - SELLE ROYAL SpA**

Via Vittorio Emanuele, 119 · 36050 Pozzoleone (VI) Italy

**Uffici**

Via Salute, 17 · 36028 Rossano Veneto (VI) Italy

**Contatti**

Tel. +39 0444 461100 / +39 0444 461102 · Fax. +39 0444 462025

info@a4selection.com · www.a4selection.com

Per reclami e resi scrivere a: [info@a4selection.com](mailto:info@a4selection.com) per ricevere autorizzazione al reso e relative istruzioni.

**Servizio Assistenza Crankbrothers Italia:** PippoWheels srl

Via S. Venier, 15 · 36100 Vicenza IT · Tel. +39 0444 532052 · [service@pippowheels.com](mailto:service@pippowheels.com)

Gli articoli presenti in questo catalogo sono coperti da garanzia di 2 anni dalla data di acquisto.  
Les articles présentés dans ce catalogue sont couverts par 2 années de garantie à compter de la date d'achat.



[SELLEROYAL.COM](http://SELLEROYAL.COM)

**fi'zi:k**

[FIZIK.COM](http://FIZIK.COM)



[CRANKBROTHERS.COM](http://CRANKBROTHERS.COM)



[CONTINENTAL-TIRES.COM](http://CONTINENTAL-TIRES.COM)

**KASK**

[KASK.COM](http://KASK.COM)

**KCO**

[KOOORLD.CC](http://KOOORLD.CC)

